

# Kantenanleimmaschinen KD 80-89

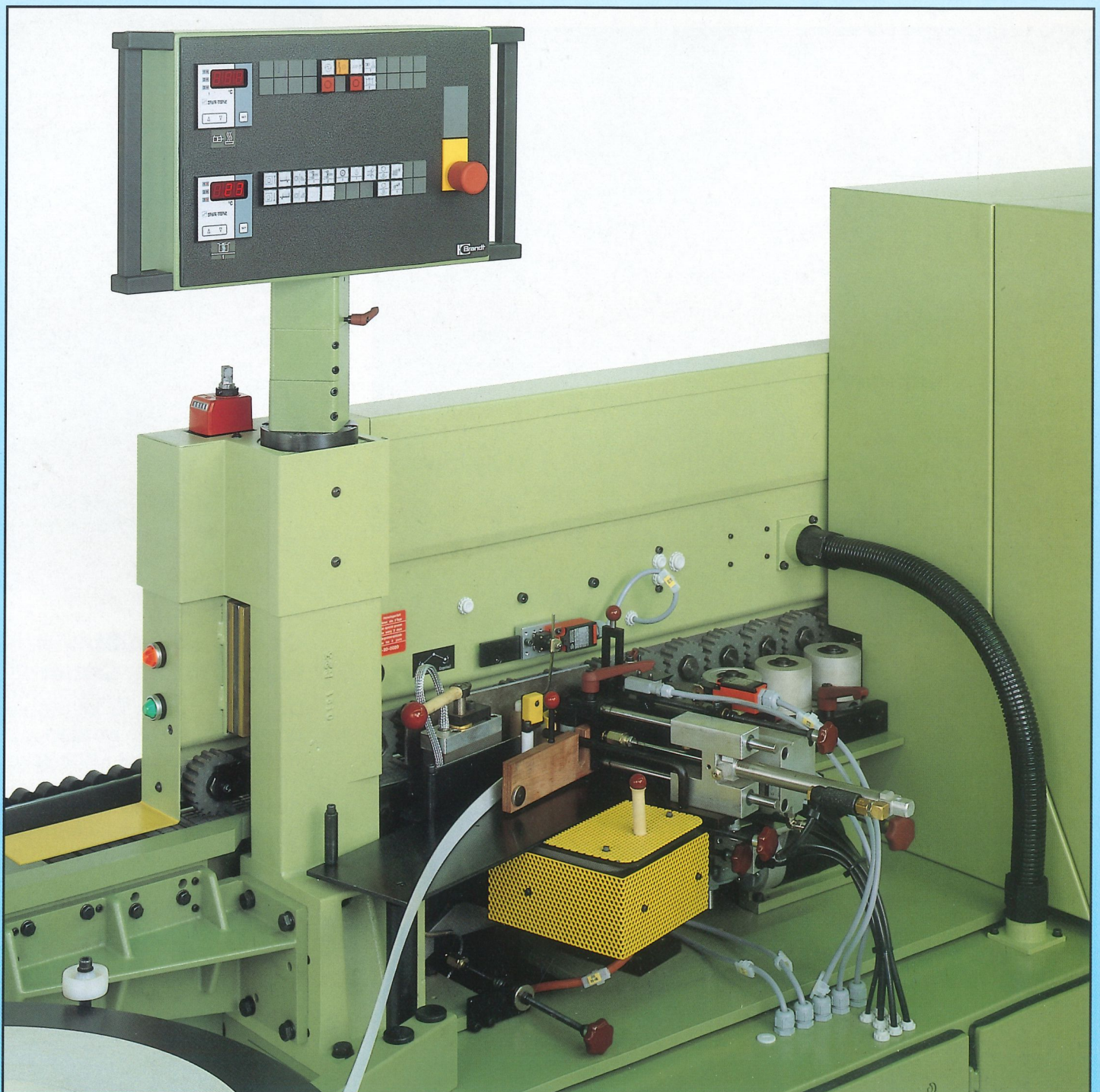

Nur echte Partner erreichen  
Werkstattlösungen nach Maß



### Kundennähe

Der BRANDT-Vertriebspartner kennt den Bedarf seiner Handwerker-Kunden. Seine jahrzehntelange Erfahrung, verbunden mit der ständigen Suche nach zukunftsorientierten Problemlösungen, macht ihn zum unentbehrlichen Bindeglied zum Maschinenhersteller.

### Kompetenz

Ständige Schulung des Verkaufs- und Servicepersonals unserer Vertriebspartner im BRANDT-Schulungszentrum gewährleisten optimale Betreuungskompetenz.

## Handwerksgerechte Kantenbearbeitung

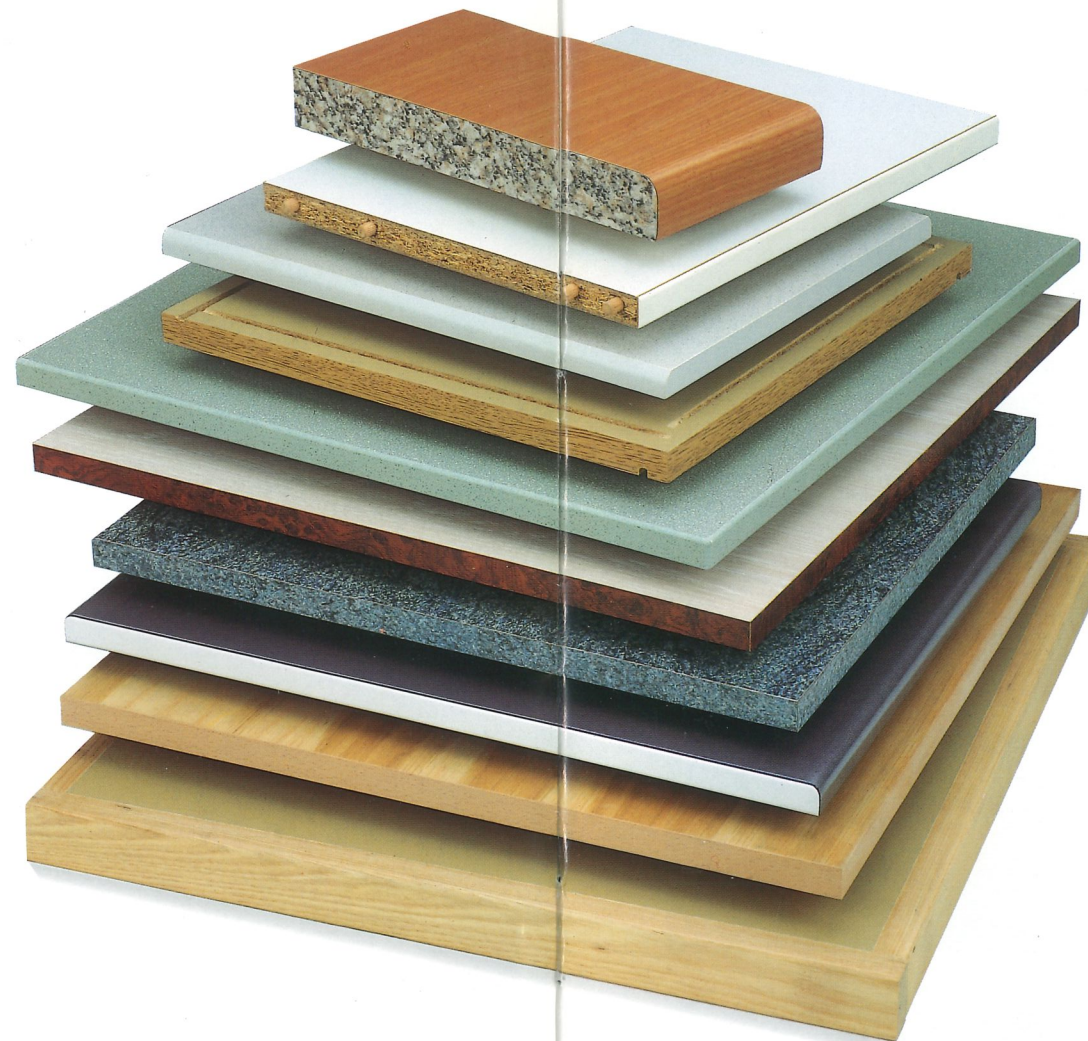

### Qualitätsbewußt. Wirtschaftlich. Sicher

Design und Qualität im Möbel- und Innenausbau werden wesentlich von der Kantenqualität mitbestimmt. Aus diesem Grund vergrößert sich das Bearbeitungsspektrum an

Kanten ständig. Neue Kantenmaterialien und anspruchsvolle Eckenbearbeitung stellen zusätzliche Anforderungen an das Anleimen und Nachbearbeiten von Massivleisten, Furnieren, PVC-, Melamin- und anderen Kunststoffkanten.

## Moderne Fertigung. Anwenderorientierte Produkt- entwicklung



### Erfahrung

BRANDT ist innerhalb der HOMAG-Gruppe der Spezialist für handwerkliche Kantenbearbeitung. Auf diesem Sektor ist BRANDT weltweit in einer marktführenden Position. Erreicht wird dies einerseits durch einen erfahrenen Mitarbeiterstamm mit z. T. jahrzehntelangem Praxiskontakt, andererseits durch den Einsatz modernster Technologien.

Moderne Fertigungseinrichtungen gewährleisten einen dauerhaft hohen Qualitätsstandard, die Grundlage für die Lebensdauer der BRANDT-Kantenanleimmaschinen.

# KD 80-89 - solide Technik für hohe Wirtschaftlichkeit

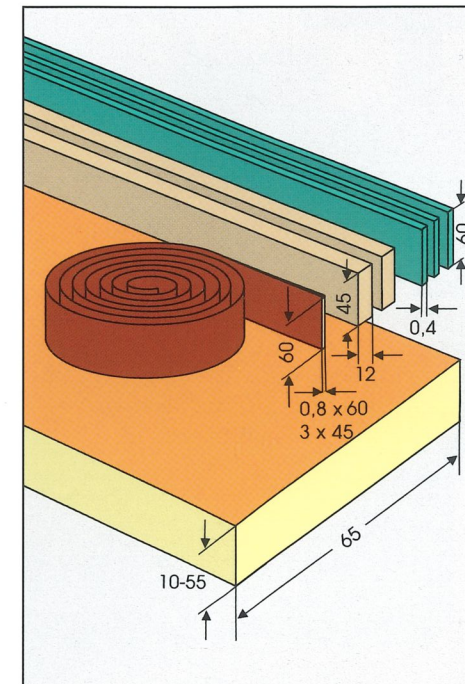
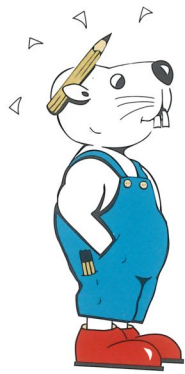

## Kantenmaterialien

Alle handelsüblichen Kantenmaterialien können verarbeitet werden:  
Furniere in Rollen- und Streifenform, PVC-, Melamin- und Polyesterkanten, Schichtstoff-Laminat, Dick-PVC-Kanten, Massivholzleisten bis 12 mm Dicke

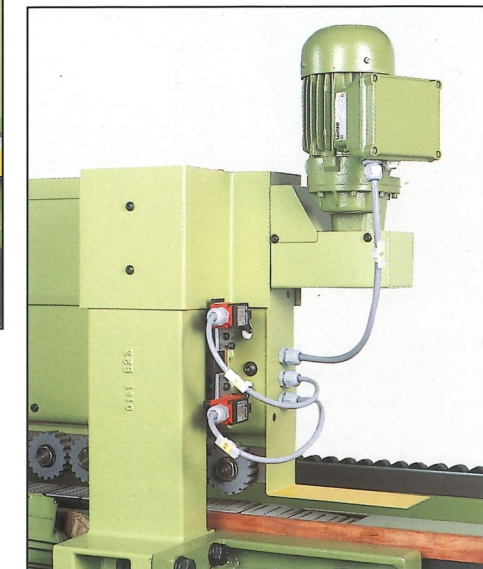

## Schmalteil-Einschub

Diese sinnvolle Ergänzung zum winkelgerechten Einschub von kurzen Werkstücken ist für alle Maschinen der KD 80-89 - Baureihe verfügbar.

## „Inklusiv“-Verleimaggregat

Neben verstärkter Rollentrenneinrichtung für 3 mm PVC, Infrarot-Heizung, Kantenüberwachung, pneumatisch betätigter Andruckrollen gehört auch ein kugellagerter 800 mm-Rollenteller für schweres Kantenmaterial zur Standardausrüstung.

## Motorischer Oberdruckantrieb

Einen deutlich erhöhten Bedienkomfort gegenüber der standardmäßigen manuellen Werkstückdicken-Einstellung bietet der motorische Antrieb. Per Knopfdruck wird vom Bedienpult aus die exakte Werkstückdicke 1/10 mm-genau eingestellt.

## Problemlose Verleimung

Handelsübliches Schmelzklebgranulat wird in einem auslaufsicheren Behälter geschmolzen.

**Standardmäßige Schnellwechseleinrichtung für schnellen Farbwechsel.**

Leimrollendrehrichtung wahlweise in Gleich- oder Gegenlauf. Temperaturüberwachung durch elektronisches Thermostat.

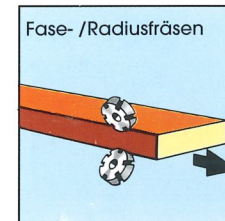
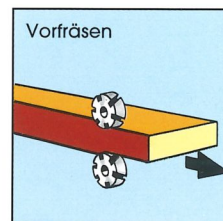
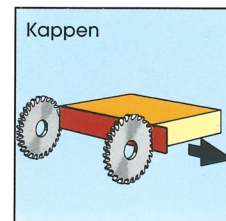
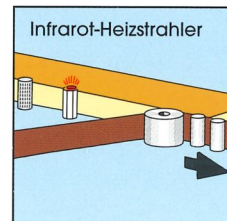
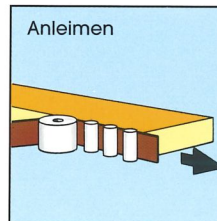

## Infrarotheizung

Ein zwischen Leimbehälter und Druckzone installierter Infrarotstrahler mit regelbarer Heizleistung hält die Klebertemperatur auch bei ungünstigen Bedingungen (Kälte, ölhaltige Hölzer) auf optimalem Niveau. Das erhöht die Sicherheit. Eine extrem dünne Leimfuge ist das optische Ergebnis der Infrarot-Heizung.

## Original QUICK MELT

Das bewährte leimschonende System für alle handelsüblichen Granulate. Es gibt stets frischen Schmelzkleber ab. Weitere Vorteile: kurze Aufheizzeit, geringer Energiebedarf.

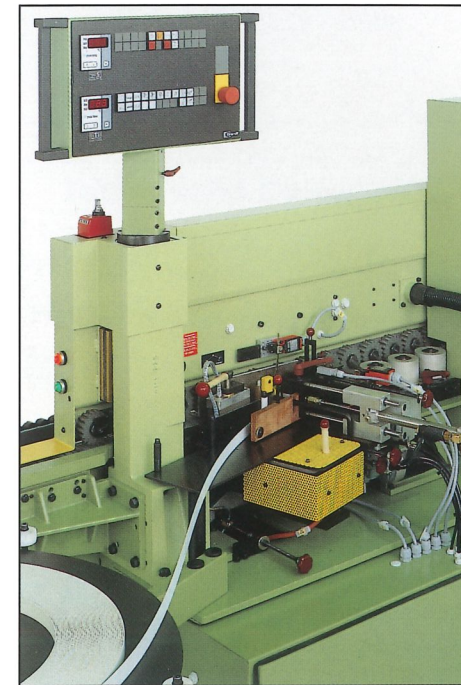
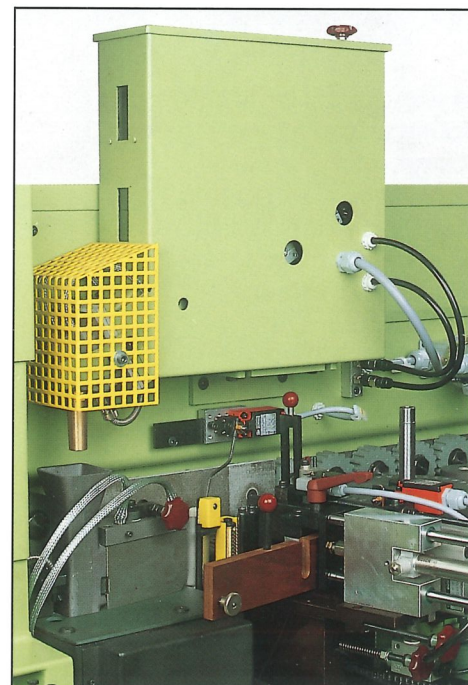

# KD 80-89 - Eine Baureihe für alle Fälle

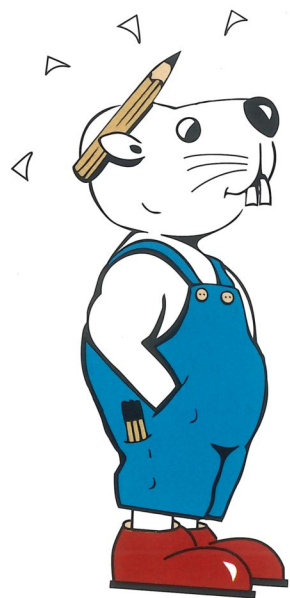
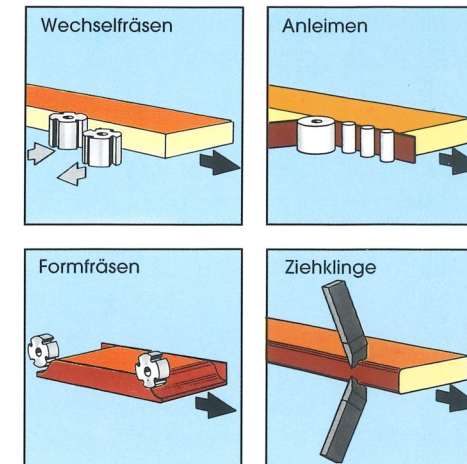

## 10 Maschinen - ein erfolgreiches Konzept

Weitgehende Standardisierung von Aggregaten und Baugruppen sowie die daraus resultierenden größeren Serienstückzahlen ermöglichen es, mit den Typen KD 80-89 eine Baureihe an Kantenanleimmaschinen zu bringen, die sowohl den Ansprüchen des Innenausbaus als auch der Serienfertigung entspricht.

## Handwerksgemäß

KD-Maschinen werden ausschließlich in der handwerksgemäßen Rechtsausführung gebaut. Dies entspricht dem typischen Materialfluß in diesen Betrieben und erleichtert die Integration in den vorhandenen Maschinenpark.

## Bedienelemente

Alle elektrischen Bedienelemente sind übersichtlich in einem Schalt-pult am Maschineneinlauf untergebracht. Die elektrische Ausführung erfolgt gemäß den aktuellen Sicherheitsvorschriften des jeweiligen Bestimmungslandes.

## Neues Steuerungssystem

Das neuentwickelte System mit exklusiv für BRANDT gebauten Elementen bietet u. a. hohe Servicefreundlichkeit.

Störungsanzeige und Fehlerdiagnose sowie die Möglichkeit von Programmspeicherung bis hin zur Anbindung an den Werkstatt-PC gehören zum Lieferumfang. Die Grundlage für die Handwerks-Kantenanleimmaschine der Zukunft wurde hier geschaffen.

Wesentlicher Bestandteil dieser neuen Steuerung ist die **serienmäßige Streckensteuerung**, durch die sämtliche werkstückorientierten Endschalter eliminiert werden. Weniger Störungen, optimale Servicemöglichkeiten = weniger Stillstandszeiten sind die Folge.



Die abgebildete KD 89-F ist zusätzlich zum kompletten Nachbearbeitungsteil mit dem Fügefräsgerät aggregat am Maschineneinlauf ausgerüstet.

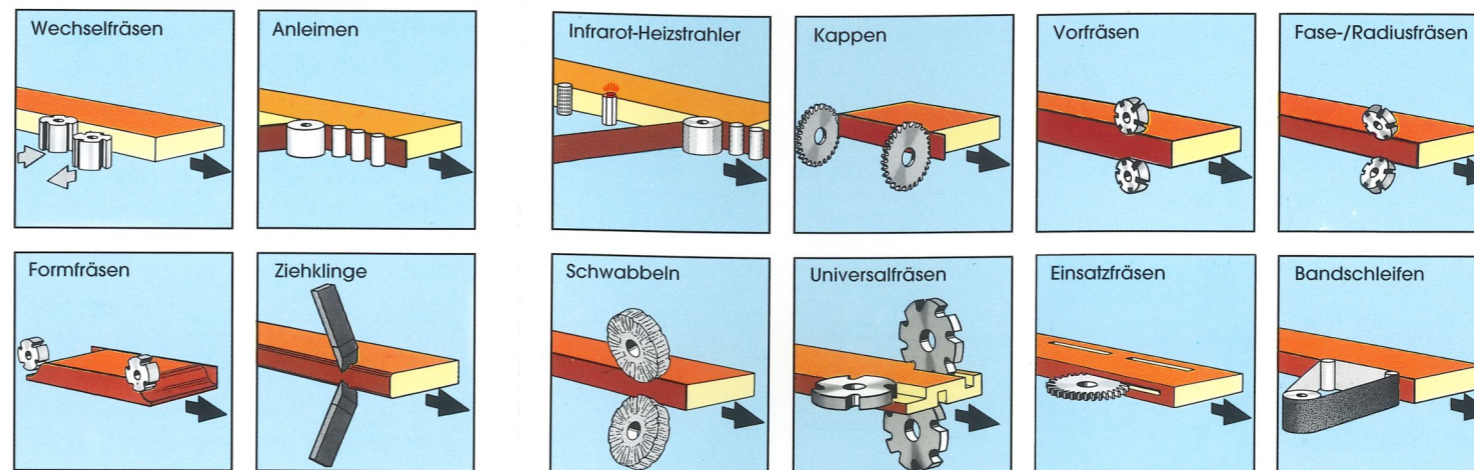

### Typische Aggregatbestückung

Die beiden abgebildeten Modelle KD 87 und KD 89-F sind typische Bestückungsbeispiele der KD-Baureihe.

Die KD 87 ist neben dem kompletten Verleimteil ausgerüstet mit Kappen, Vor- und Feinfräsen, Formfräsen, Ziehklinge für Dick-PVC sowie Schwabbeln. Die Ansteuerung der Aggregate erfolgt über Taster.

Die KD 89-F ist für erhöhten Bedienkomfort (BS03-Steuerung) ausgerüstet. Das Fügefräsen erhöht die Kantenqualität.

Für die Nachbearbeitung ist neben dem Ecken-Formfräsen noch ein Radiusfräsaggregat für die Längskanten aufgebaut. Ziehklinge und Schwabbeln komplettieren die Bestückung.

Zentralabsaugung sowie Spänefangkasten für PVC-Kanten sind Standardlieferumfang bei KD 80-89.



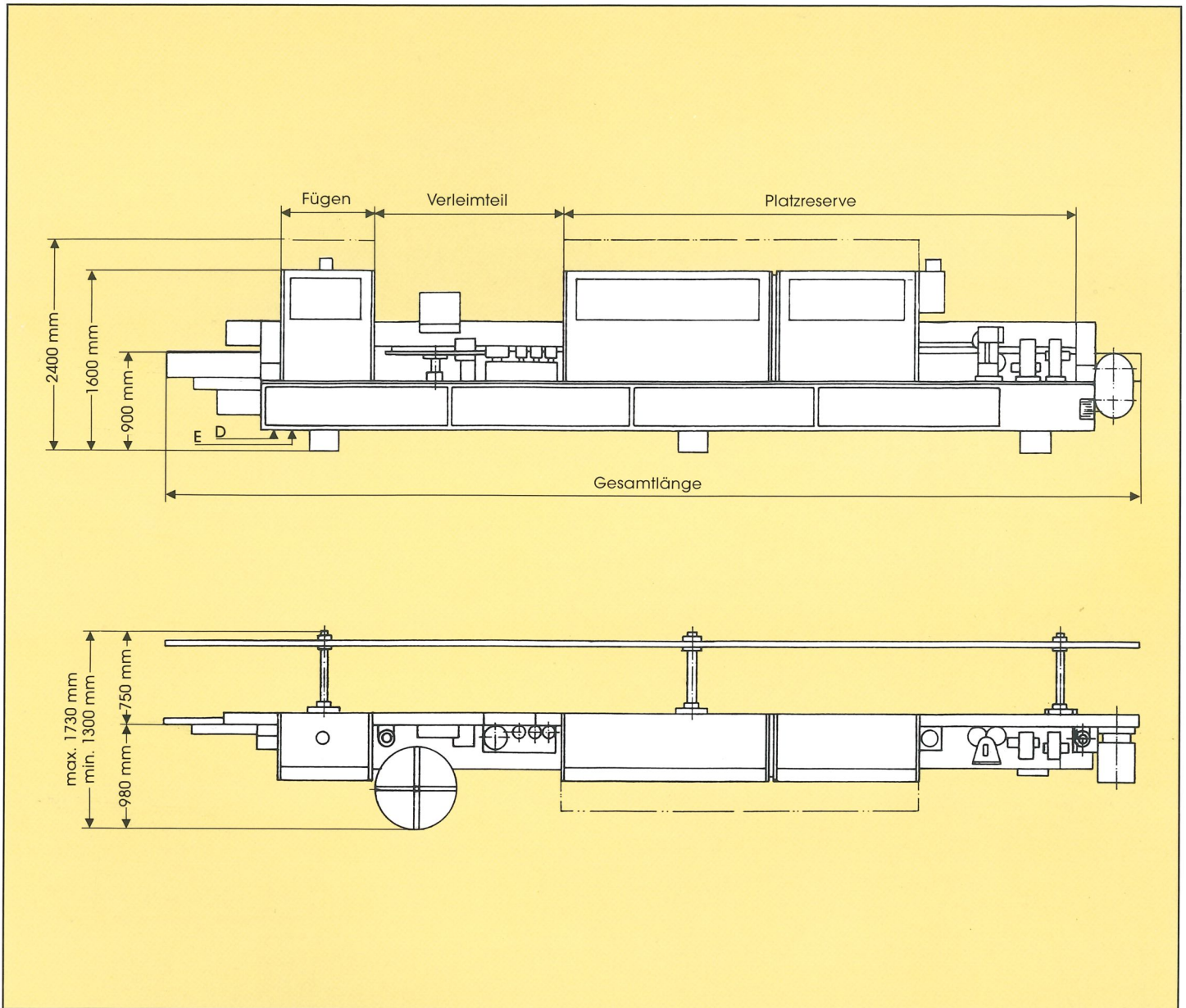

### Technische Daten KD80 KD81 KD82 KD83 KD84 KD85 KD86 KD87 KD88 KD89

Platzreserve (mm)	790	1.365	1.870	2.375	2.880	3.385	3.815	4.390	4.805	5.400
Gesamtlänge (mm)	3.420	4.000	4.500	5.000	5.500	6.050	6.450	7.050	7.450	8.020
Gewicht netto (kg)	1.000	1.400	1.550	1.700	1.950	2.200	2.400	2.700	3.000	3.400
Anschlußwert (kW)	abhängig von Bestückung									
Werkstückdicke (mm)	10 - 55									
Werkstücklänge (mm)	min. 160									
Werkstückbreite (mm)	min. 65									
Kantendicke (mm)	0,4 - 12									
Rollentrennen (mm)	3 x 45 oder 0,8 x 60									
Vorschub (m/min.)	13									
Elektrik	400 V - 3 Ph. - 50 Hz (Sonderspannung möglich)									
Pneumatik (bar)	7									
Absaugung	abhängig von Bestückung (Sammelabsaugung)									

# Vorsprung durch Technik zum Nutzen unserer Kunden

## Technologiesprung bei Handwerksmaschinen

Der Einsatz von Elektronik bei Maschinen und Anlagen für die Industrie ist längst selbstverständlich. Für den Handwerksbereich, wo neben dem Preis auch die einfache Handhabung und Bedienung einer Maschine ein absolutes „Muß“ ist, waren bisher gute Lösungen nicht selbstverständlich.

Bei Brandt wurde eine vollkommen neue Maschinensteuerung entwickelt, die nicht vordergründige Effekte erzielen soll, sondern als Grundlage für mehrere Maschinenbaureihen jetzt und in der Zukunft dient - ausschließlich zum Nutzen unserer Kunden.

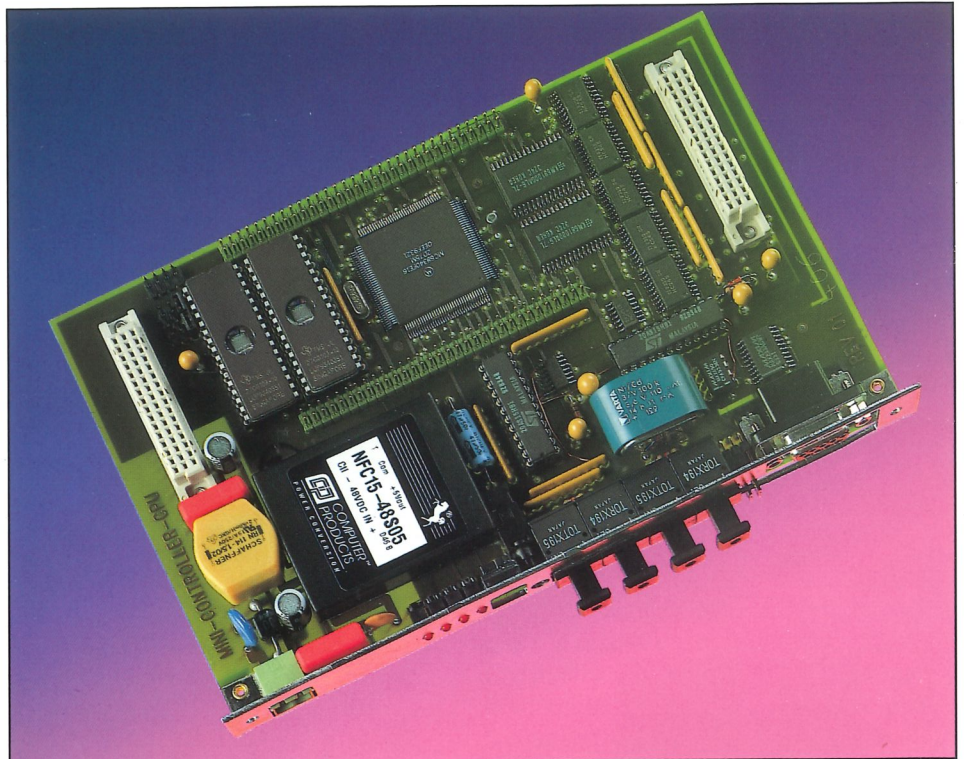

## Elektronik - sinnvoll eingesetzt

Ohne Elektronik ist unser heutiges Leben nicht mehr vorstellbar. Wir setzen die HOMATIC-Elektronik-Komponenten der HOMAG-Gruppe ein.



## Bedienerfreundlich

Im schwenkbaren Bedienpult am Maschineneinlauf ist neben dem elektronischen Thermostat sowie einigen Tastern auch die Eingabeinheit der BS02-Steuerung (Option) untergebracht. Über das integrierte LED-Display erfolgt der Dialog des Bedieners mit der Maschine. Darüber hinaus dient das Display der Fehleranzeige im Klartext, falls es zu Funktionsausfällen in irgendwelchen Maschinenbereichen kommt. Dies erleichtert den Service erheblich und verkürzt Ausfallzeiten.



## Pneumatik

Wir bringen die Pneumatik-elemente nicht irgendwo beliebig verteilt und schwer auffindbar an der Maschine unter, sondern übersichtlich, geschützt und servicefreundlich in einem separaten Pneumatikschrank.



## Elektronischer Frequenzumformer

Wir setzen bereits seit Jahren anstelle des motorgetriebenen Frequenzumformers mit Erfolg elektronische Frequenzkonverter ein. Vorteile: Verschleiß- und geräuscharm. Besserer elektrischer Wirkungsgrad = geringerer Energieverbrauch. Ohne Mehrkosten integrierte Motorbremse = erhöhte Sicherheit.

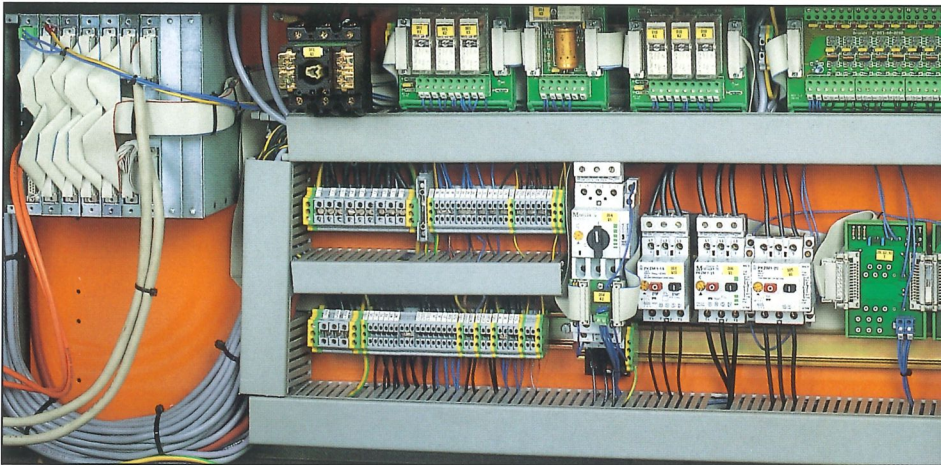

### Modulare Steuerung

Gemeinsam mit einem weltweit führenden Hersteller von Elektro-Komponenten wurde bei Brandt ein völlig neues Steuerungssystem entwickelt. Es besteht im wesentlichen aus Kompakt-Modulen, in denen eine Anzahl von Funktionen zusammengefaßt sind, für die bisher mehrere miteinander verdrahtete Komponenten erforderlich waren.

**Wesentliche Vorteile:** Geringerer Platzbedarf. Weniger Verdrahtungsaufwand = weniger Fehlerquellen. Verbunden mit intelligenten Elektronik-Komponenten ergibt sich ein perfektes Maschinensteuerungs- und Überwachungssystem in Industriestandard

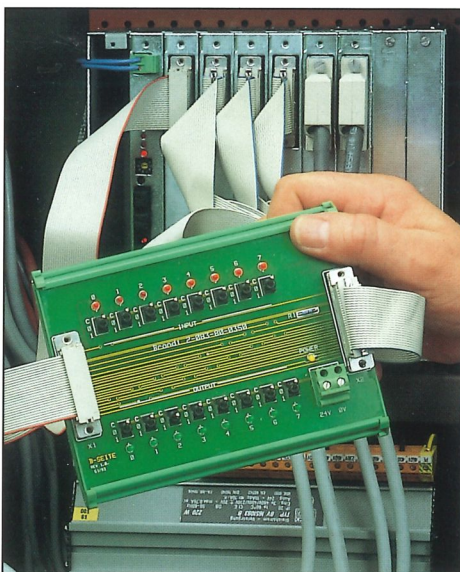

### Service-Unterstützung

Neben Störungsanzeige und Fehlerdiagnose im LED-Display steht dem Servicetechniker ein Prüfadapter zur Verfügung. In den Steuerungskreislauf integriert, läßt sich jede Störung in kürzester Zeit lokalisieren.

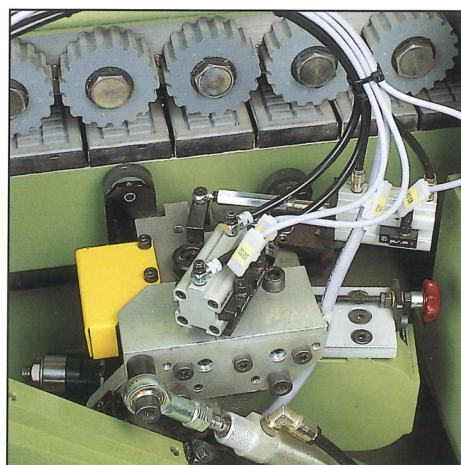

### Sinnvolle Automation

Aggregatverstellungen können sehr unterschiedlich - nach Kundenwunsch - erfolgen. Neben der manuellen Verstellung von beispielsweise Kapp- und Fräsaggregaten ist die pneumatische 2 Punkt-Verstellung dieser Aggregate per Wahlschalter oder über Programmsteuerung möglich.

### Der BRANDT-Standard. Mit weniger sollten Sie nicht zufrieden sein.

- Kettenbahn-Zentralschmierung
- Auslaufsicherer Leimauftrag
- Schnellwechselbare Leimbehälter
- Original QUICK MELT
- Streckensteuerung, d. h. alle werkstückgesteuerten Endschalter entfallen
- Programmsteuerung BS02 / BS03 (Option)
- Klartext-Fehleranzeige im LED-Display (BS02/BS03)
- Elektronische Frequenzkonverter mit integrierter Motorbremse
- Digital-Zählwerke
- Modulare, servicefreundliche Elektrik

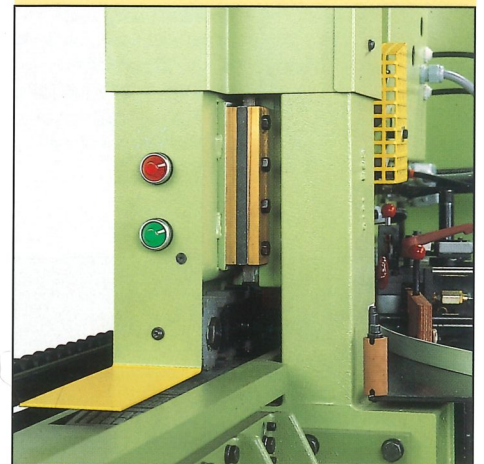

- Kantenüberwachung mit Störanzeige und Werkstücklückenüberwachung

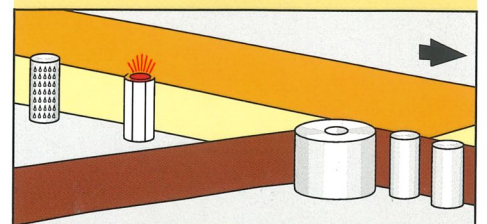

- Infrarot-Heizstrahler
- Pneum. 2 Punkt-Aggregatverstellung (Option)



# Leistungsfähige Bearbeitungsaggregate für eine flexible Produktion

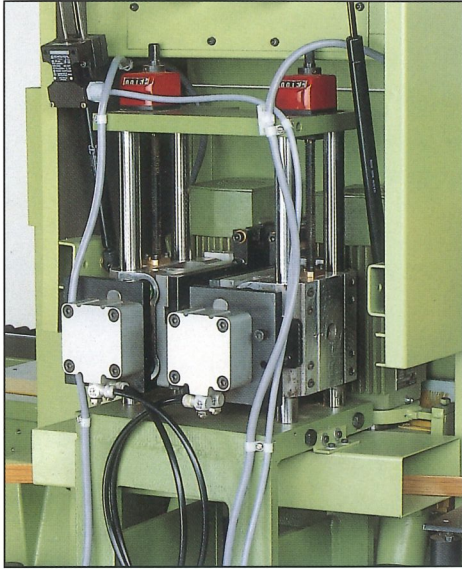

**Fügefräsaggregat 4710**

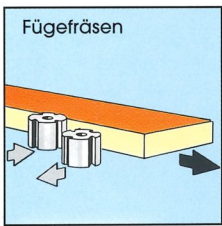

2 Fräsmotoren je 2,2 kW, 12.000 U/min. Drehrichtung Gleichlauf/ Gegenlauf. Zum Nachfräsen der gesägten Werkstücke zur Erzeugung einer ausrißfreien Schnittqualität.

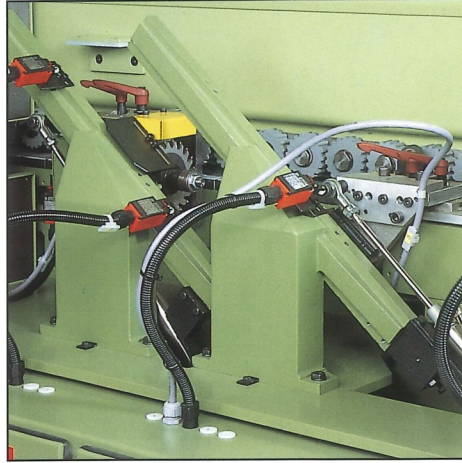

**Kappaggregat 3130**

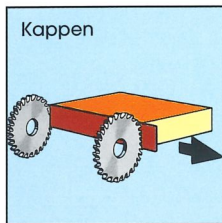

2 Kappmotoren je 0,35 kW, 12.000 U/min. Wahlweise 90°-Gerade oder 15°-Fasekappen. Ziehender Schnitt für hohe Genauigkeit. Führung auf hochpräzisen Linearführungen.

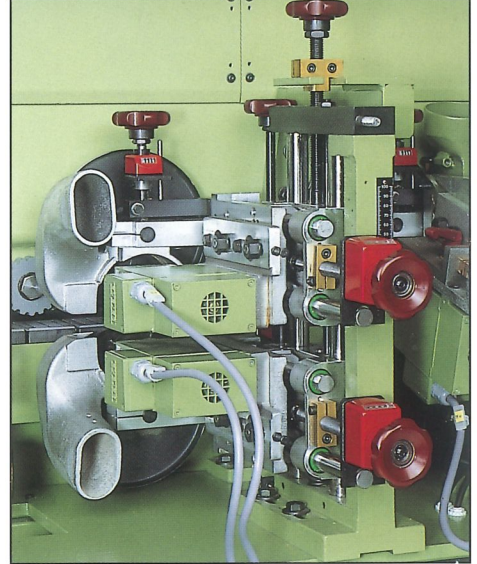

**Vorfräsaggregat 4060**

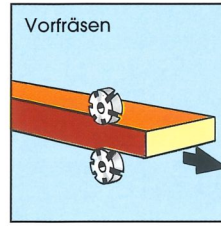

2 Fräsmotoren je 0,55 kW, 12.000 U/min. Zum Planfräsen oben und unten, mit horizontaler Tastung. Nicht schwenkbar. Drehrichtung im Gegenlauf.

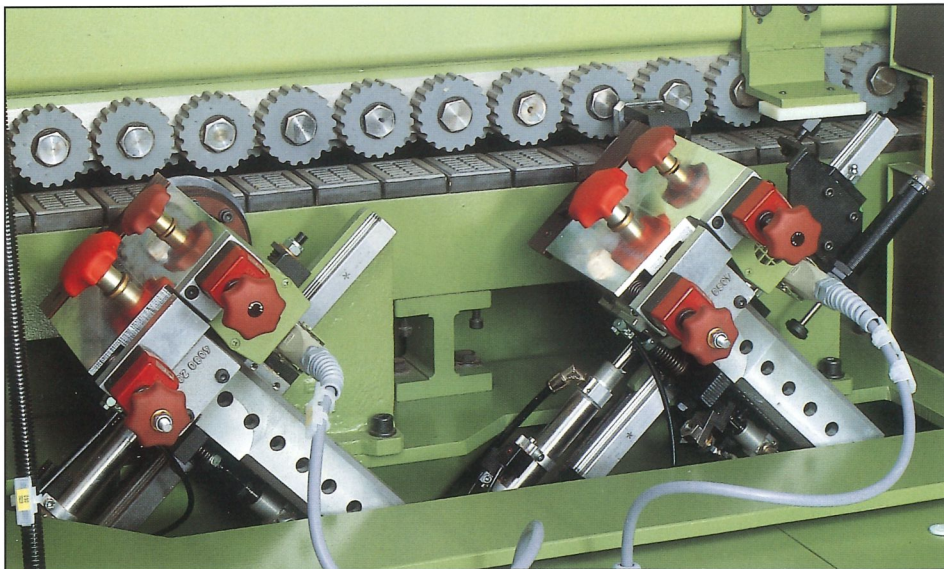

**Formfräsaggregat 4800**

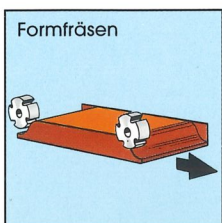

2 Motoren je 0,4 kW, 12.000 U/min. Zum Eckenrunden von 3mm PVC-Kanten sowie von profilierten Querkanten (Postforming), Option: Wechseleinrichtung.

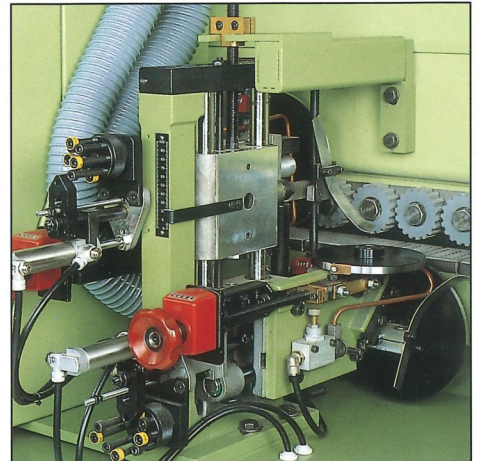

**Ziehklinge 5705**

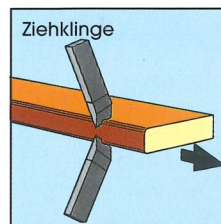

Zum Glätten (Radius oder Fase) von vorgefrästen Dick-PVC-Kanten zwecks Beseitigung von Fräsermarkierungen. Standardbestückung für Radius 3 mm.

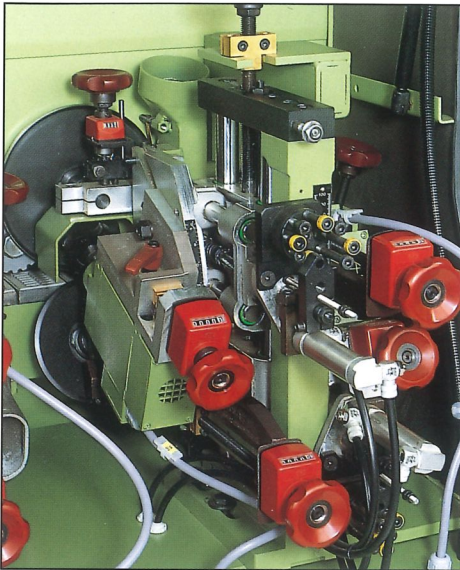

### Bündigfräsaggregat 4130

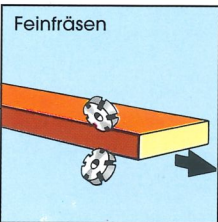

2 schwenkbare Fräsmotoren je 0,55 kW, 12.000 U/min. Schwenkbereich von 0°-25°. Horizontale und vertikale Tastung. Drehrichtung im Gleichlauf. Option: Pneumatikverstellung

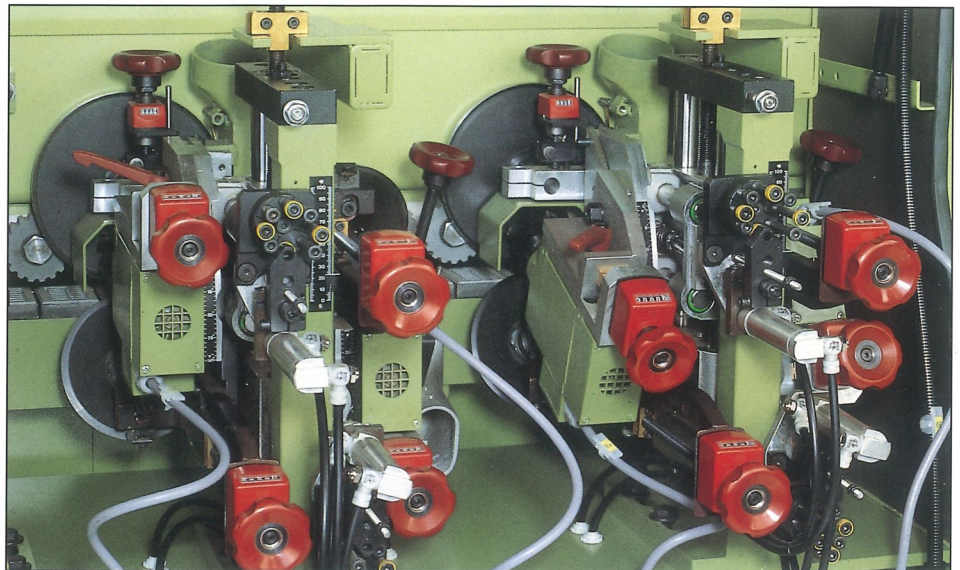

### Fräskombination 2x4130

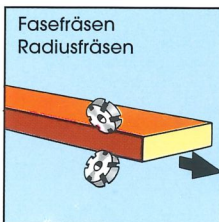

Diese Fräskombination mit 2 schwenkbaren Aggregaten bietet maximalen Umrüstkomfort. 1. Aggregat mit Kombifräser Radius/Gerade, 2. Aggregat mit Fasefräser. In Verbindung mit pneumatischer Verstellung sind alle Bearbeitungsaggregate in Sekundenschnelle einstellbar ohne Öffnen der Lärmschutzhaube.

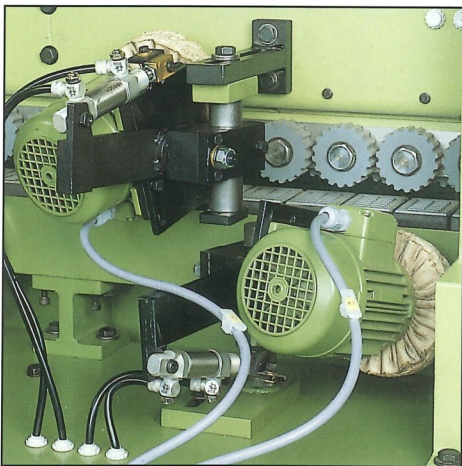

### Schwabbelaggregat 5380

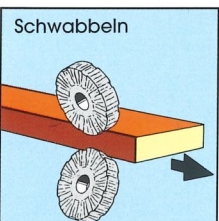

Zur Finishbearbeitung von gefrästen Längskanten. 2 Motoren je 0,18 kW, 50 Hz. Mit Einsatzsteuerung. Alternativen: ohne Einsatzsteuerung (5370). Mit Oszillation (5375).

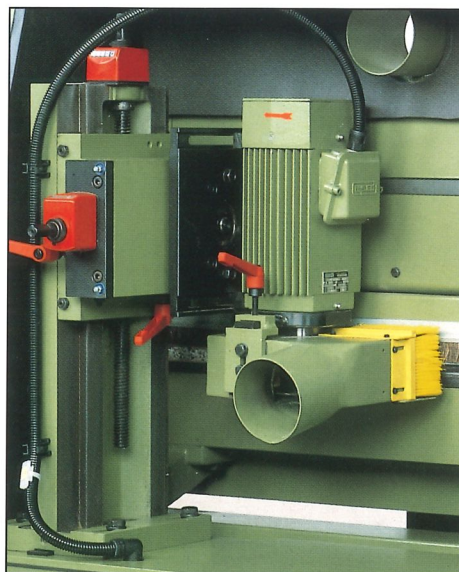

### Universalfräsen 4500

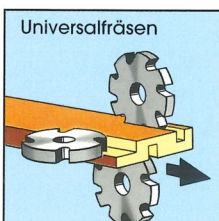

Zum Nut-, Falz- und Profillfräsen. 1 Motor 3 kW, 12.000 U/min. aufgebaut auf Fräsständer mit Kreuzsupport einschließlich Spindelverstellung. Option: Einsatzsteuerung

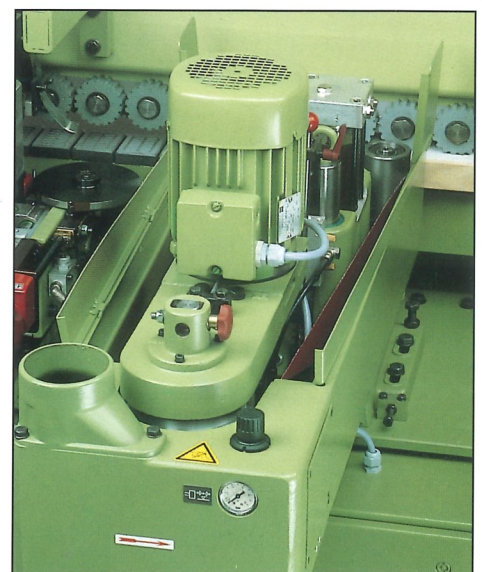

### Bandschleifaggregat 5060

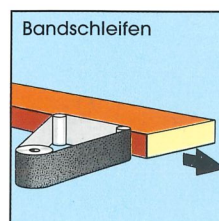

Oszillierendes Aggregat zum Schleifen von Furnier- und Massivkanten. Pneumatisch beaufschlagter, gesteuerter Kontaktschuh. Motorleistung 1,75 kW.

# Perfekte Kantenbearbeitung für das Handwerk



## Klein- und Kompakt- kantenanleimmaschinen KTV 11-14, KTD 14 sowie KD 54

Die Einsteiger-Maschinen mit  
besonders günstigem Preis-/  
Leistungsverhältnis.

## Standard-Kantenanleimmaschinen KD 68+69

Für Kantendicken bis max. 5 mm.  
Perfekte Bearbeitung von 3 mm PVC-Kanten.



## Kantenanleimmaschinen KD 80-89, KD 90-99

Zwei Baureihen mit allen Möglich-  
keiten: KD 80-89 bis max. 12 mm,  
KD 90-99 bis 20 mm Kantendicke.

## Formteil- Bearbeitungsmaschinen

Tischmaschinen KTV/KTD 51 und  
F 10 für individuelle Formen.  
R 20-27 für automatische  
Rundlaufbearbeitung.

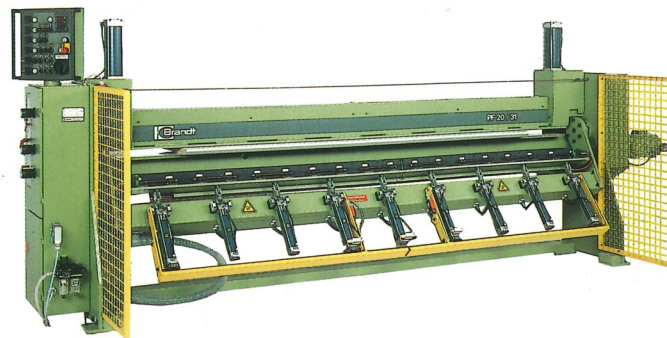
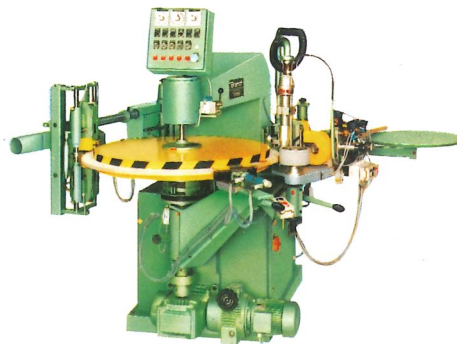

## Postformingmaschinen

Takt-Postformingmaschinen PF 10  
und PF 20 für individuelles  
Postforming.

Heinrich Brandt Maschinenbau-GmbH  
Postfach 6108  
D-32647 Lemgo  
Tel. 05261 / 6009-0  
Fax 05261 / 6486  
Telex 931596

Ihr Fachhändler, unser Vertriebspartner: