

KÖLLE

**Holzbearbeitungs-
maschinen**

Programmübersicht

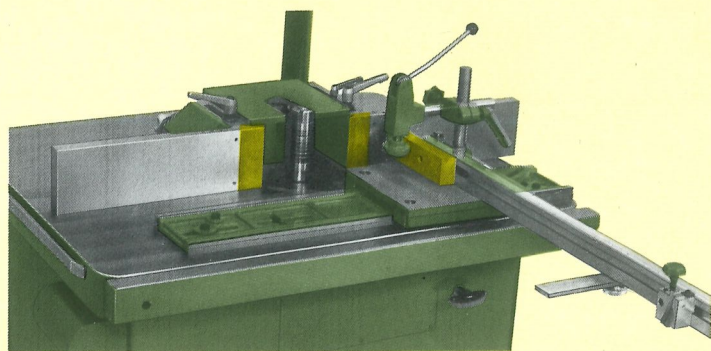
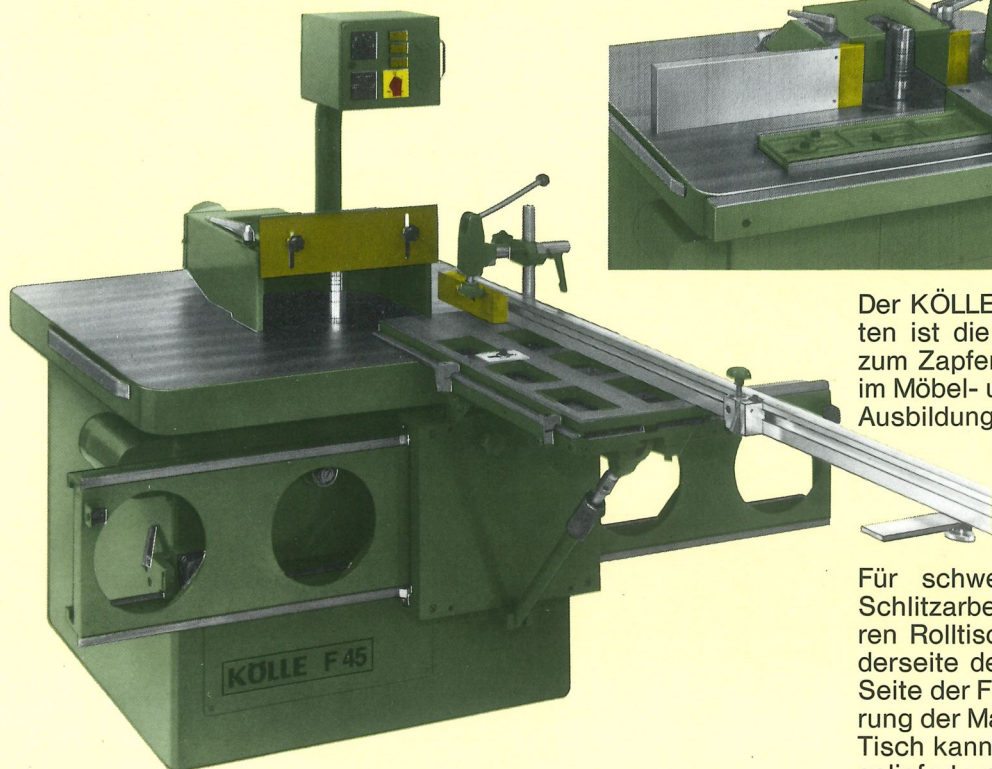

Der KÖLLE Kugellagerschiebeschlitten ist die ideale Zusatzeinrichtung zum Zapfenschneiden und Schlitzeln im Möbel- und Innenausbau sowie im Ausbildungsbereich.

Für schwere Zapfenschneid- und Schlitzarbeiten empfehlen wir unseren Rolltisch. Dieser ist an der Vorderseite der F 45 und an der linken Seite der F 50 angebaut. Bei Ausführung der Maschinen mit verlängertem Tisch kann nur zur F 45 ein Rolltisch geliefert werden.

KÖLLE Tischfräsmaschinen technisch perfekt mit optimaler Ausstattung

KÖLLE F 45 Schwenkfräsmaschine

Vorbildlich und richtungsweisend ist der Einbau der Befehlsgeräte in ein Schwenkgehäuse über dem Maschinentisch. Hier sind die Schalter, auch bei aufgelegtem Werkstück, gut erreichbar und zudem vor Beschädigung optimal geschützt. F 45 und F 50 werden mit KÖLLE-Präzisionsfräsanschlag geliefert. Dieser ist auf einer Geradführung grob- und feineinstellbar. Zudem kann ein Anschlagbaken auf die gewünschte Spantiefe eingestellt werden. Das Anschlaggehäuse und die stabilen Backenhalter sind aus Aluminium. Das geringe Gewicht ist vorteilhaft, wenn der Anschlag zum Bogenfräsen oder Zapfenschneiden vom Tisch genommen wird. Für die Höhenfeineinstellung der Frässpindel und zur präzisen Winkeleinstellung beim Schwenken der Spindel müssen Sie bei KÖLLE auf Handräder an der Maschine nicht verzichten. Zur schnellen Grobeinstellung werden auf Wunsch zusätzliche elektrische Verstellantriebe eingebaut.

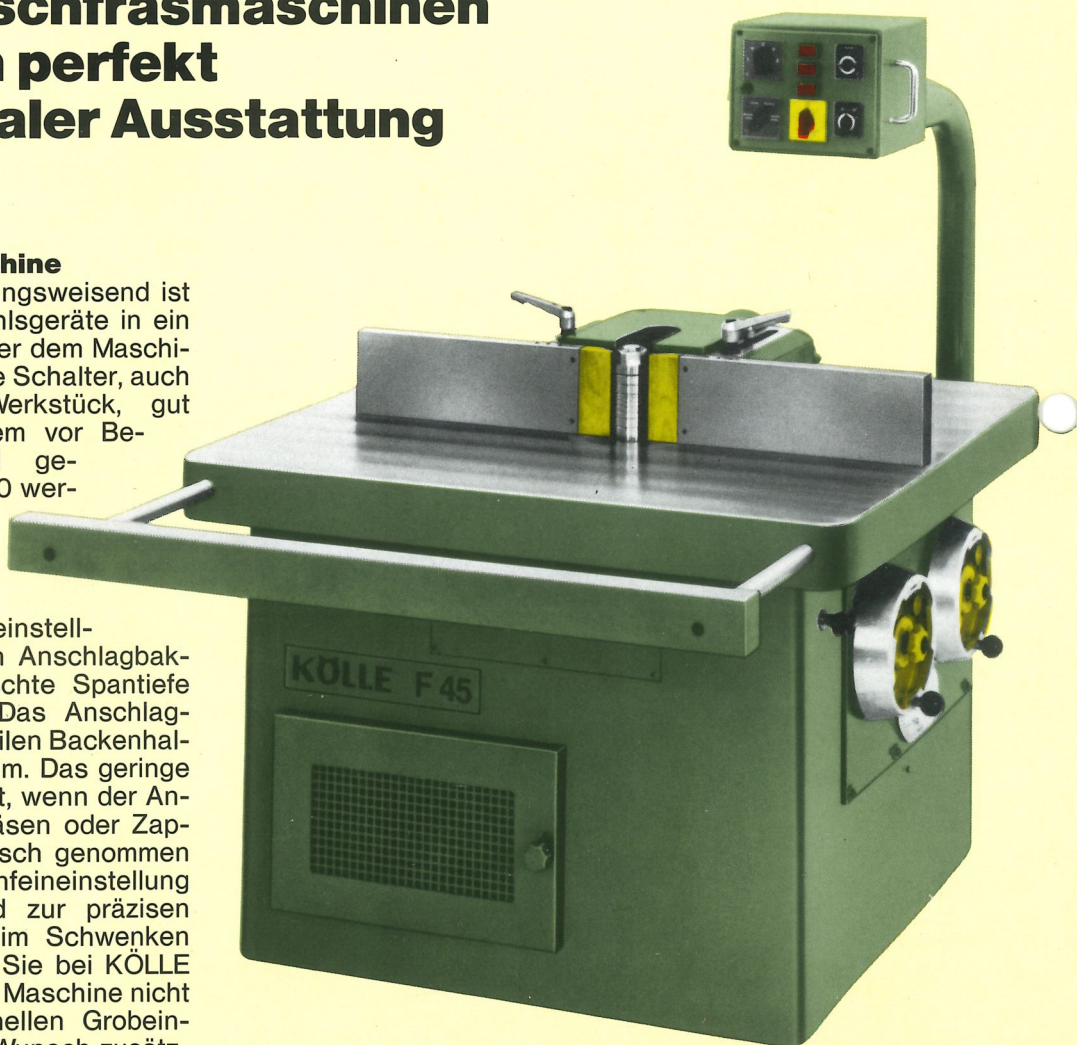

Ausführung mit ausziehbarer
Tischauflage 1200 mm lang.

KÖLLE F 50

Tischfräsmaschine

Der Maschinentisch ist 1200 mm lang. Auf Wunsch werden F 50 und F 45 mit verlängertem Maschinentisch 2200 mm lang geliefert. Zum Umfräsen von großen Werkstücken wie Türen, Rahmen, Fensterflügel etc. ist die ausziehbare Tischauflage eine große Arbeitserleichterung. Die Auf-

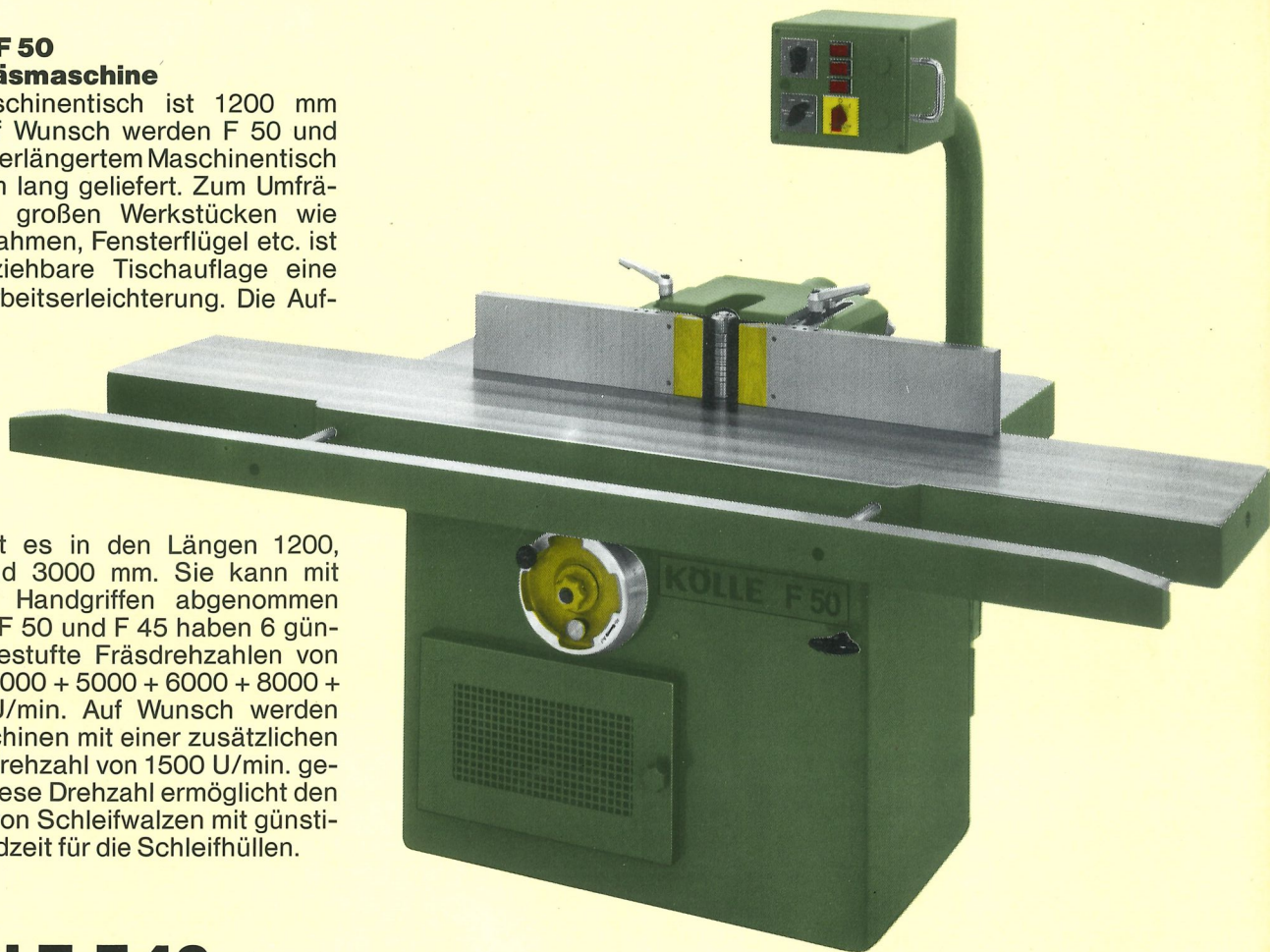

lage gibt es in den Längen 1200, 2200 und 3000 mm. Sie kann mit wenigen Handgriffen abgenommen werden. F 50 und F 45 haben 6 günstig abgestufte Fräsdrehzahlen von 3000 + 4000 + 5000 + 6000 + 8000 + 10000 U/min. Auf Wunsch werden die Maschinen mit einer zusätzlichen Spindeldrehzahl von 1500 U/min. geliefert. Diese Drehzahl ermöglicht den Einsatz von Schleifwalzen mit günstiger Standzeit für die Schleifhüllen.

KÖLLE-Z 40 **die hochpräzise** **Zapfenschneidmaschine**

KÖLLE Z 40 **Zapfenschneidmaschine**

Es können alle Zapfenschneid- und Schlitzscheiben bis 350 mm \varnothing , auf Wunsch bis 410 mm \varnothing , verwendet werden. Die Maschine wird mit komplettem Anschlagssystem für Längen bis 3000 mm geliefert. Zur Fertigung von dachschrägen Fenstern kann der Anschlag nach beiden Seiten bis 40° schräggestellt werden. Der Rolltisch läuft in hochbelastbaren Kugellagerlaufrollen auf gehärteten und geschliffenen Führungsbahnen. Die stabile und präzise Rolltischführung gewährleistet hohe Arbeitsgenauigkeit und einen leichten Lauf. Der vorteilhaft kurze Arbeitsweg zwischen Abkürzsäge und Fräswerkzeug erübrigt einen automatischen Vorschub. Die Z 40 ist leicht und mühelos zu bedienen. Die Abkürzsäge wird vom Arbeitsplatz aus gegen einstellbare Anschläge verfahren. Die automatischen Motorbremsen ermöglichen einen raschen Werkzeugwechsel.

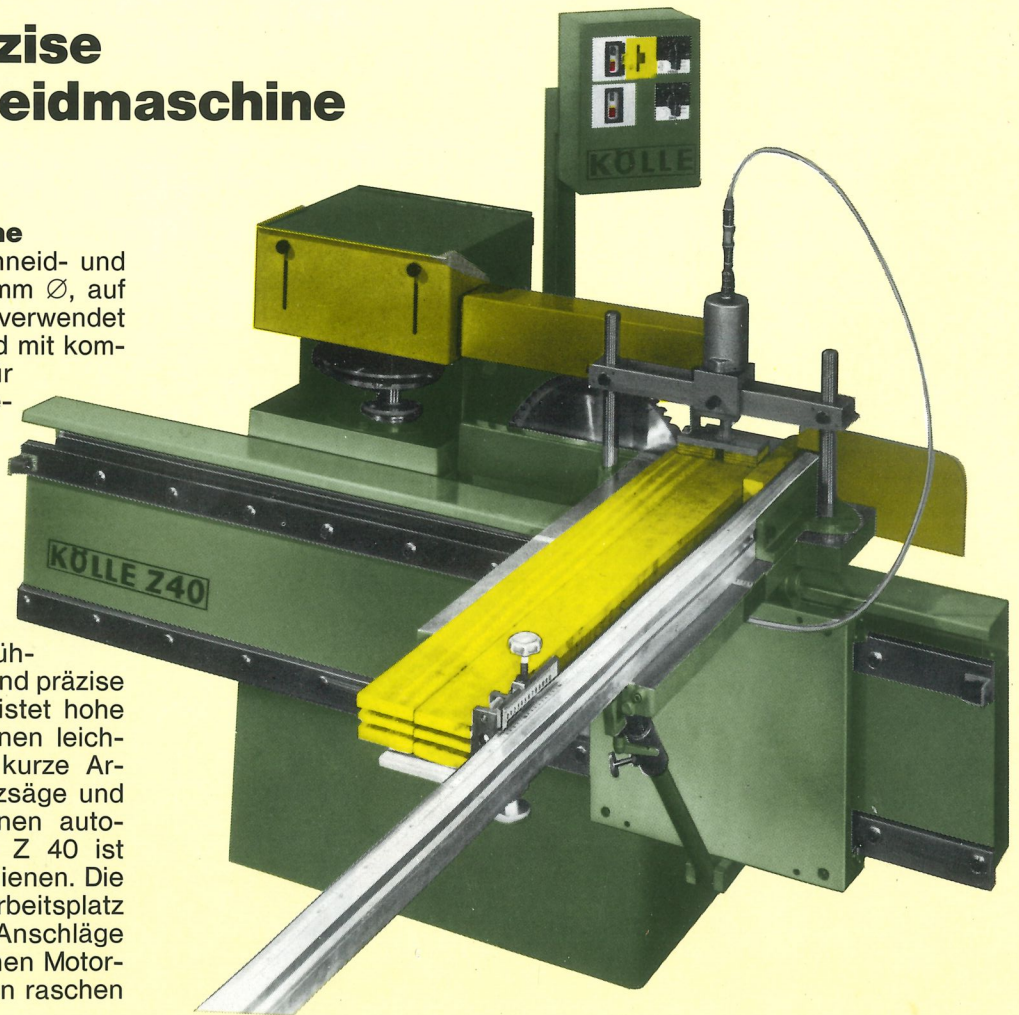



**KÖLLE DH 50 + DH 63
Dickenhobelmaschinen**

Sie bestehen nicht nur durch ihre Form, KÖLLE Hobelmaschinen sind auch extrem geräuscharm, hervorragend in der Hobelqualität und problemlos in der Bedienung. Es gibt Dickenhobelmaschinen mit 500 und 630 mm Hobelbreite, serienmäßig ausgestattet mit elektrischer Dickentischverstellung. Die Hobelhöhe wird von einer Digitalanzeige mit großen, gut ablesbaren Ziffern auf 0,1 mm genau angezeigt. Gleitwalzen im Dickentisch oder nicht? Beide Ausführungen haben Vor- und Nachteile. Wir beraten Sie gerne. Verlangen Sie unsere Produktinformation -Hobelmaschinen-.

**KÖLLE AH 40 + AH 50 + AH 63
Abrichthobelmaschinen**

Drei moderne Abrichthobelmaschinen mit 400, 500 bzw. 630 mm Hobelbreite. Die Schalter sind in Sichthöhe griffgünstig in ein Schaltpult eingebaut. Die Spanstärke wird am selbstklemmenden Handhebel nach der gut ablesbaren Anzeige eingestellt. Es ist keine zusätzliche Tischklemmung erforderlich. Sollen die Kanten gerade, leicht hohl oder gar leicht ballig gefügt sein? Kein Problem, stellen Sie einfach die Fugenverstellung nach den 3 Symbolen ein. KÖLLE Abrichthobelmaschinen haben geräuschkindernde Tischeinsätze aus Stahl. Im Gegensatz zu den meist üblichen Aluminiumeinsätzen haben Stahleinsätze keinen merkbaren Verschleiß. KÖLLE Abrichthobelmaschinen arbeiten viele Jahre mit hoher Genauigkeit.

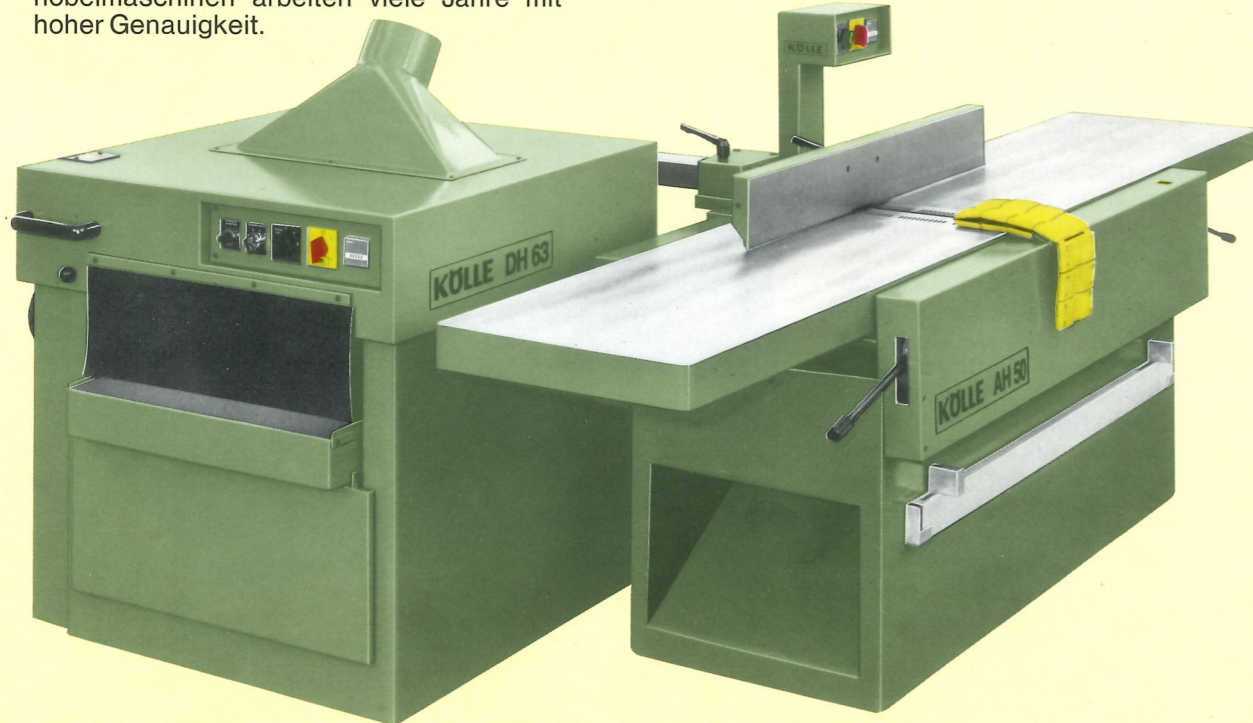
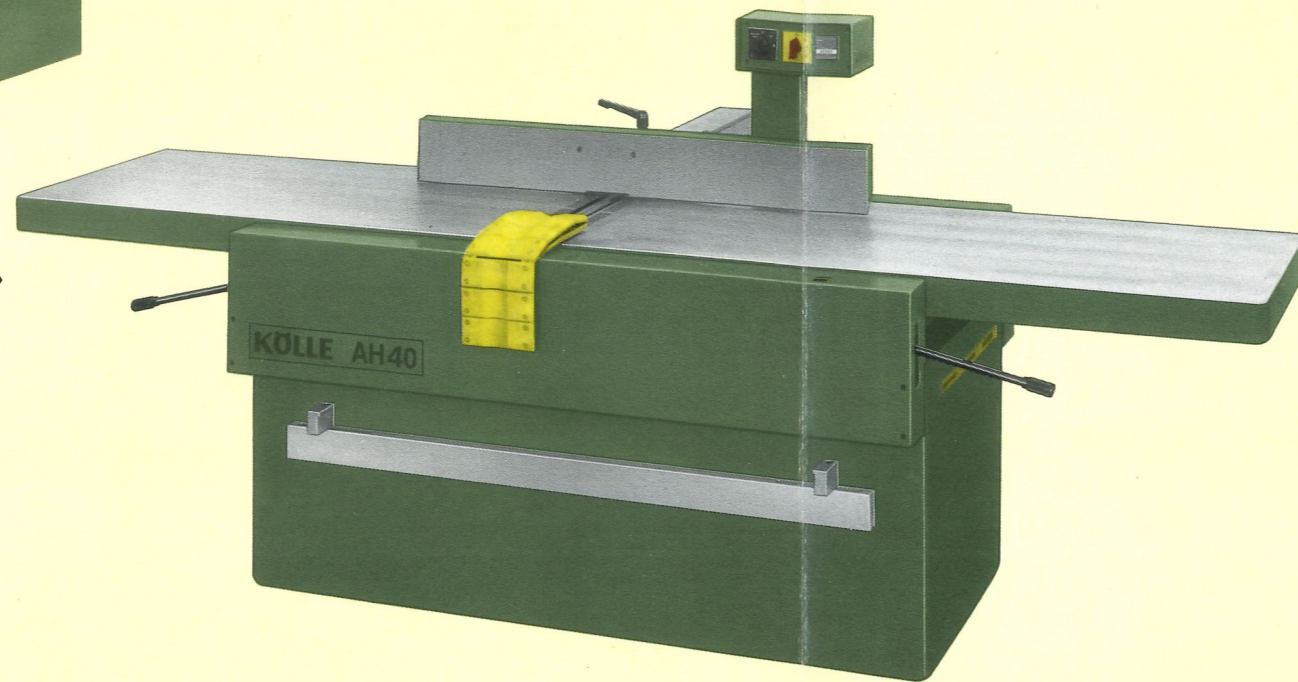

**KÖLLE
wenn es um's
Hobeln geht**

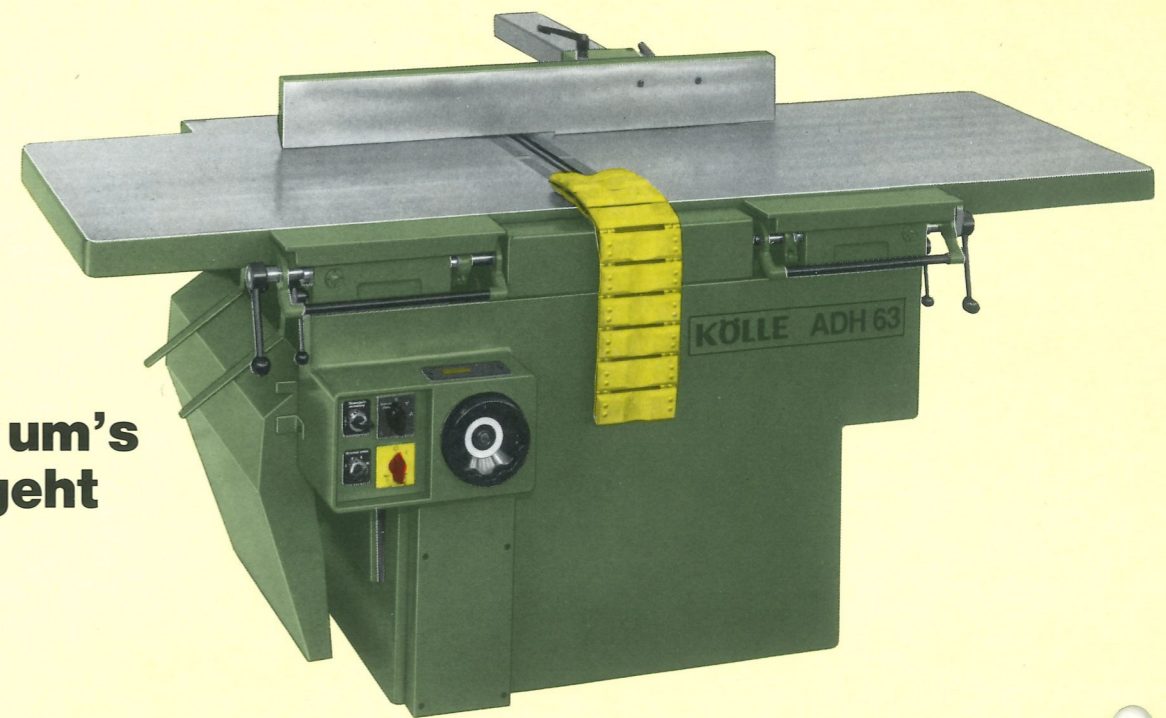

**KÖLLE ADH 50 + ADH 63
Abrichtdickenhobelmaschinen**

Zur neuen Hobelmaschinen-Generation von KÖLLE gehören auch die ADH 50 und ADH 63. Beide Maschinen sind auf die Zukunft ausgerichtet, effektiver in der Leistung, sicherer in der Bedienung, umweltfreundlicher durch weniger Lärm und eingebaute Späneentsorgung. Elektrische Dickentischverstellung, Digitalanzeige für die Hobelhöhe, asymmetrische Abrichttische und 3 schaltbare Vorschubgeschwindigkeiten gehören auch bei unseren kombinierten Hobelmaschinen zur Grundausstattung. Sie haben die Wahl zwischen 500 und 630 mm Hobelbreite.

**Die neue
Hobelmaschinen-
Generation**

Die links abgebildete Maschinenaufstellung erlaubt einen optimalen Arbeitsablauf bei geringstem Platzbedarf.

Beide Abrichttische hochschwenken und Messerwellenabdeckung einsetzen – schon ist die ADH umgestellt zum Dickenhobeln. Messerwellenabdeckung wegnehmen und Abrichttische abschwenken – die ADH ist bereit zum Abrichten. Dank der Tiscentlastungsfedern geht dies schnell und mühelos. Die Späneabsaugung ist fest montiert und muß nicht umgesteckt werden.

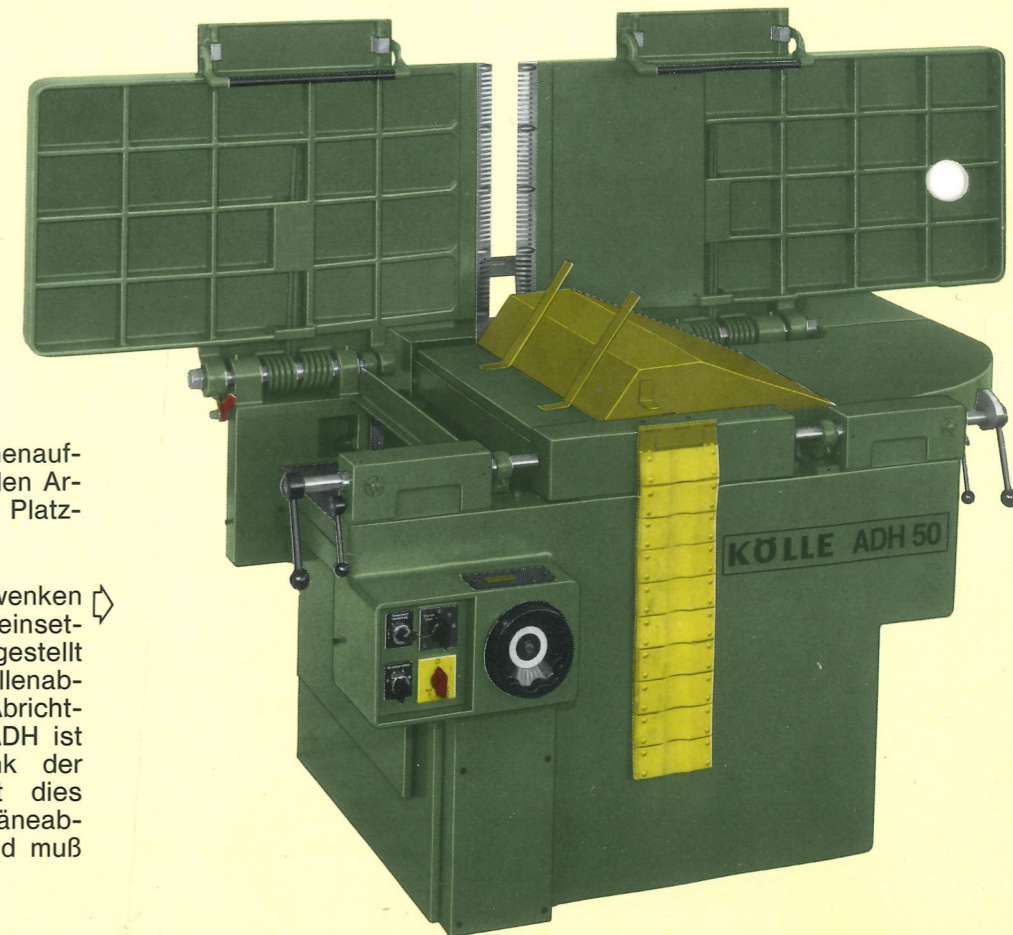

KÖLLE-KFS 40 Vorteile auf die es ankommt

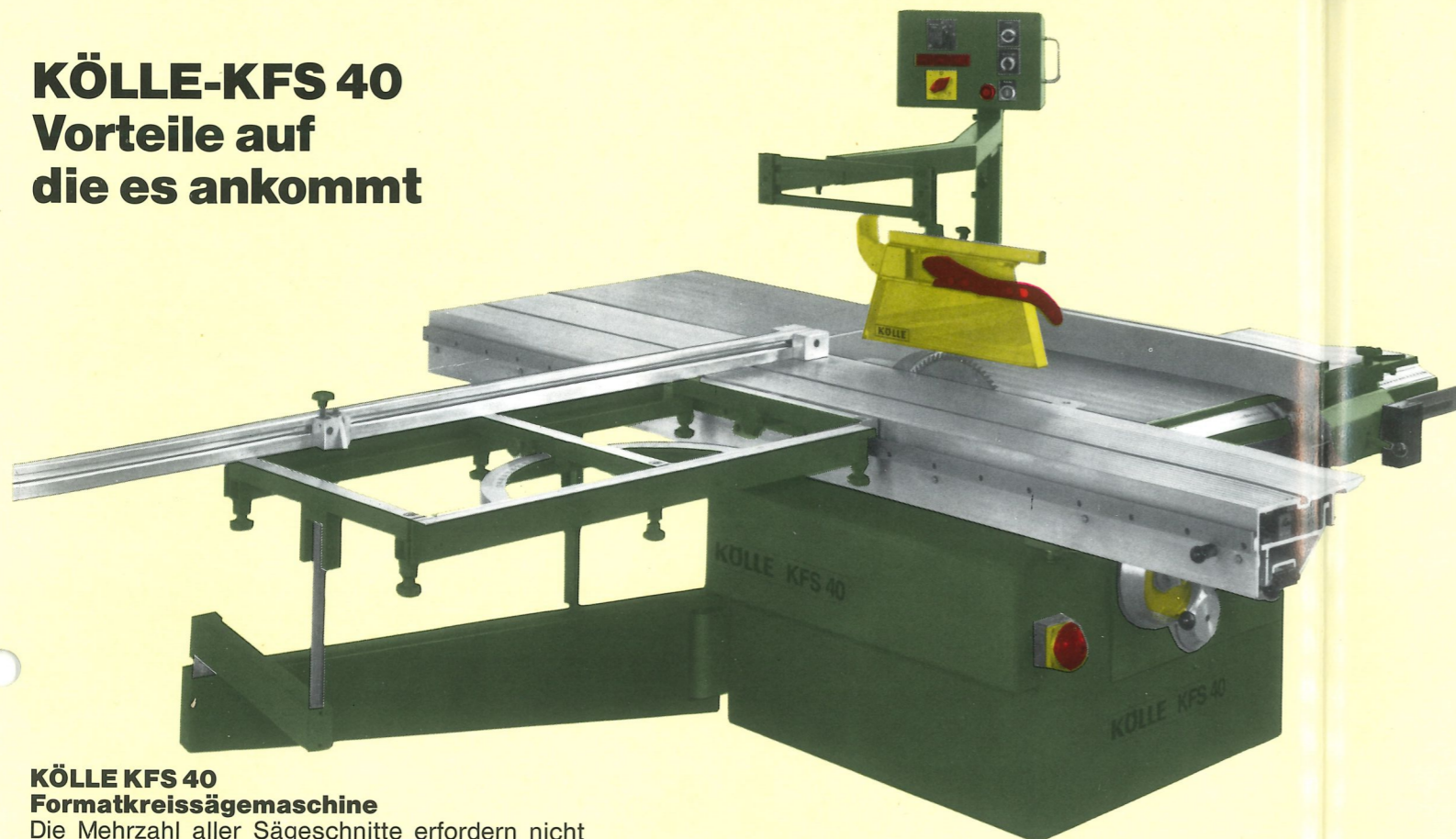

KÖLLE KFS 40 Formatkreissägemaschine

Die Mehrzahl aller Sägeschnitte erfordern nicht die volle Schnittlänge am Rolltisch. Nur an der KÖLLE KFS 40 kann der Rolltisch, einschließlich der unteren Laufschiene, bündig zum Maschinentisch zurückgestellt werden und hindert dann nicht beim Sägen am Längsanschlag. Nur die KÖLLE KFS 40 hat einen Parallelogramm-Quertisch, der mit der gesamten Tischfläche im Winkel verstellt wird. Wenn das Ablesen der Schnittbreite auf der Maßskala Schwierigkeiten macht – KÖLLE hat eine digital-elektronische Anzeige mit großen Leuchtziffern. Die Einstellgenauigkeit beträgt 0,1 mm. Vorbildlich und richtungsweisend ist der Einbau der Befehlsgeräte in ein Schwenkgehäuse über dem Maschinentisch. Für Sägearbeiten mit dem Quertisch wird das Gehäuse nach vorne geschwenkt und zum Sägen am Längsanschlag nach hinten.

Steigen Sie um auf eine Formatkreissäge von KÖLLE

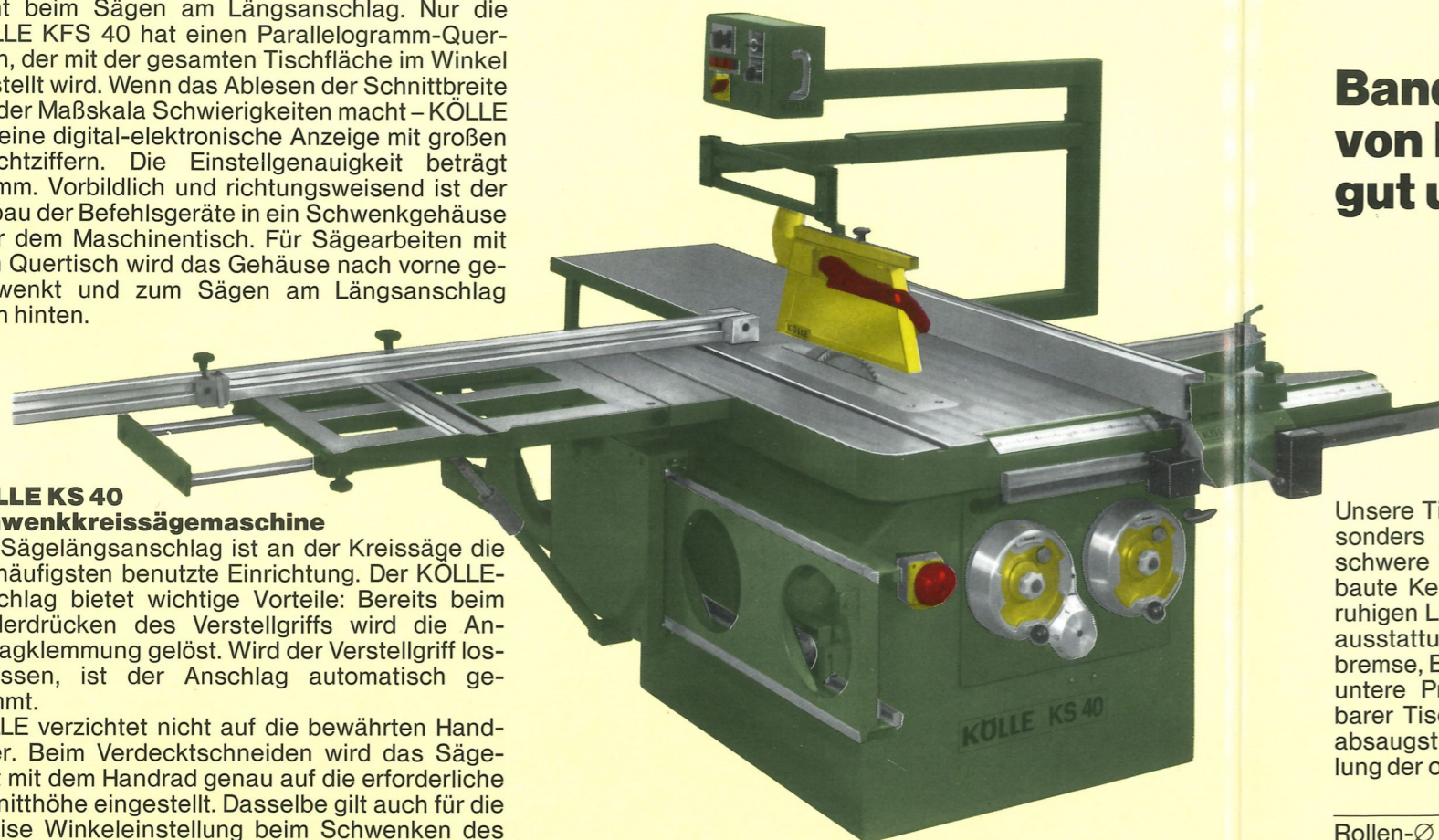

KÖLLE KS 40 Schwenkkreissägemaschine

Der Sägelängsanschlag ist an der Kreissäge die am häufigsten benutzte Einrichtung. Der KÖLLE-Anschlag bietet wichtige Vorteile: Bereits beim Niederdrücken des Verstellgriffs wird die Anschlagklemmung gelöst. Wird der Verstellgriff losgelassen, ist der Anschlag automatisch geklemmt.

KÖLLE verzichtet nicht auf die bewährten Handräder. Beim Verdecktschneiden wird das Sägeblatt mit dem Handrad genau auf die erforderliche Schnitthöhe eingestellt. Dasselbe gilt auch für die präzise Winkereinstellung beim Schwenken des Sägeblatts. Zur schnellen Grobverstellung werden auf Wunsch zusätzlich elektrische Verstellantriebe eingebaut.

KÖLLE-L 2 mit Spezial-Kugelführung



KÖLLE L 2 Langlochbohrmaschine

Schwere, präzise Maschine in bekannter KÖLLE-Qualität. Zum Bohren wird der Bohrmotor verfahren und nicht das Werkstück. Bei großen sperrigen Teilen ist dies ein besonderer Vorteil. Der Längs- und Quersupport läuft in einer leichtgängigen Spezial-Kugelführung. Selbst bei starker Belastung der Maschine gibt es in den Führungsbahnen keine Kugeleindrücke. Die Längen-, Tiefen- und Höheneinstellung kann auch bei aufgelegtem Werkstück vorgenommen werden. Die Rasteinrichtung zum Dübelbohren ist spielend leicht einzustellen und zu bedienen. Sie hat 4 Teilungen mit 16 + 22 + 25 + 32 mm. In den Maschinenständer ist eine Fahreinrichtung eingebaut. Das macht die Maschine ortsunabhängig. Für Treppenbauer haben wir eine Spezialausführung der L 2 mit 500 mm Bohrlänge (Querhub) und großem Bohrtisch 820 x 350 mm.

Bandsägemaschinen von KÖLLE gut und präzise

KÖLLE B 40 + B 63 + B 80 Tischbandsägemaschinen

Unsere Tischbandsägemaschinen sind besonders präzise und leistungsfähig. Die schwere stabile Bauweise und der eingebaute Keilriemenantrieb garantieren einen ruhigen Lauf ohne Blattrisse. Zur Komplettausstattung gehören: automatische Motorbremse, Blattspannungsanzeige, obere und untere Präzisionsrollenführung, schwenkbarer Tisch mit Schnellklemmung, Späneabsaugstutzen, Handrad zur Höhenverstellung der oberen Blattführung.

	B 40	B 63	B 80
Rollen-Ø	400	630	800 mm
Durchlaßbreite	380	605	770 mm
Durchlaßhöhe	250	350	500 mm
Motorleistung	1,5	3	4 kW

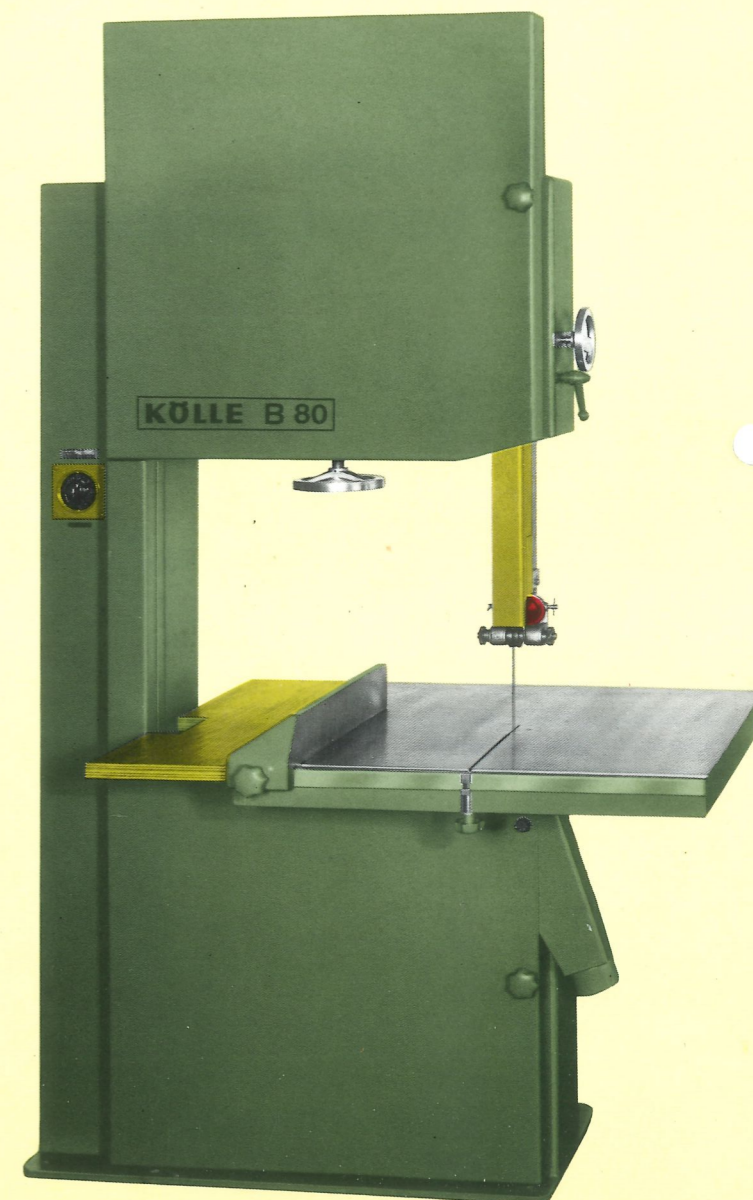

KÖLLE löst Ihre Kantenprobleme

KÖLLE FKF 51 Formatkantenfräsmaschine

Zum Fügen der Schnittkanten an kunststoffbeschichteten, kunststoffbelegten und furnierten Plattenteilen. Die Werkstücke werden mit ca. 2 mm Maßzugabe auf der Säge zugeschnitten und anschließend auf der FKF 51 genau auf Maß gefräst. Diese Bearbeitung liefert ausbruchfreie, fugengerade Kanten hoher Güte, geeignet zum anschließenden Kantenanleimen.

Änderungen in der Ausführung unserer Maschinen müssen wir uns vorbehalten.

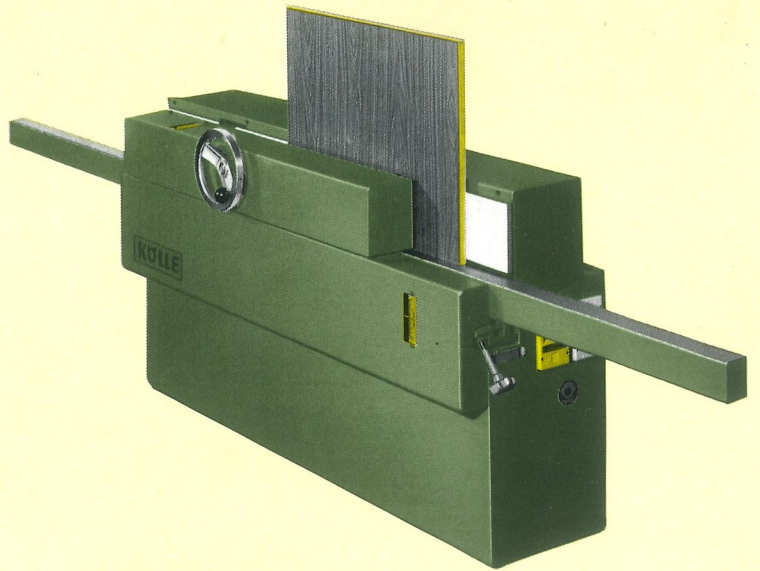

100 Jahre KÖLLE, viel Erfahrung zu Ihrem Vorteil.

Wir bauen Maschinen, die halten was der Name KÖLLE verspricht.

- **Ausgereifte Technik und gute Form**
- **Zweckmäßige und sichere Bedienung**
- **Hohe Lebensdauer und große Genauigkeit.**

Überzeugen Sie sich selbst. Unser gesamtes Tischlermaschinenprogramm steht vorführbereit in unserer Ausstellung.

Vereinbaren Sie einen Besuchstermin mit uns.



Ich bitte um Preis- und Prospektunterlagen über:

- AH 40 + AH 50 + AH 63
Abrichthobelmaschinen**
- DH 50 + DH 63 Dickenhobelmaschinen**
- ADH 50 + ADH 63
Abrichtdickenhobelmaschinen**
- KFS 40 Formatkreissägemaschine**
- KS 40 Schwenkkreissägemaschine**
- F 45 Schwenkfräsmaschine**
- F 50 Tischfräsmaschine**
- Z 40 Zapfenschneidmaschine**
- FKF 51 Formatkantenfräsmaschine**
- L 2 Langlochbohrmaschine**
- B 40/63/80 Tischbandsägemaschinen**

Adresse

Bitte einsenden an:
Kölle Maschinenbau GmbH
Mettinger Straße 103-105
Postfach 386
D-7300 Esslingen
☎ (07 11) 35 30 84 • ✆ 7 256 492