

Formátovacia píla fh 6 PLUS⁺ vo všetkom!

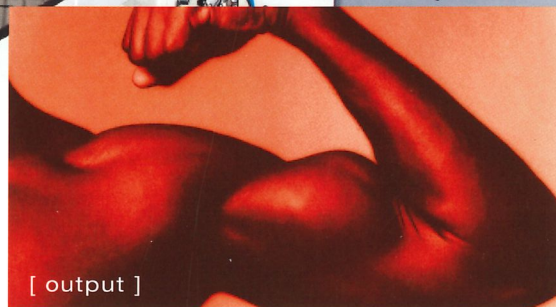

schelling 

PLUS+ KONCEPT

SCHELLING PLUS+ KONCEPT: PLUS+ VO VŠETKOM!



Formátovacou pilou **fh 6** vsadila spoločnosť Schelling na najvyššiu produktivitu a presnosť. Prítom zostáva spol. Schelling verná filozofii solídneho a ťažkého strojárstva.

Masívna, robustná konštrukcia formátovacej píly zabraňuje vlastnému kmitaniu a už len týmto faktorom zvyšuje presnosť každého rezu. Okrem toho zaisťuje táto solídna

konštrukcia na niekoľko desaťročí spoľahlivú pripravenosť na použitie, mimoriadne dlhé životnosti nástrojov iba pri minimálnych nákladoch na údržbu.

Typ **fh 6** rozširuje známe silné stránky značky Schelling a s konceptom Schelling PLUS+ prináša zreteľné PLUS+ vo všetkom pre flexibilný prírez od jednotlivých dosák až po maximálne balíky.

PLUS+ KONCEPT

SCHELLING PLUS+ KONCEPT: SPLŇA UŽ TERAZ
PODMIENKY ZAJTRAJŠKA!



Typ **fh 6** splňa už dnes zákonné požiadavky na ochranu proti hluku a prachu zajtrajška.

Obzvlášť úzke drážky minimalizujú hlučnosť a prachové emisie.

O ďalšie zníženie hluku sa postarajú jednotlivé ventilátory v stoloch vzduchových vankúšov ako aj špeciálne izolačné obklady.

Typ **fh 6** je absolútne najtichší stroj na trhu.

POWER PLUS⁺: NAJSILNEJŠÍ AGREGÁT PÍLY

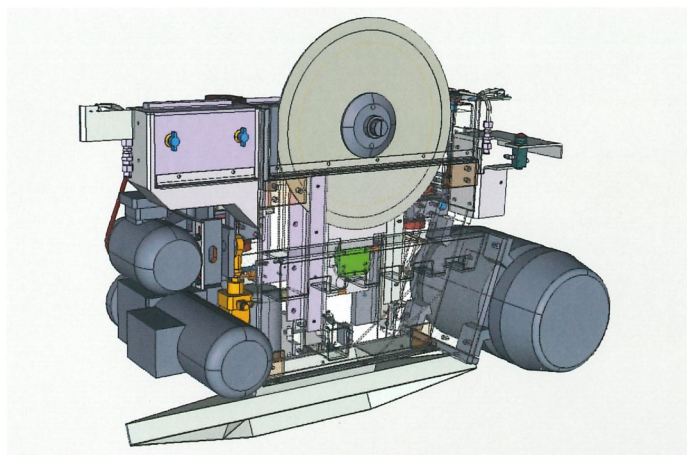

Agregát píly Evolution - **najvyšší výkon rezania**

Typ **fh 6** má jedinečný koncept pohonu s najlepším pomerom výkonu motora k využiteľnej výške balíka.

SPEED PLUS⁺: NAJVVYŠŠÍ VÝKON REZANIA

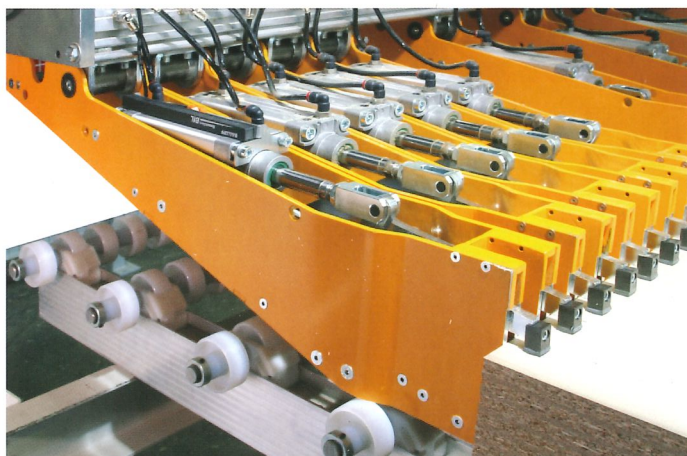

Strihová svorka - **voliteľne integrované meranie hrúbky balíka**

U **fh 6** automaticky kontrolované funkcie zabezpečujú optimálny harmonický priebeh prác. Formát dosky a hrúbku balíka rozpozná typ **fh 6** pomocou senzora automaticky.

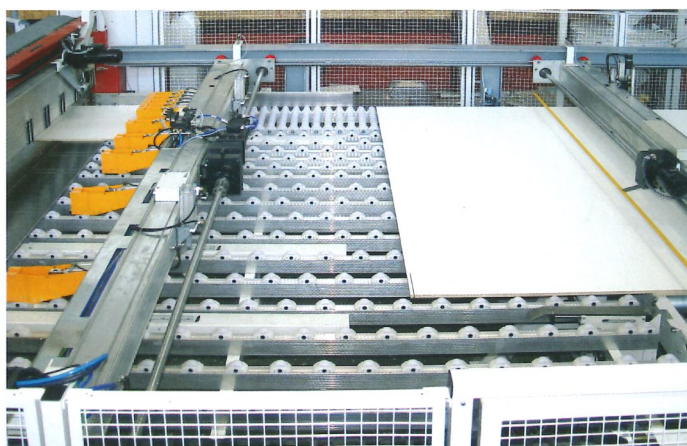

Samostatný odsúvací vozík - **redukcia času výroby**

Samostatný odsúvací vozík umožňuje časovo rovnaké rozdelenie dosiek a podávanie materiálu. Tým je zaručené podstatné zvýšenie výkonu.

PRÄZISION PLUS+: DOŽIVOTNÁ PRESNOŠŤ

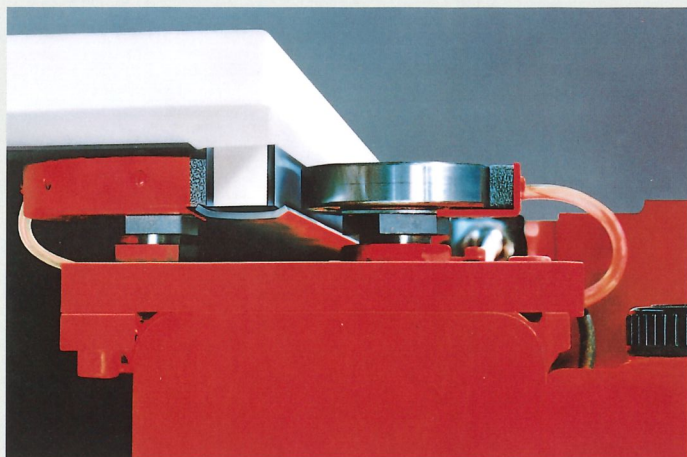

Vysokovýkonné plošné vedenie - **najvyššia presnosť**

„Vysokovýkonné plošné vedenie“ Schelling pre agregát píly a vsúvací vozík garantuje najvyššiu presnosť počas celej životnosti stroja pri najnižších nákladoch na údržbu.

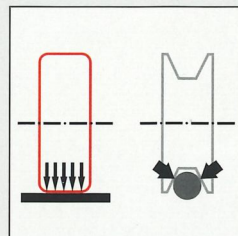

Systémové porovnanie: Dotyk v čiare - bez bodového zaťaženia



Presný ocelový stôl - **doživotná presnosť**

Jemne opracovaná ocelová plocha ponúka najvyššiu odolnosť proti opotrebovaniu a chráni povrch dosiek počas rezania.

Masívna, robustná konštrukcia zabraňuje prehnutiu a zaisťuje tým najvyššiu presnosť aj pri ťažkých doskách a veľkej výške balíka.



Dvojitý vyrovňávač pásov - **najvyššia presnosť uhlov**

Dvojitý narovnávač pásov pred a za čiarou pílenia zostávajú aj počas rezania na materiáli a vytvárajú tak najvyššiu presnosť uhlov.

Nastavenie vyrovnávacej sily prebieha plynulo pomocou meniča frekvencie. Aj najtenšie pásy dosiek sa dajú rezať s najvyššou presnosťou.

HANDLING PLUS⁺: NAJJEDNODUCHŠIA OBSLUHA



Stôl vzduchových vankúšov - **pojazdný pre individuálne použitie**

Mimoriadne široké pojazdné stoly vzduchových vankúšov umožňujú optimálnu prácu a dajú sa aretovať v každej želanej polohe.

Stoly vzduchových vankúšov sú vždy tam, kde sú práve potrebné.

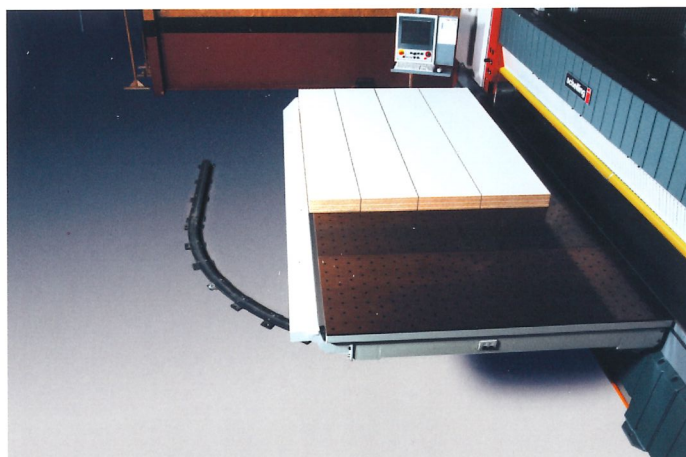

Otočný stôl - **najjednoduchšie otáčanie balíkov**

Patentovaný otočný stôl umožňuje najjednoduchšiu manipuláciu.

Pozdĺžne pásy sa otáčajú automaticky v jednom procese.

Tým sa redukujú časové nároky pri manipulácii s materiálom a odľahčuje sa personál obsluhy. Navyše sa ešte chránia aj povrchy dosiek.

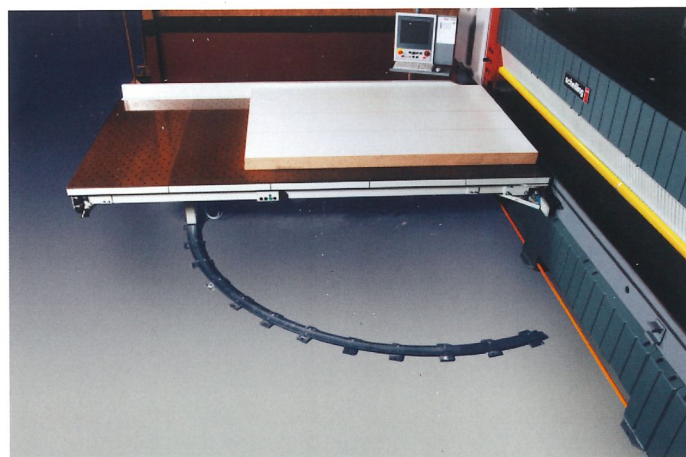

Otočný stôl - **využitie ako medzitlmič**

Otočný stôl súčasne slúži ako tlmič materiálu počas celého procesu rezania. Nemusia sa odstraňovať žiadne časti píly a opäť nakladať.

HANDLING PLUS⁺: NAJISTEJŠIE OVLÁDANIE



Strihové svorky - vysúvanie na stoly vzduchových vankúšov

Mimoriadne dlhé, až na predný okraj stola píly vysúvateľné svorky uľahčujú prevzatie balíka obsluhu.

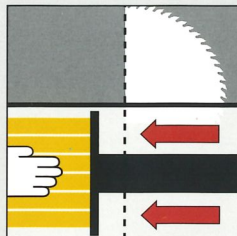

Zákrok za čiaru píly nie je potrebný.



Nožná lišta pre Štart/Stop - jednoduchá obsluha bez použitia rúk

Pomocou nožnej lišty sa typ **fh 6** dá spustiť príp. zastaviť v ľubovoľnej polohe.

Tým sa zvyšuje bezpečnosť.



Priečinkov pílových listov - integrovaný do opláštenia stroja

Pre rýchle, plynulé práce ponúka typ **fh 6** početné zásuvky a priečinky.

Tak sú neustále poruke pílové listy, ručné nástroje a všetko potrebné pre prácu - bez prerušenia priebehu prác.

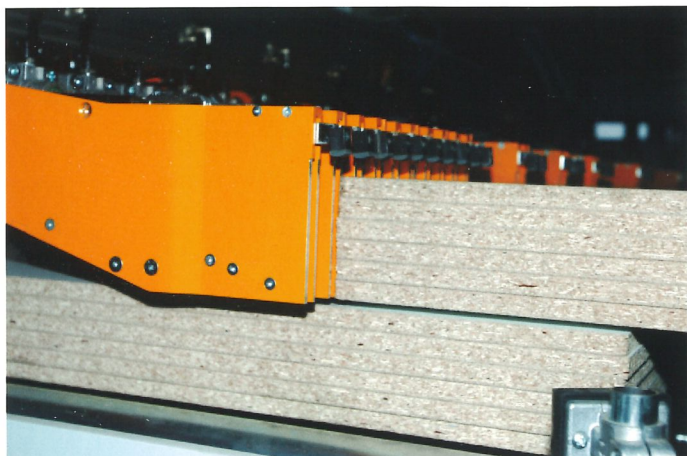

Strihové svorky - posúvanie so svorkami

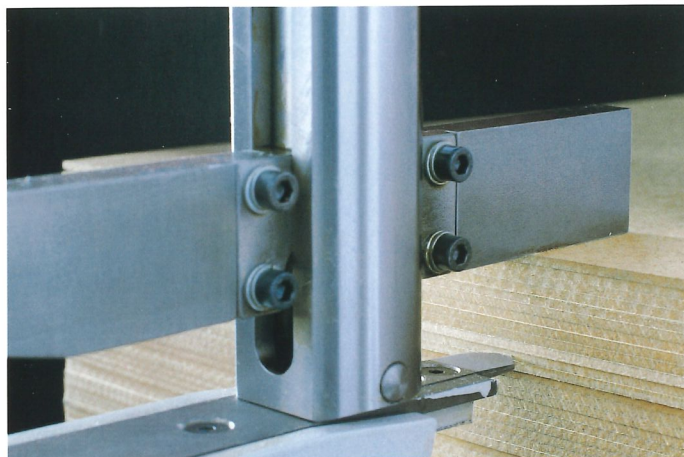

Posúvanie tenkých dosiek - podávanie s presnosťou na kus

PLUS+ KONCEPT PREPRAVA MATERIÁLU PLUS+: INDIVIDUÁLNE RIEŠENIA!

Podávanie a manipulácia s materiálom sú podstatné prvky pre stupňovanie výkonnosti formátovacej pily.

Spoločnosť Schelling ponúka špeciálne prispôbené varianty podávania, manipulácie s materiálom a ukladanie, ktoré

sa prispôbia na individuálne požiadavky. Všetko z jednej ruky. Od plánovania až po uvedenie do prevádzky.

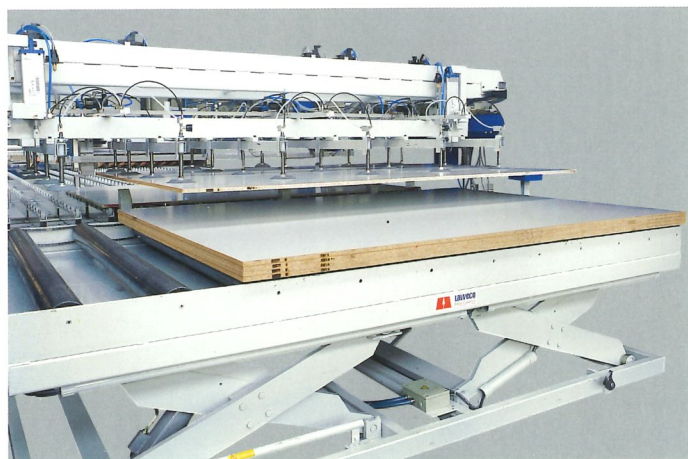

Vákuové podávanie - doprava citlivých dosiek



Ručné ukladanie - najjednoduchšia manipulácia s materiálom

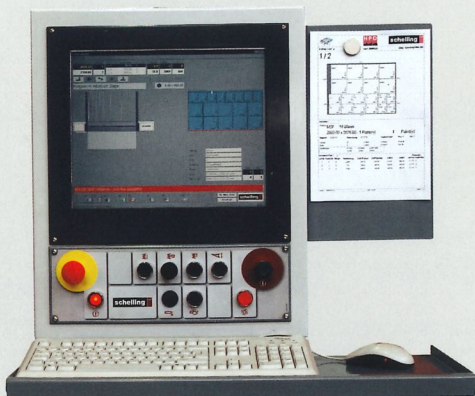

Ovládací pult „Easy“ so 17“ plochou obrazovkou

- Najdôležitejšie funkcie ovládania s jedným tlačidlom ŠTART alebo STOP
- Jedno alebo obojstranné upevnenie výkresu

PLUS+ KONCEPT

EXTRA PLUS+: RADOSŤ Z OBSLUHY!

Ovládací pult „Easy“ s jednoduchým používaním softvéru Schelling MCS Evolution a softvéru optimalizácie HPO robia z práce zábavu.

Procesy sa znázorňujú v režime Real-Life - s neprekonateľnou diagnostikou chyby.

Samovysvetľujúcim vedením ovládania prakticky vylučuje chyby ovládania a stupňuje tým disponibilitu a výkonnosť stroja.

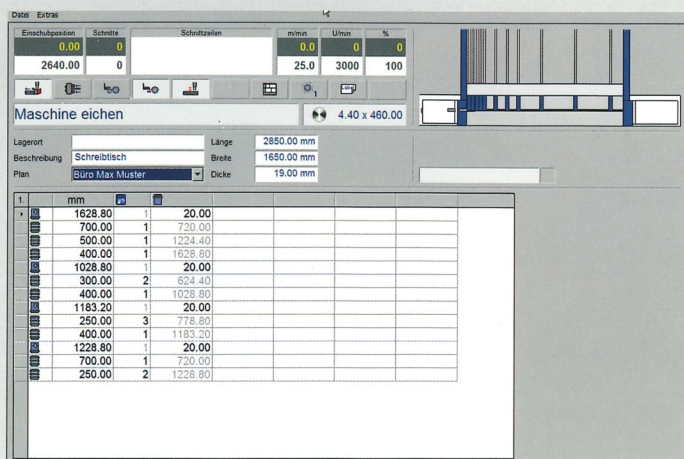

MCS Evolution - „Ručná strana“
jednoduchá a rýchla obsluha

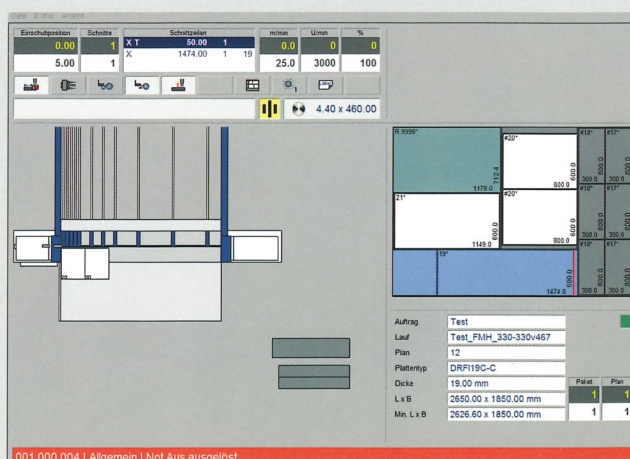

MCS Evolution - „Výrobná strana“
Roviny rezu sa dajú simulovať a optimalizovať na ovládacom pulte.

ÚDAJE STROJA

Pílový list

Priemer	460 mm
Presah	135 mm
Otvor svoriek	125 mm

Predrezávač

Priemer	200 mm
---------	--------

Rýchlosť vsúvania

vpred	až do 80 m/min
vzad	80 m/min

Rýchlosť posuvu píly

vpred	až do 150 m/min
vzad	150 m/min

Výkon

Motor píly	27 kW (37 PS)
------------	---------------

MOŽNOSTI POUŽITIA

Spoločnosť Schelling je špecialistom a lídrom svetového trhu formátovacích píl pre spracovanie najrôznejších materiálov.

Či už drevovláknité alebo drevotrieskové dosky v najrôznejších prevedeniach a povrchových úpravách (napr. plástový materiál).

Špecialisti spoločnosti Schelling vám radi pomôžu nájsť optimálny stroj.

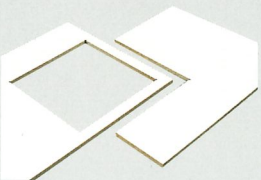
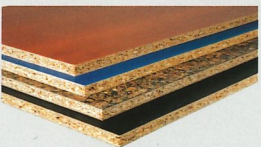
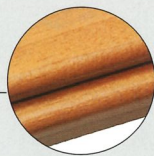
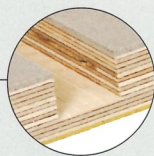

TECHNICKÉ ÚDAJE fh 6 AUTO

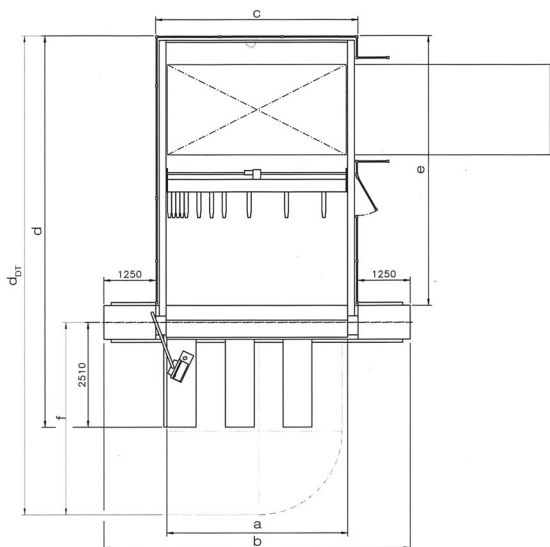

Hmotnosť

fh 6 330	10.500 kg
fh 6 430	13.000 kg
fh 6 580	15.000 kg
fh 6 630	17.000 kg

	fh 6 330x160	fh 6 330x220	fh 6 430x160	fh 6 430x220	fh 6 580x220	fh 6 630x220
a	3330	3330	4330	4330	5830	6330
b	6350	6350	7350	7350	8850	9350
c	3860	3860	4860	4860	6360	6860
d	7900	8900	8900	9400	10900	11400
d _{DT}	9015	10015	10015	11515	13015	18015
e	4980	5980	5980	6480	7980	8480
f	3605	3605	4605	4605	6105	6105

Rozmery – mm

TECHNICKÉ ÚDAJE fh 6 MAN

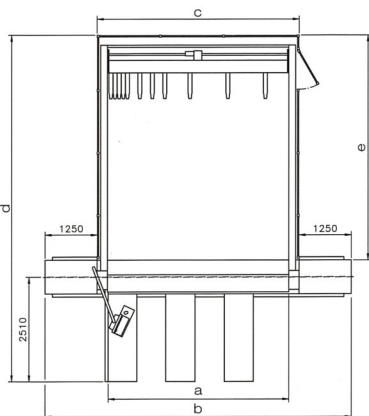

Hmotnosť

fh 6 330	7.500 kg
fh 6 430	10.000 kg
fh 6 580	11.000 kg
fh 6 630	12.000 kg

	fh 6 330	fh 6 430	fh 6 580	fh 6 630
a	3330	4330	5830	6330
b	6350	7350	8850	9350
c	3860	4860	6360	6860
d	7120	8120	9620	10120
e	4200	5200	6700	7200

Rozmery – mm

schelling 