

S630 S520

Dickenhobelmaschinen

 **scm**

S 630/S 520

SETZEN SIE IHRER ARBEIT KEINE GRENZEN

DICKENHOBELMASCHINEN,
HERKÖMMLICHE
ARBEITSWEISE, ABER
MIT UNBEGRENZTEN
MÖGLICHKEITEN
HINSICHTLICH
WERKSTÜCKMASSE
UND HOLZ



EXKLUSIVE MASCHINEN

Das Ergebnis einer langjährigen Erfahrung zur **Optimierung des Arbeitsablaufes**. Bis ins Detail durchdachte Konstruktion für ein besseres Verhältnis zwischen Bediener und Maschine.

BESSERE ARBEITSBEDINGUNGEN IN EINER GESUNDEN UMWELT

Von der Entwicklung bis zur Fertigung legt SCM größten Wert auf **optimale Arbeitsbedingungen an der Maschine**: von der Geräuschdämmung und der Reduzierung der Staubemission bis hin zu den zahlreichen elektrischen und mechanischen Sicherheitsvorrichtungen. Bei den Ausführungen S630 und S520 kommen diese Ergebnisse, im Vergleich zu ähnlichen Maschinen, am besten zum Ausdruck.



BESSERE TECHNOLOGIE ERGIBT HÖHERE QUALITÄT

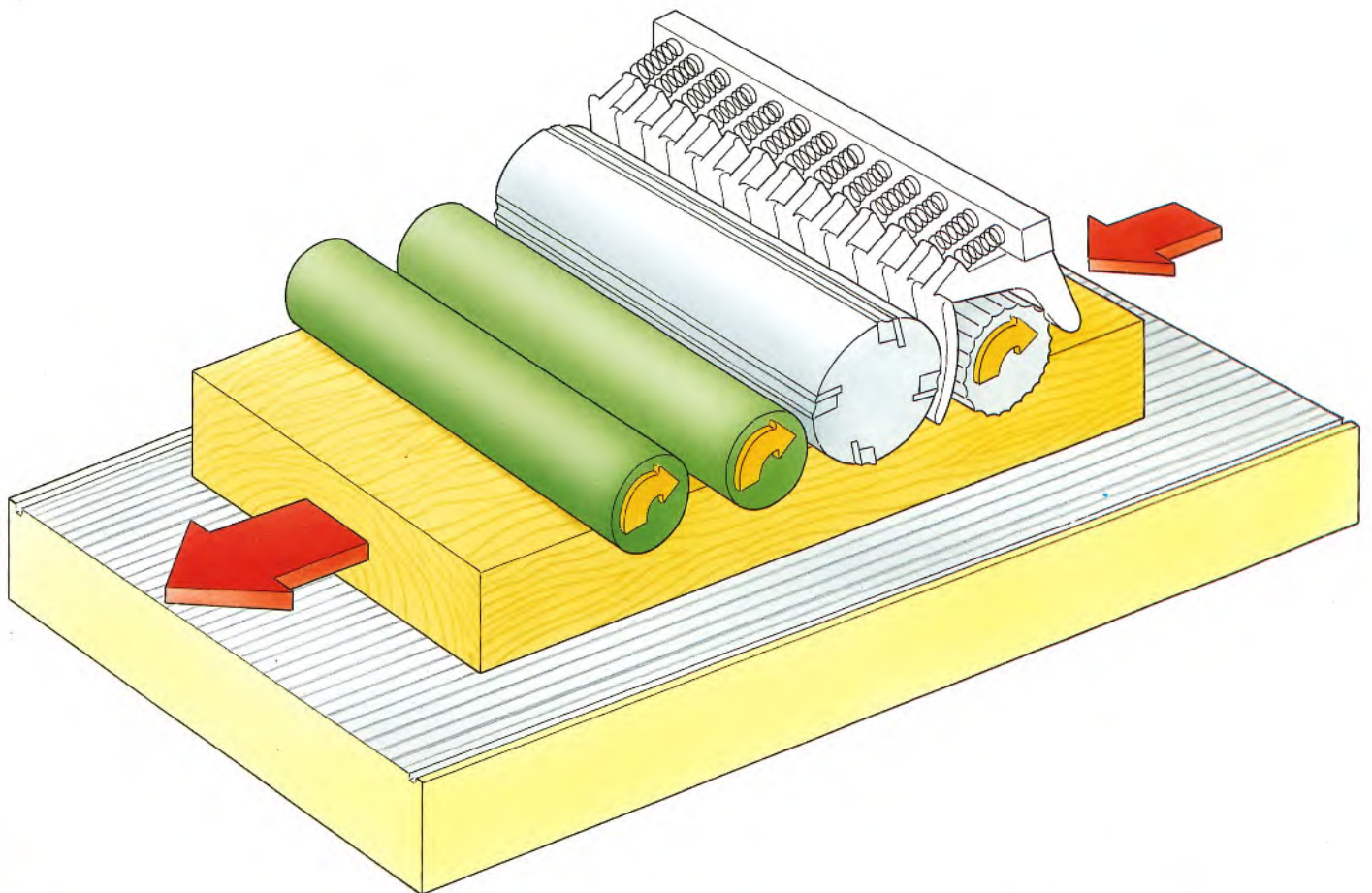

DIE SCM-VORSCHUBEINHEIT: KONSTANTER VORSCHUB

Die drei großen, motorbetriebenen Druckwalzen und die gummibeschichteten Auszugswalzen sorgen für **einen wirksamen und gleichmäßigen Vorschub bei jedem Material.**

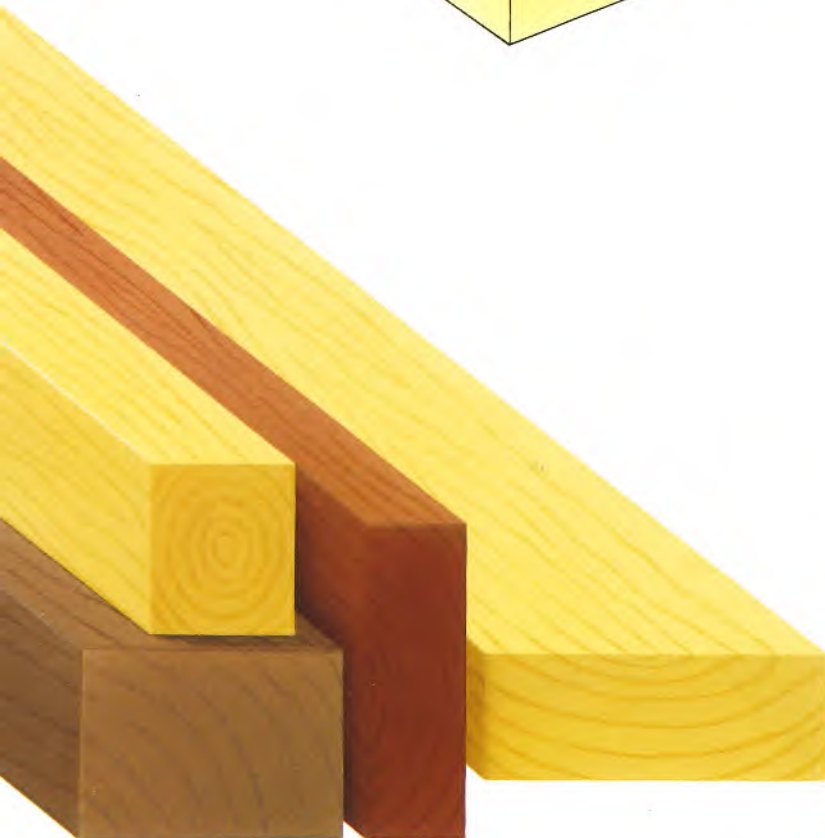

OPTIMALE BEARBEITUNG

Vier große Spindeln auf denen der Dickentisch aus schwerem Guß ohne Gleitwalzen gelagert ist, gewährleisten **höchste Stabilität unter allen Arbeitsbedingungen**. Durch die spezielle Hubvorrichtung bleibt **die Tischposition auch ohne Arretierung einwandfrei erhalten**.

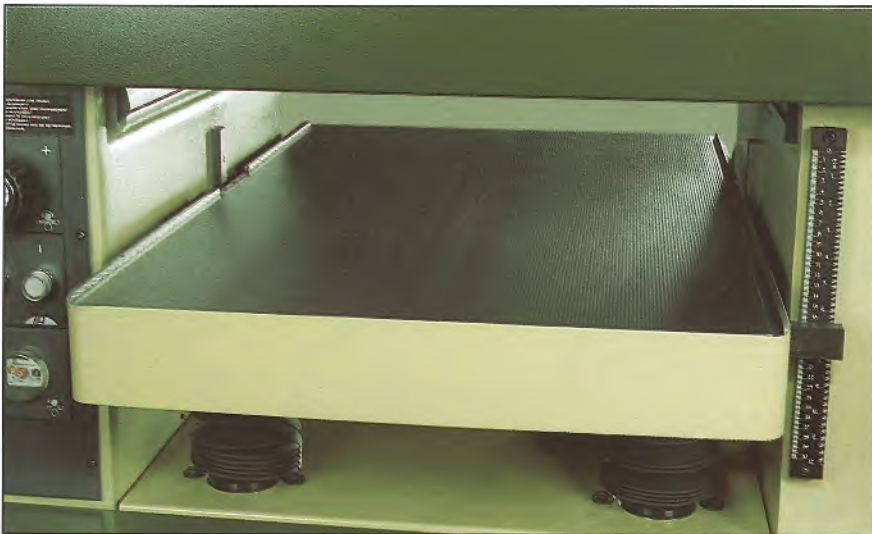

DICKENTISCH MIT GLEITWALZEN

Wird auf Vorschubgeschwindigkeit und Leistung mehr Wert gelegt als auf die Verarbeitungsqualität des Werkstückes, ist auf Anfrage ein spezieller Arbeitstisch mit Gleitwalzen erhältlich.



MINIMALE SPANABHEBUNG, MAXIMALE QUALITÄT

Beim Modell S630 kann die erste, verzahnte Vorschubwalze auf Wunsch durch eine Gummivalze ersetzt werden. **Dadurch kann die Abnahme bei gleichbleibend wirksamen Vorschub auf ein Minimum reduziert werden**, insbesondere bei der Bearbeitung von wertvollem oder besonders dünnem Holz.

KONKURRENZFÄHIGER DURCH PRAKTISCHE UND FLEXIBLE MASCHINEN



GROSSER ANWENDUNGSBEREICH

Dank der Möglichkeit, **bis zu 300 mm dicke Werkstücke zu bearbeiten** (Modell S630) eignet sich die Maschine bestens für den Einsatz in Bautischlereien und Zimmereien.

WARTUNGSFREUNDLICHKEIT

Beim Modell S630 kann die Maschine dank der auswechselbaren oberen Vorschubwalzen an die jeweiligen Arbeitsanforderungen angepaßt werden. **Der einfache Ein- und Ausbau** der Walzen beschleunigt zudem die Wartungsarbeiten.



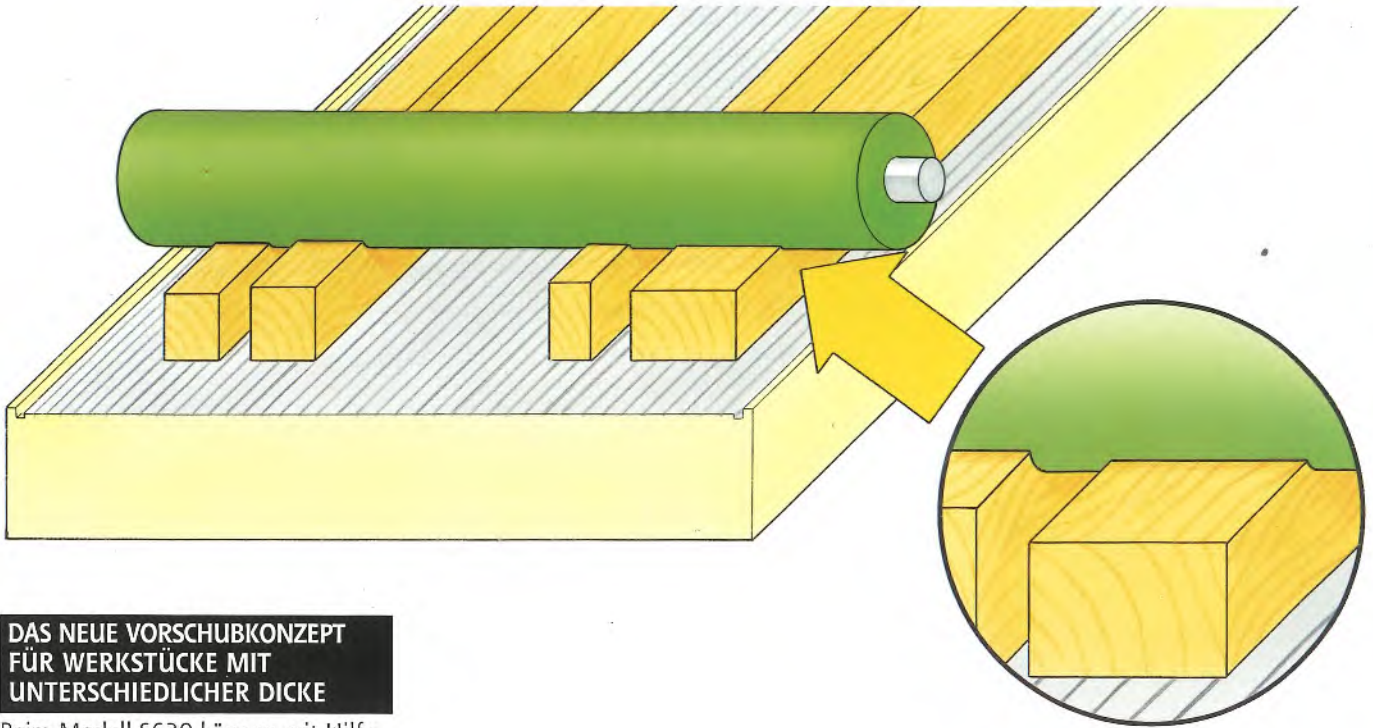

DAS NEUE VORSCHUBKONZEPT FÜR WERKSTÜCKE MIT UNTERSCHIEDLICHER DICKE

Beim Modell S630 können mit Hilfe einer speziellen Einzugswalze anstelle der verzahnten Walze **gleichzeitig Werkstücke mit unterschiedlicher Dicke bearbeitet werden.**

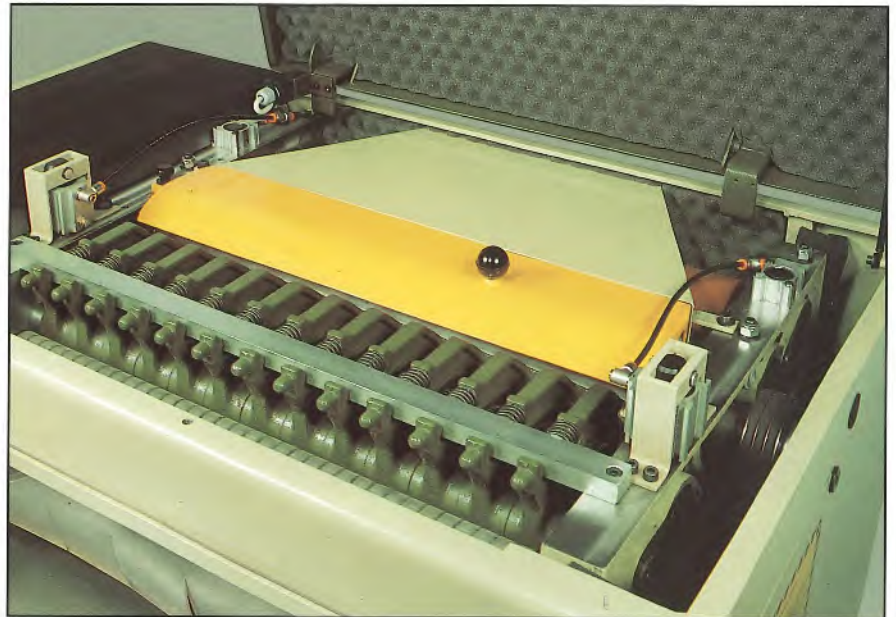

PRAKTISCHE UND SCHNELLE EINSTELLUNG

Beim Modell S630 ist auf Anfrage eine pneumatische Einstellung des Anpreßdruckes der drei oberen Vorschubwalzen lieferbar. Mit dem außen an der Maschine **angeordneten und leicht zugänglichen Bedienelement** kann diese Einstellung auch bei laufender Maschine vorgenommen werden.



HOBELWELLE MIT DEM NEUEN WENDEMESSERSYSTEM

Schneller Wechsel und einfache Montage der Messer durch das schraubenlose Spannsystem. Beim Einschalten der Maschine **spannen sich die Messer automatisch** mit der Fliehkraft. Die hochpräzise Messeraufnahme mit **absolut sicherer und genauer** Messerpositionierung sorgt für ein perfektes Hobelbild. Kein Nachschleifen beim Einsatz der Zweischneiden-Wendemesser. Höchste Stabilität auch bei hoher dynamischer Beanspruchung dank der Monoblockausführung der Stahlhobelwelle.



S630



S520

PRÄZISE UND SCHNELLE HÖHENEINSTELLAUTOMATIK

Die Bedienelemente auf der Frontseite gestatten **eine einfache und sichere Bedienung der Maschine**. Die Tischhöheneinstellung erfolgt automatisch über einen unabhängigen Motor. Über die Maßanzeige (elektronisch beim Modell S630, mechanisch beim Modell S520) kann das Bearbeitungsmaß mit einer **Genauigkeit im Zehntelmillimeter-Bereich** festgelegt werden. Für das Modell S630 ist auf Anfrage eine Schnellanwahl der Tischhöhenelektronik lieferbar.

JEDERZEIT EINWANDFREIER VORSCHUB

Durch das stufenlos verstellbare Vorschubgetriebe mit unabhängigem Motor kann beim Modell S630 die optimale Vorschubgeschwindigkeit für die **geforderte Fertigungsqualität unter allen Arbeitsbedingungen** gewählt werden. Die Einstellung ist bei laufender Maschine möglich. Beim Modell S520 sind 4 Geschwindigkeiten über Bedienpult anwählbar.

SICHERHEIT, DAS KÖNNEN SIE VERLANGEN



S 630

In E.G.-Ausführung



S 520

In E.G.-Ausführung



STÄNDIGE ANZEIGE FÜR EINE PROBLEMLOSE BEDIENUNG

Hobelwelle mit Markierung:

- Drehzahl
- zulässige Mindesthöhe des Messers nach dem Schärfen; um Verwechslungen zu vermeiden, werden auch die Keilleisten markiert.



SCHNELLSTOPP DER HOBELWELLE

Automatische Bremse auf den Hauptmotor; eine Leuchtanzeige signalisiert, wenn die Bremse gelöst ist.



SCHUTZ GEGEN DIE BERÜHRUNG DER VORSCHUBROLLEN

Schutzabdeckungen.

DIE MASCHINE IST IMMER AUSGERÜSTET MIT:

- Lärmschutzvorhängen im Werkstückein- und -auslauf (S 520)
- Dickentiefenbegrenzer
- Bügel zur Befestigung der Maschine am Boden
- Bedienungs- und Wartungsanleitung sowie Gefahren- und Hinweisschilder nach EG-Vorschriften
- Für weitere technische Hinweise siehe Prospekt.

GERÄUSCH - STAUB

Modell	Schallemission nach ISO/DIS 7960		Bearbeitung	Staubemission nach DIN 33893	
	Arbeitsplatz LAeq [dB (A)]			[mg/m ³]	
	Werkstück Einlauf	Werkstück Auslauf		I. Station	2. Station
S 520	81,5	81,8	Hobeln	0,33	0,22
S 630	77,8	77,5	Hobeln	0,15	0,13

Änderung der technischen Daten ohne Vorankündigung vorbehalten. Änderungen haben jedoch keinen Einfluß auf die Sicherheitsaspekte, die nach EG-Norm festgelegt sind.

TECHNISCHE DATEN		S520	S630
Tischmaße	mm	520x900	630x1000
Arbeitsbreite	mm	520	630
Max. Durchlaßhöhe	mm	250 (3)	300 (3)
Min. Arbeitslänge	mm	210	250
Durchmesser Hobelwelle (Messeranz.)	mm	120 (4)	120(4)
Hobelwellendrehzahl	UPM	4500	4500
Vorschubgeschwindigkeit	m/min	5-8-12-18	6/20
Hauptmotor	PS (KW)	5,5 (4)	7,5 (5,5)
Vorschubmotor	PS (KW)	-	1,5 (1,1)
Durchmesser Absaugstutzen	mm	150	150
Absaugleistung	m ³ /STD	1600	1600
Nettogewicht	kg	680	980
Gewicht mit seem. Verpackung	kg	720	1080
Abmessungen mit seemäßiger Verpackung	mm	1120x980x1140	1260x1010x1050

WICHTIGSTES SONDERZUBEHÖR

S520

Dritte gummibeschichtete motorische Vorschubwalze / SCM-Hobelwelle mit Wendemessern / Dickentisch mit 2 Walzen / Erste Gliederdruckwalze aus Stahl

S630

Erste Vorschubwalze aus Gummi anstelle der verzahnten Stahlwalze / Pneumatische Einstellung des Anpreßdruckes der Vorschubwalzen / Elektronische TischhöhenEinstellung / SCM-Hobelwelle mit Wendemessern / Erste Vorschubwalze für die Bearbeitung von Werkstücken mit unterschiedlichen Stärken.

ABMESSUNGEN

S520

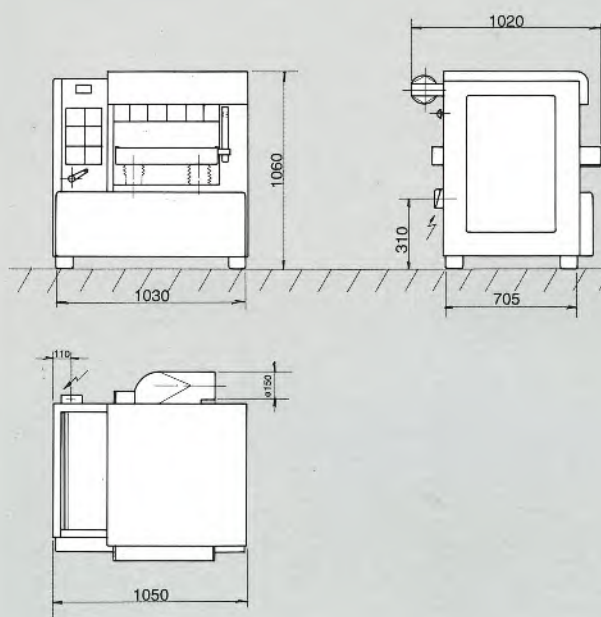

S630

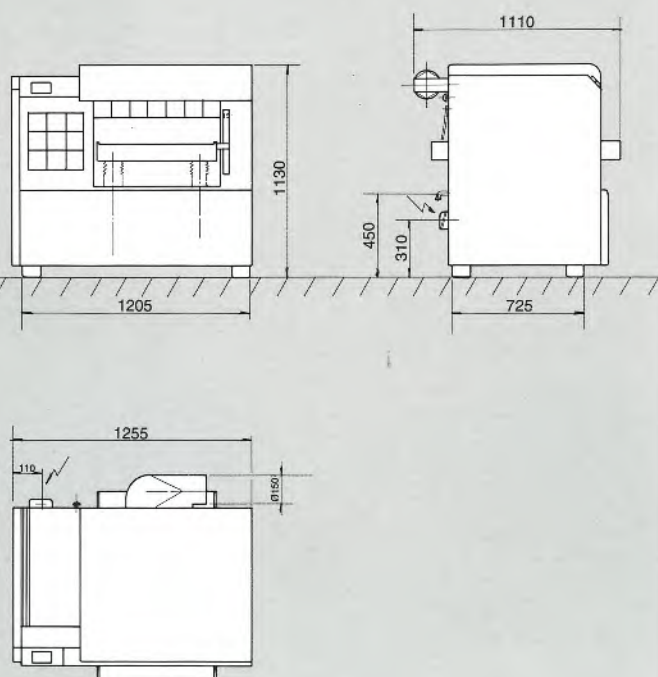

SCM



SCM ist seit über 40 Jahren als Hersteller von Holzbearbeitungsmaschinen tätig und bildet gleichzeitig den historischen Kern der gleichnamigen Gruppe.

SCM-Kunden können nunmehr auch auf den kürzlich eingerichteten Service "Zufriedene Kunden" zählen: Ein fester Ansprechpartner bei allen Belangen.

Diese gehört mit 2300 Beschäftigten, 27 angeschlossenen Firmen, 16 Produktionsstätten und einem Exportanteil von 70 % seiner Gesamtproduktion zu den weltgrößten Herstellern der Branche.

SCM kann auch von konzern eigenen Strukturen Gebrauch machen: **CSR - Consorzio Studio Ricerche** und **CSR Training Centre**.

SCM produziert die größte Palette von Werkzeugmaschinen für die Weiterverarbeitung von Holz.

Das CSR - Consorzio Studio Ricerche verfügt über modernste Versuchseinrichtungen und ein Lärmforschungslabor mit nahezu schalltotem Raum zur Geräuschpegeluntersuchung.

Die Konstruktion aller Maschinen erfolgt mit Hilfe von CAD-Systemen und die Produktion mit modernster Fertigungs- und Steuerungstechnik. In der ganzen Welt sorgen spezialisierte SCM-Techniker für einen kompletten Kundendienst, der auch ein Ferndiagnose-System über Computer und ein engmaschiges Netz von Ersatzteilen umfaßt.

Dadurch erfüllen sämtliche Maschinen auch die strengsten internationalen Sicherheits-, Ergonomie- und Umwelt- sowie Gesundheitsschutzvorschriften.

Das CSR Training Centre ist eine Berufsschule zur Ausbildung von Fachleuten für die Holzindustrie aus aller Welt.



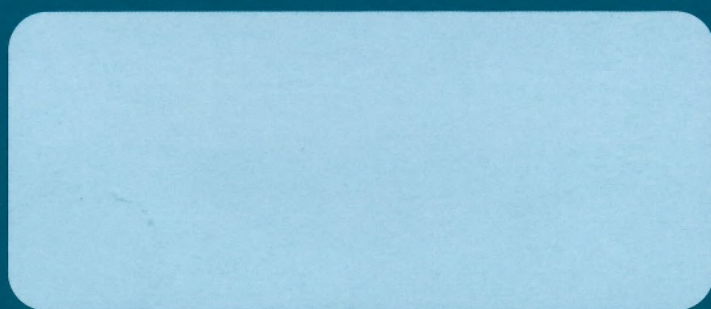

SCM spa
Via Casale, 450
47040 Villa Verucchio (RN) - Italia
Tel. 0541/674111
Fax 0541/677360