



## Unsere Unternehmensgeschichte

Am Anfang waren es Spritzdüsen, die der Feinmechaniker Wilhelm Wagner in den 1940er-Jahren in Heimarbeit fertigte. Heute – 70 Jahre nach ihrer Gründung – liefert die WIWA Wilhelm Wagner GmbH & Co. KG Beschichtungsanlagen, Farbspritzgeräte, Injektions- und Materialfördersysteme der Spitzenklasse in alle Länder der Welt.

1950	Firmengründung in Lahnau. WIWA entwickelt und baut Ölpumpen und Fettpressen.
1967	Verkauf der ersten Airless-Farbspritzgeräte.
1970	AIRLESS 10.000, Air Combi Geräte, Zinksilikat-Spritzanlagen, Förderpumpen, Airless-Farbspritzpistolen neu auf der Produktpalette. Betriebserweiterung durch Neubau in der Gewerbestraße in Lahnau-Waldgirmes.
1975	Gründertochter Heidrun Wagner-Turczak übernimmt die kaufmännische Unternehmensverantwortung und Günter Leinweber die technische Leitung.
1980	Ausbau des Lieferprogramms in der Fördertechnik und Markteinführung von WIWA-Extrusionspumpen und -Heißspritzanlagen.
1992	WIWA JUMBO kommt auf den Markt – als weltweit größtes Airlessgerät.
1994	WIWA 2K-Technologie eröffnet neues, zukunftssträchtiges Marktsegment mit der DUOMIX-Serie.
1996	Zertifizierung des Qualitätsmanagements nach DIN ISO 9001.
2000	Gründung von WIWA LP in Tucker, Georgia, USA.
2004	Präsentation von 1K- und 2K-PFP-Anlagen für Brandschutzbeschichtungen. WIWA erhält ATEX-Zertifizierung.
2005	WIWA führt mit der FLEXIMIX 1 und der FLEXIMIX 2 die elektronische 2K-Technik ein.
2007	Umzug des WIWA-Werks Leun-Stockhausen in Neubau der Lahnauer Zentrale.
2009	Präsentation einer neu entwickelten Anlagenserie zur Applikation von Polyurea.
2014	WIWA DUOMIX 333 PFP für den Einsatz auf Offshore-Plattformen zertifiziert. Neue Generation von Airlessgeräten, HERKULES GX-SERIE.
2015	Erneuerung der DUOMIX-Serie mit Einführung der DUOMIX 270.
2016	Einführung der neuen Pumpengeneration HERKULES 270 und 333 GX. Mit dem DATALOGGER zieht weitere Elektronik in die Anlagen ein und erleichtert die Auswertungen für Kunden.
2017	Die 3. Generation übernimmt die Geschäftsführung. Peter Turczak folgt auf seine Mutter Heidrun Wagner-Turczak.
2018	Einführung der GX-Generation PHOENIX GX und PROFESSIONAL GX.
2021	DUOMIX 230 MINI als neues 2K-Einstiegsgerät. Markenrelaunch und Neuausrichtung auf die Marktsegmente Protective Coatings, Extrusion/Materialförderung und Injektion/Bautenschutz.
2022	Auslagerung des 2K-Sonderbaus in neues Firmengebäude in Aßlar. Mit der HYDRO PX-Serie vervollständigen druckluftunabhängige Geräte das WIWA-Produktportfolio. Rein elektrisch betrieben folgt die WIWA ELAN.



## Liebe Kunden und Interessenten,

das Sanieren von Bauwerken wie z. B. Brücken, Tunneln, der Kanalisation, Staudämmen und Altbauten rückt immer mehr in den Fokus. Durch den Klimawandel werden die Jahreszeiten immer extremer – Risse und Setzungen des Erdreichs können die Folge sein. Durch unsere jahrelange Erfahrung und den engen Kontakt zu Materialherstellern weltweit sind wir sehr flexibel und können auf Sonderwünsche unserer Kunden umfassend eingehen.

Unsere Injektionstechnik wird komplett am Standort Lahnau, im Herzen von Deutschland, konstruiert, gebaut und getestet. Wir bieten Ihnen hochkomplexe, automatisierte Systeme und leicht zu bedienende Anlagen für das effiziente und störungsfreie Arbeiten. Von kleinen Baustellen im privaten Bereich wie Rissanierungen oder dem Abdichten von Kellern und Gebäuden bis zu großflächigen Injektionen Untertage oder im Tunnelbau – unsere WIWA INJECT Serien im 1K- und 2K-Bereich bieten effiziente Lösungen für jedes Auftragsvolumen.

Im Nachfolgenden finden Sie unsere große Auswahl an Pumpentechnik und Zubehör. Sprechen Sie uns an – wir finden die Lösung für Ihre Anwendung und Ihr Material.

Herzlichst



Peter Turczak  
Geschäftsführer

## Made in Germany – Made by WIWA!



### ZUVERLÄSSIGKEIT UND PRÄZISION SEIT MEHR ALS 70 JAHREN

WIWA Wilhelm Wagner GmbH & Co. KG ist einer der weltweit führenden Entwickler und Produzenten in den Bereichen 1K- und 2K-Airless-Farbspritzgeräte, Materialförderung, Materialextrusion und Injektionssysteme.

Das Einsatzspektrum der WIWA-Geräte und -Anlagen reicht von Lackierarbeiten und Verklebungen im Maschinen- und Fahrzeugbau bis hin zu Großflächen- und Dickschichtbeschichtungen in der Marine- und Offshore-Industrie, im Bauten-, Korrosions- und passiven Brandschutz.

Unter höchsten Qualitätsansprüchen fertigt WIWA an seinem Gründungsstandort Lahnau, Deutschland, Geräte und Anlagen für die unterschiedlichsten Anforderungen. WIWA-Technik bewährt sich in der dekorativen und protektiven Oberflächenbeschichtung wie bei der Flächenabdichtung im Tunnel- und Kanalbau oder der

Verarbeitung hochviskoser, pastöser 2K- und 3K-Materialien auf Stahl und Beton. Seine Produkte entwickelt, produziert und vertreibt das Familienunternehmen in Deutschland. Der Vertrieb erfolgt außerdem über eine firmeneigene Niederlassungen in den USA sowie über hoch versierte Distributoren in allen Teilen der Welt. In engem Schulterschluss mit diesen internationalen Fachleuten erarbeitet und implementiert WIWA branchenführende Sonderlösungen.

Durch die Anpassung der Arbeitsabläufe an die strengen Forderungen der DIN EN ISO 9001:2008 sowie die Einführung eines Qualitätsmanagement-Systems bietet WIWA den nationalen und internationalen Kunden noch mehr Transparenz und Investitionssicherheit. WIWA besitzt die entsprechenden Zertifizierungen von TÜV Rheinland und Bureau Veritas. Deutsche Wertarbeit beschreibt in unserem Hause das konsequente Bemühen um höchste Qualität und innovative Lösungen.

Dass sich unsere weltweiten Kunden trotz wachsendem Kostendruck und zunehmendem Wettbewerb Tag für Tag auf Made in Germany – Made by WIWA verlassen können, basiert nicht zuletzt auf dem klaren Bekenntnis zu unserem Heimatstandort Lahnau und unseren über 135 qualifizierten Mitarbeitern.

Es sind nicht immer die auf den ersten Blick erkennbaren technischen Faktoren, die sich für unsere Kunden Tag für Tag auszahlen. Der direkte Kontakt zu jedem einzelnen WIWA-Mitarbeiter mit seiner oft langjährigen Erfahrung und Kompetenz schafft Vertrauen. Nutzen Sie das Potential aller Fachabteilungen unseres Hauses von der Konstruktion über die Fertigung bis hin zur Endmontage, der Versandabteilung und unserem Serviceteam ganz klar für ein großes Ziel: Ihren täglichen Erfolg!



Wieviel "Made in Germany" ist eigentlich noch drin in einer WIWA-Anlage?

Ganz klar: fast 100 %

## Die neue Dimension von Injektionssystemen

Regelmäßige Instandhaltungsmaßnahmen sind für die langfristige Nutzung von Bauwerken wichtig. Injektionssysteme leisten einen nachhaltigen Beitrag dazu.

Leistungsstarke Injektionsmaterialien kombiniert mit optimaler Verarbeitungstechnik sind Voraussetzungen für erfolgreiche Injektionsmaßnahmen.

Diese Broschüre präsentiert Ihnen einen umfassenden Überblick über WIWA Injektionslösungen aus dem 1K- und 2K-Bereich für:

- Abdichtungen von Bodenplatten
- Ertüchtigung und Verstärkung
- Rissanierung / Rissverpressung
- Fugenabdichtung
- Horizontalsperren
- Stoppen von starken Wasserzuflüssen
- Bauwerksabdichtungen durch Schleier- und Flächeninjektion
- Füllen von Hohlräumen
- Verfestigung und Stabilisierung des Gesteins und Untergrund

### 1K INJECT-LÖSUNGEN

ab Seite 10

### 2K INJECT-LÖSUNGEN

ab Seite 28

### 2K PU-/SCHAUM-LÖSUNGEN

ab Seite 54

### ZUBEHÖR

ab Seite 64

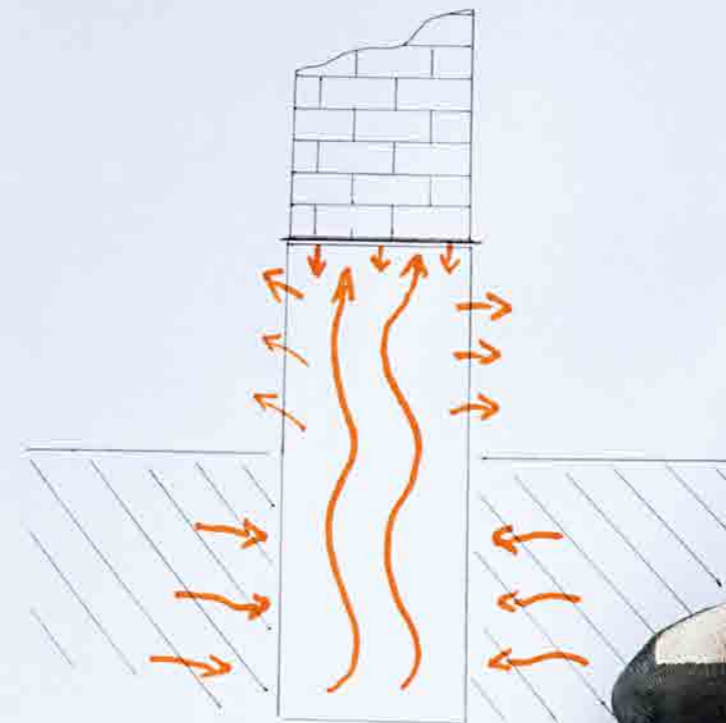

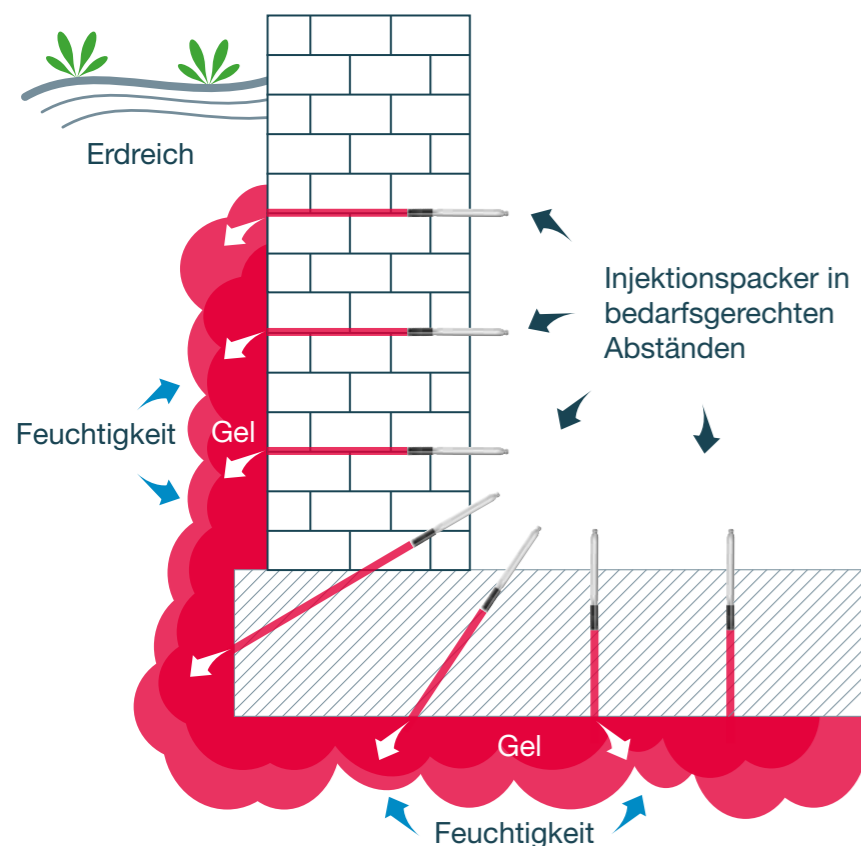

## Schleierinjektion

Hierbei handelt es sich, um eine nachträgliche eingebaute Abdichtung von erdberührenden Bauteilen wie z. B. Kellern, Kanälen, Schächten und Tunneln.

Die Abdichtung erfolgt von innen nach außen. Zusätzliche Kosten für das äußerliche Freilegen der Wand können somit oft vermieden werden. Auf das erdberührende Bauteil wird ein Schleier aufgebaut, der die Feuchtigkeit abweist.

Unsere Empfehlung:  
WIWA INJECT 14025 GX RS

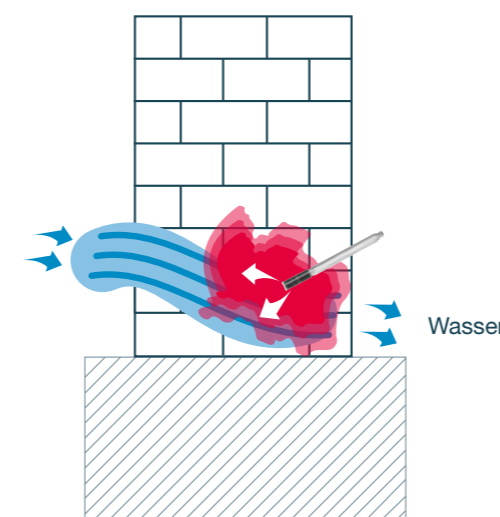

## Wasserzuflüsse stoppen

Mit schnell reagierenden 1K oder 2K Injektionsmaterialien wird der Wasserzufluss gestoppt. Es handelt sich in der Regel um ein temporäres Verfahren, welches eine nachträgliche Abdichtung erfordert.

Unsere Empfehlung:  
WIWA INJECT HD4  
WIWA INJECT 14015 GX



## Rissverpressung

Risse im Mauerwerk oder im Beton werden durch die Injektionsmaterialien via Packer kraftschlüssig oder dehnfähig verschlossen.

Unsere Empfehlung:  
WIWA INJECT HD1  
WIWA INJECT ND1

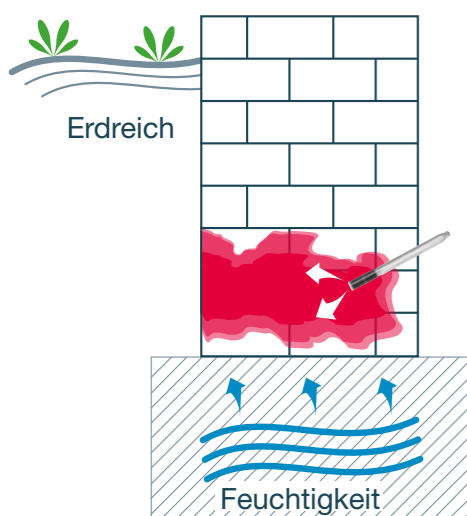

## Horizontalsperre

Die Horizontalsperre wird nachträglich in das Mauerwerk injiziert um aufsteigende Feuchtigkeit zu verhindern. Das Injektionsmaterial imprägniert das Mauerwerk, sodass die Feuchtigkeit nicht eindringen kann.

Unsere Empfehlung:  
WIWA INJECT HD1  
WIWA INJECT HD2  
WIWA INJECT 14015 GX

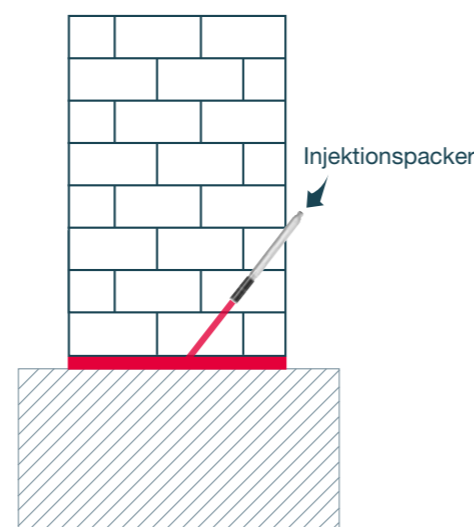

## Fugenabdichtung

Hierbei werden senkrechten oder horizontalen Fugen dehnfähig verschlossen.

Unsere Empfehlungen:  
WIWA INJECT HD4/HD5  
WIWA INJECT 14025 GX

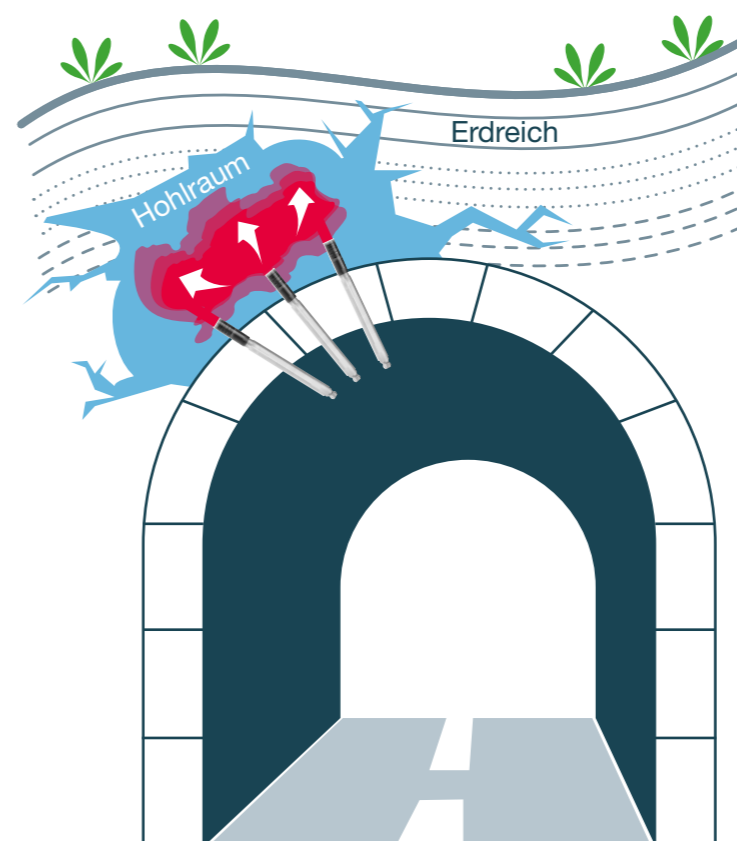

## Hohraumverfüllung

Injektionsverfahren zur Verfüllung und Abdichtung von trockenen oder wassergesättigten Hohlräumen (z. B. hinter der Tunnelschale, siehe Abb.), porösen Böden und Fels (Karst), Auskolkungen, Hohlräumen oder bestehender Tunnel und Stollen.

Unsere Empfehlungen:  
WIWA INJECT 2 K 230  
WIWA INJECT 2 K 333 GX

Kennen Sie schon den WIWA YouTube-Kanal?

Hier finden Sie eine Playlist „Injection“ mit spannenden Projekten rund um das WIWA INJECT Portfolio:



## WIWA 1K INJECT-LÖSUNGEN

Die WIWA INJECT HD-Serie besteht aus 5 vielseitigen und qualitativ hochwertigen pneumatischen Kolbenpumpen für den 1K-Injektionsbereich. Sie eignen sich besonders für das Injizieren und Verpressen von niedrigviskosen Epoxy- oder Polyurethanharzen und entsprechen den Anforderungen der ZTV Riss.

Die WIWA INJECT ND 1 ist ideal für die Verarbeitung von Suspensionen und ergänzt das WIWA INJECT 1K Portfolio im Niederdruckbereich.





## Kompakt · Hochwertig · Stark

Unsere 1K-Injektionsgeräte HD 1 bis HD 3 der WIWA INJECT HD-Serie sind ausgestattet mit den leistungsstarken pneumatischen WIWA PROFIT Kolbenpumpen.

Hochwertige Materialien sorgen für eine überaus lange Lebensdauer und senken den Verschleiß aller materialberührenden Teile. Minimale Reparaturkosten und Ausfallzeiten sorgen für die Zufriedenheit unserer weltweiten Kunden. Zuverlässige WIWA-Technik für Ihren Vorteil.

### DIE VORTEILE:

- Tragbar für den flexiblen Einsatz an jedem Ort.
- Kaum spürbare Pulsation durch extrem schnelle Hubumschaltung.
- Wartungsarm, da geringer Verschleiß durch vorgespannte und selbstnachstellende Packungen.
- Schnelle Wartung und einfache Montage durch Direktverschraubung und Schlüsselflächen.

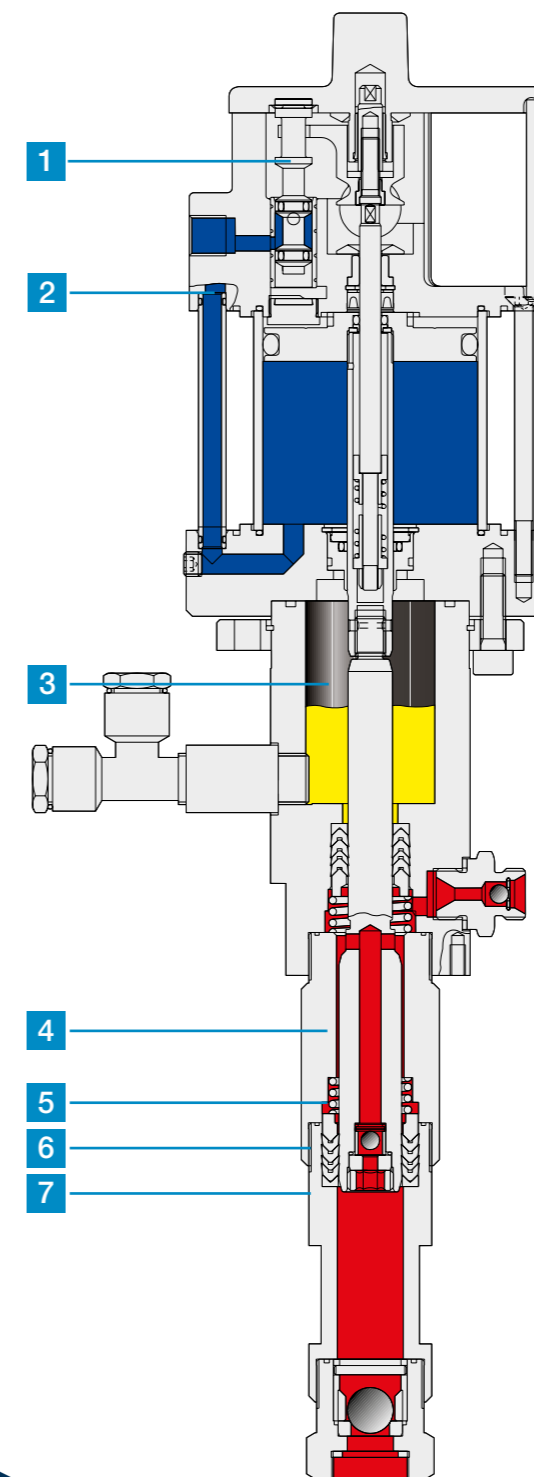

### KONSTRUKTIONSMERKMALE HD 1-3

#### Luftmotor

- 1 Kaum spürbare Pulsation durch extrem schnelle Hubumschaltung.
- 2 Einfache Demontage und Montage durch wenige Bauteile.

#### Trennmittelkammer

- 3 Eine geschlossene Trennmittelkammer trennt Luftmotor und Materialpumpe. Durch die geschlossene Bauweise können keine Fremdkörper, wie z. B. Strahlmittel, von außen in das Pumpensystem eindringen. Darüber hinaus verhindert das Trennmittel Materialverkrustungen an der Kolbenstange und schützt durch seine Schmierwirkung die Packungen.

#### Materialpumpe

Weniger Druckverlust auch bei höher-viskosen Materialien durch große Bohrungen und großvolumige Materialpassagen im Bodenventil.

- 4 Weniger Verschleiß durch geführte und somit einfach und präzise zu montierende Bauteile.
- 5 Bessere Spülung durch kurze Packungsspanner und große Materialdurchgänge.
- 6 Vor den Gewinden liegende Dichtringe verhindern das Verkleben der Gewinde und erleichtern die Demontage.
- 7 Schnelle Demontage und Montage der Pumpenbaugruppen durch Direktverschraubung.



Alle Komponenten der Anlagen erfüllen die ATEX-Richtlinien.

## WIWA INJECT HD 1 / HD 2 / HD 3



Technische Daten	HD 1	HD 2	HD 3
Fördermenge je Doppelhub	14 cm <sup>3</sup>	14 cm <sup>3</sup>	27 cm <sup>3</sup>
Druckübersetzung	33:1	33:1	33:1
Maximaler Lufteingangsdruck	8 bar	8 bar	8 bar
Höchstzulässiger Betriebsdruck	264 bar	264 bar	264 bar
Gewicht	12 kg	16,3 kg	13 kg
Materialeinfülltrichter	1,5 l	6 l	1,5 l
Bestellnummer	0644426	0644517	0669680

### SICHERHEIT FÜR IHREN PROFIT

Die Vorteile von druckluftbetriebenen Kolbenpumpen im Vergleich zu elektrischen Membranpumpen ist das Stehenbleiben der Pumpe, wenn die Injektionsstelle gefüllt ist. Durch die langsamer werdende Hubgeschwindigkeit kann der Bediener erkennen, wie weit der Injektionsvorgang fortgeschritten ist. Außerdem kommt es bei pneumatischen Pumpen nicht zu einer Erwärmung, die Einfluss auf die Reaktionszeit des Materials haben könnte:

### MATERIALIEN

- PUR-Injektionsschaumharze
- PUR-Kombi-Injektionsschaumharze
- PUR-Kombi-Injektionsharze
- PUR-Injektionsharze
- EP-Injektionsharze
- Auch geeignet für die Verarbeitung von 2K-Verpressmaterialien mit längerer Reaktionszeit.

### EINSATZGEBIETE

- Rissinjektion
- nachträgliche Horizontalsperre
- Verpressen von Injektionsschläuchen
- Verfüllen von kleineren Hohlräumen
- Kanalsanierung

### GRUNDAUSSTATTUNG

- Hochdruckpumpe
- Druckluftregler
- Sicherheitsventil
- Einfülltrichter, ca. 1,5 Liter (HD 1) oder Zulaufbehälter, ca. 6 Liter (HD 2)
- Hochdruck-Materialschlauch (7,5 m)
- Injektionslanze mit 4-Backen-Injektionskupplung
- Flasche Trennmittel
- Betriebsanleitung mit Ersatzteilliste

Einfach zu bedienen und zu transportieren

Der Injektionsdruck ist stufenlos einstellbar

Dank pneumatischem Antrieb einsetzbar im ATEX-Bereich



# Zubehör für WIWA INJECT HD 1 / HD 2 / HD 3

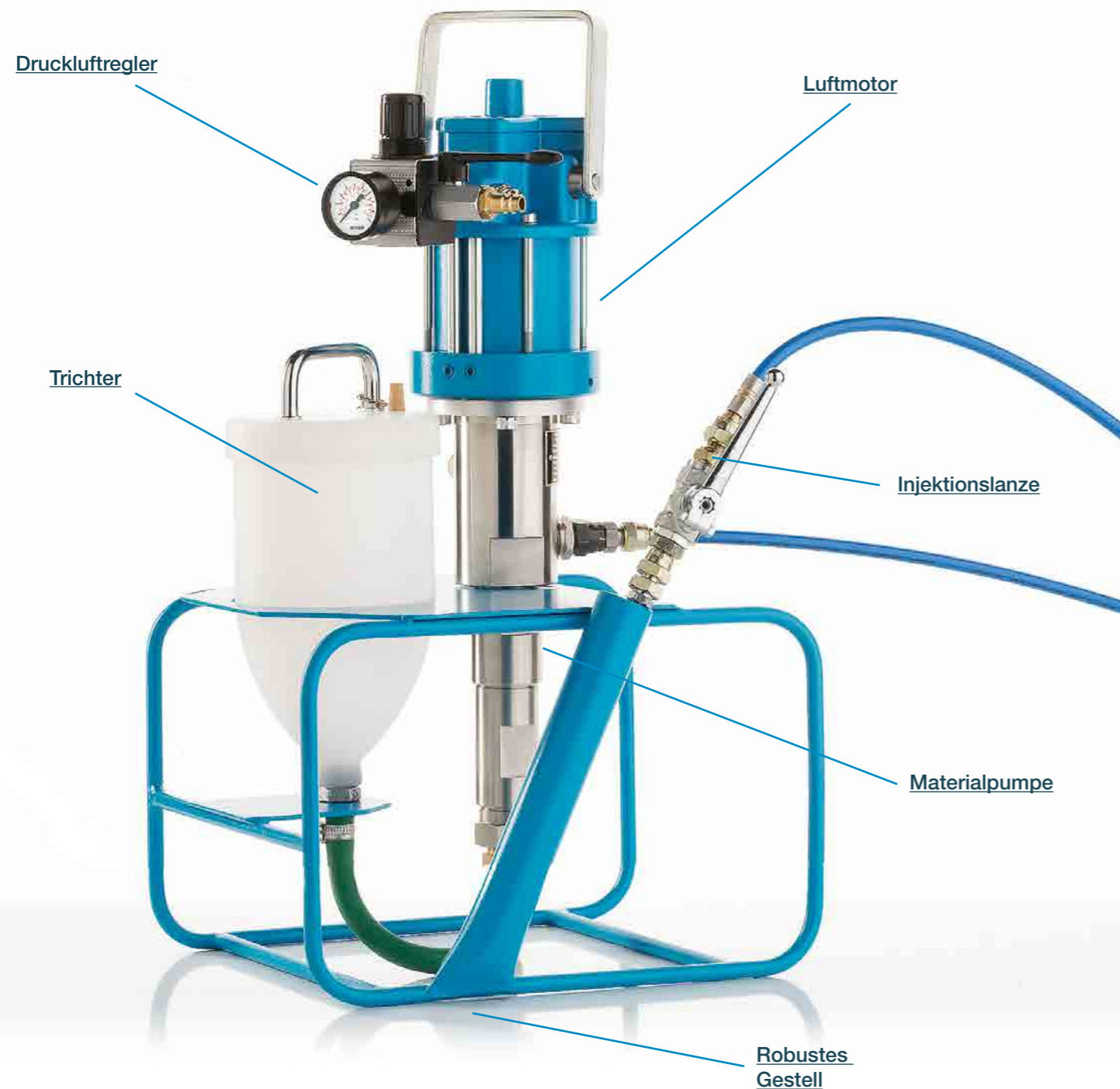

Zubehör	Bestellnummer	Beschreibung
Ansaugleitung	0643949	Ansaugschlauch -N- NW 9
Anbausatz Trichter Schwarz 1,5 l	0645575	Trichter 1,5 Liter komplett
Anbausatz Trichter Schwarz 6 l	0631064	Trichter 6 Liter komplett
Anbausatz Trichter Transparent 6 l	0668846	Trichter 6 Liter komplett mit Deckel und Sieb
Schlauch NW4 1/4" 7,5 m	0410845	Material-Schlauch NW 4/460-1/4"-7,5 N
Druckluftregler	0644180	Druckluftregler G 1/4" komplett
Injektionslanze komplett	0641948	Injektionslanze komplett
Hubzähler	0671687	Hubzähler komplett mit Halter
Pistole	0668657	Injektionspistole komplett WIWA 250D mit Adapter 1/4" NPSM (A)
Peitsche 0,3 m	0631406	Material-Schlauch NW 6/410-1/4"-0,30 N
Anbausatz gerade Lanze	0669411	Anbausatz für Injektionspistole Rohr gerade 600 mm
Anbausatz gebogene Lanze	0669410	Anbausatz für Injektionspistole Rohr gebogen 170 mm
Anschlussnippel	0218820	Doppel Nippel NPS 1/4"-M 10x1
Schiebekupplung 90°	0669301	Schiebekupplung winklig 90°, für Nippel M1 Aluminium
Schiebekupplung gerade	0641199	Schiebekupplung gerade, für Nippel M1 Aluminium
Hydraulikmundstück	0411302	Hydraulikmundstück M10x1 IG 4 Backen verchromt (Ersatzdichtung 0660477)
Schnellverschlusszange	0668559	Schnellverschlusszange R1/4 (A), 4 mm



ATEX-Ausführung: Im explosionsgeschützten Bereich einsetzbar.

N = Normalstahl verzinkt, nicht rostfrei RS = Edelstahl, rost- und säurebeständig

## KONSTRUKTIONSMERKMALE HD 4+5

### Luftmotor

- 1** Einfache Demontage und Montage durch wenige Bauteile.
- 2** Die Schnepper sind gut sichtbar und deshalb einfach einzusetzen.
- 3** Kaum spürbare Pulsation durch extrem schnelle Hubumschaltung.
- 4** Veränderung der Leistung durch Änderung des Kolbendurchmessers des Luftmotors.

### Trennmittelkammer

- 5** Eine geschlossene Trennmittelkammer trennt Luftmotor und Materialpumpe. So können keine Fremdkörper, wie z. B. Strahlmittel, von außen in das Pumpensystem eindringen. Das Trennmittel verhindert Materialverkrustungen an der Kolbenstange und schützt die Packungen.

### Materialpumpe

- 6** Schnelle Demontage und Montage durch Direktverschraubung. Bei der Demontage werden die Teile automatisch auseinandergezogen.
- 7** Vor den Gewinden liegende Dichtringe verhindern das Verkleben der Gewinde und erleichtern die Demontage.
- 8** Weniger Verschleiß durch geführte und somit einfach zu montierende Bauteile.
- 9** Weniger Druckverlust durch große Bohrungen und großvolumige Materialpassagen.
- 10** Bessere Spülung durch große Materialdurchgänge und kurze Packungsspanner.
- 11** Veränderung des Fördervolumens und der Druckübersetzung durch Austausch von Kolbenstange und Packungen.

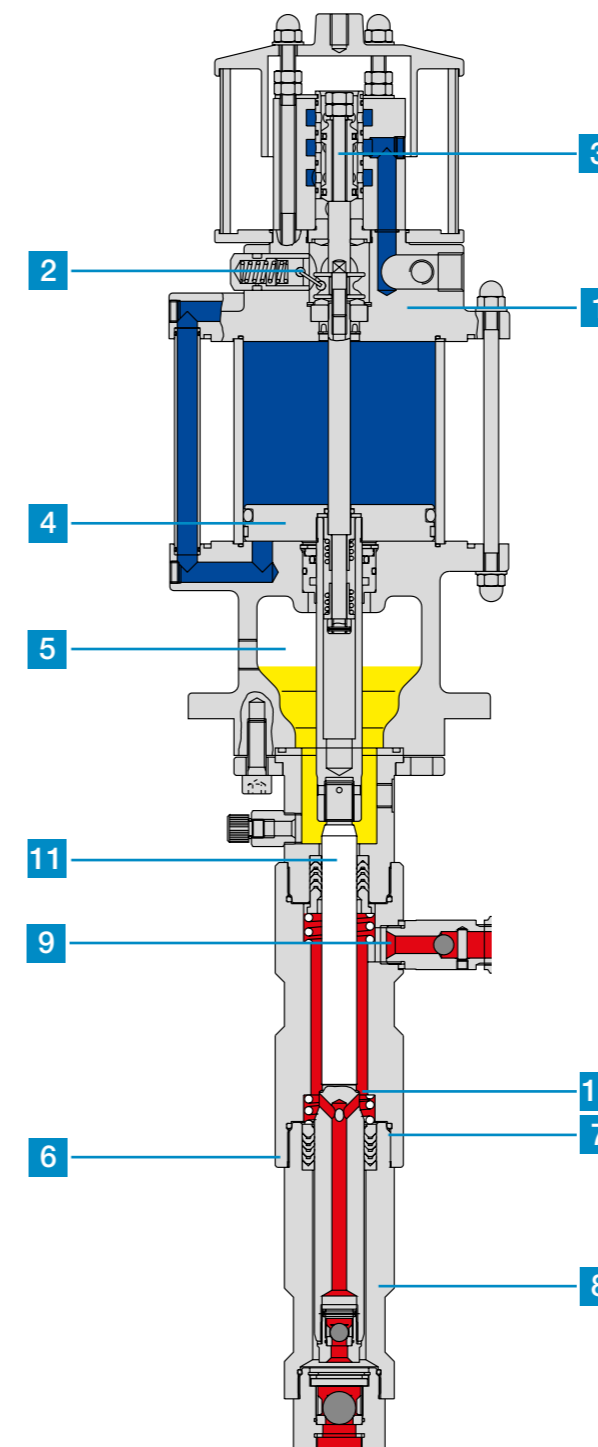

## Ausdauernd Zuverlässig Robust

Unsere nächstgrößeren 1K-Injektionsgeräte WIWA INJECT HD 4 und HD 5 sind ausgestattet mit den hochwertigen pneumatischen WIWA PHOENIX Kolbenpumpen.

Sie überzeugen durch überdurchschnittliche Lebensdauer aller Bauteile. Während des täglichen Betriebs reduzieren ausgesucht hochwertige Materialien den Verschleiß und die dadurch bedingten Reparaturkosten auf

ein Minimum. Einmalig vielseitig ist die INJECT HD Serie aufgrund ihrer durchdachten modularen Konzeption. Sollten sich die Einsatzbedingungen ändern, ist eine Anpassung der Druckübersetzung und Fördermenge durch den Austausch weniger Komponenten problemlos möglich, wodurch zusätzliche Investitionen vermieden werden.

## WIWA INJECT HD 4 / HD 5



Technische Daten	HD 4	HD 5	HD 5
Fördermenge je Doppelhub	43 cm <sup>3</sup>	72 cm <sup>3</sup>	72 cm <sup>3</sup>
Druckübersetzung	30:1	32:1	32:1
Maximaler Lufteingangsdruck	8 bar	8 bar	8 bar
Höchstzulässiger Betriebsdruck	240 bar	256 bar	256 bar
Gewicht	23 kg	33 kg	33 kg
Materialeinfüllung	DAS	6 l Trichter	ASL
Bestellnummer	0669679	0669225	0669224

### KOMPAKT UND LEISTUNGSSTARK

Die WIWA INJECT HD 4 und HD 5 zeichnen sich durch große Ventile aus. Durch die federvorgespannten Packungen sind sie besonders verschleißarm. Die Modelle sind in den Ausführungen Direktansaugung, Ansaugleitung, Trichter als auch mit Anschluss an einen großen Container erhältlich. Durch Adaptieren eines HD-Filter und Düse auch als Airlessgerät einsetzbar.

### MATERIALIEN

- PUR-Injektionsschaumharze
- PUR-Kombi-Injektionsschaumharze
- PUR-Kombi-Injektionsharze
- PUR-Injektionsharze
- EP-Injektionsharze
- Auch geeignet für die Verarbeitung von 2K-Verpressmaterialien mit längerer Reaktionszeit.

### EINSATZGEBIETE

- Ideal für das Füllen von Rissen und Hohlräumen
- nachträgliche Horizontalsperre
- Verpressen von Injektionsschläuchen
- Verfüllen von kleineren Hohlräumen
- Kanalsanierung
- Abdichten von Fugen
- Verbinden von gebrochenen Bauteilen
- Sanierung von Bodenplatten

### GRUNDAUSSTATTUNG

- Hochdruckpumpe
- Druckluftregler
- DAS = Direktansaugung (INJECT HD 4) oder Zulaufbehälter, ca. 6 Liter (INJECT HD 5), ASL = Ansaugleitung (INJECT HD 5)
- Hochdruck-Materialschlauch (7,5 m)
- Injektionslanze mit Hydraulikmundstück
- Flasche Trennmittel
- Betriebsanleitung mit Ersatzteilliste

Auch für viskose Materialien geeignet

Schnelles Anlaufen der Pumpe bei sehr geringem Lufteingang

Einfaches Handling, leichte Bedienung und einfache Wartung der Anlage



Alle materialführenden Teile der Pumpentechnik sind in Edelstahl gefertigt.

DAS = Direkt-Ansaugung

ASL = Ansaugleitung

# Zubehör für WIWA INJECT HD 4 / HD 5



Zubehör	Bestellnummer	Beschreibung
Ansaugleitung	0667173	Ansaugleitung 25 ltr NW20 / G 3/4" -RS-
Anbausatz Trichter Schwarz	0666699	Trichter 6 l komplett für Phoenix GX, mit Deckel und Ansaugrohr
Anbausatz Trichter Transparent	0668846	Trichter 6 l komplett mit Deckel und Sieb, Kunststoff weiß, nicht leitfähig
Schläuche NW6 1/4" 7,5 m	0410780	Material-Schlauch NW 6/410-1/4"-7,5 N
Druckluftregler	0663775	Druckluftregler G 1/4" komplett
Injektionslanze komplett	0641948	Injektionslanze komplett
Kugelhahn	0646988	Kugelhahn G 1/4" I/I
Hubzähler	0671687	Hubzähler komplett mit Halter
Injektions-Pistole	0668657	Injektionspistole komplett WIWA 250D mit Adapter 1/4" NPSM (A)
Peitsche 0,3 m	0631406	Material-Schlauch NW 6/410-1/4"-0,30 N
Anbausatz gerade Lanze	0669411	Anbausatz für Injektionspistole Rohr gerade 600 mm
Anbausatz gebogene Lanze	0669410	Anbausatz für Injektionspistole Rohr gebogen 170 mm
Anschlussnippel	0218820	Doppel Nippel NPS 1/4"-M 10x1
Schiebekupplung 90°	0669301	Schiebekupplung winklig 90°, für Nippel M1 Aluminium
Schiebekupplung gerade	0641199	Schiebekupplung gerade, für Nippel M1 Aluminium
Hydraulikmundstück	0411302	Hydraulikmundstück M10x1 IG 4 Backen verchromt (Ersatzdichtung 0660477)
Schnellverschlusszange	0668559	Schnellverschlusszange R1/4 (A), 4 mm
Hochdruck-Filter	0663760	Hochdruck-Filter Typ 11 GX -RS-
Airless-Pistole Wiwa 250 D mit Drehgelenk	0646997	Airless Pistole WIWA 250D 7/8" Einsatz



ATEX-Ausführung: Im explosionsgeschützten Bereich einsetzbar.  
N = Normalstahl verzinkt, nicht rostfrei RS = Edelstahl, rost- und säurebeständig

# Die WIWA INJECT HD-Serie im Überblick

Größere Injektionskolbenpumpen auf Anfrage erhältlich.



Technische Daten	HD 1	HD 2	HD 3	HD 4	HD 5
Fördermenge je Doppelhub	14 cm <sup>3</sup>	14 cm <sup>3</sup>	27 cm <sup>3</sup>	43 cm <sup>3</sup>	72 cm <sup>3</sup>
Druckübersetzung	33:1	33:1	33:1	30:1	32:1
Maximaler Lufteingangsdruck	8 bar	8 bar	8 bar	8 bar	8 bar
Höchstzulässiger Betriebsdruck	264 bar	264 bar	264 bar	240 bar	256 bar
Gewicht	12 kg	16,3 kg	13 kg	23 kg	33 kg
Materialeinfülltrichter	1,5 l	6 l	1,5 l	DAS = Direktansaugung	6 l Trichter ASL = Ansaugleitung
Bestellnummer	0644426	0644517	0669680	0669679	0669225 0669224

WIWA PROFIT Kolbenpumpen

WIWA PHOENIX Kolbenpumpen

## WIWA INJECT ND 1



### HANDLICH UND KOMPAKT

Die WIWA INJECT ND 1 ist eine druckluftbetriebene Membranpumpe für Niederdruckanwendungen und besonders geeignet für das Verarbeiten von Suspensionen.

Das selbstansaugende Gerät ist flexibel einstellbar, ausgestattet mit einem Druckluft-

regler, einer 1 m Ansaugleitung mit Sieb und einem 5 m Materialschlauch. Positiv hervorzuheben sind unter anderem der geringe Luftbedarf, die Druckbegrenzung und die kompakte Größe, mit der Sie sich auch auf kleinen Baustellen nicht in die Enge getrieben fühlen.

Leicht einstellbar

Kompakte Größe

Geringer Luftbedarf



### EINSATZGEBIETE

- Hohlraumverfüllung
- Mauerwerksverfüllung
- Starre Verbindungen
- Schließen von Rissen

### GRUNDAUSSTATTUNG

- Druckluftbetriebene 1/2" Kunststoff Membranpumpe montiert auf Gestell
- Druckregler
- 1 m Ansaugleitung mit Sieb
- Materialschlauch 5m mit 1/4" Kugelhahn mit Verpresszange

### MATERIALIEN

- Suspensionen

Technische Daten	INJECT ND 1
Druckübersetzung	1:1
Max. Förderleistung	25 l/min.
Max. Lufteingangsdruck	8 bar
Höchstzulässiger Betriebsdruck	8 bar
Ausführung	G
Gewicht	5 kg
Bestellnummer	0671622



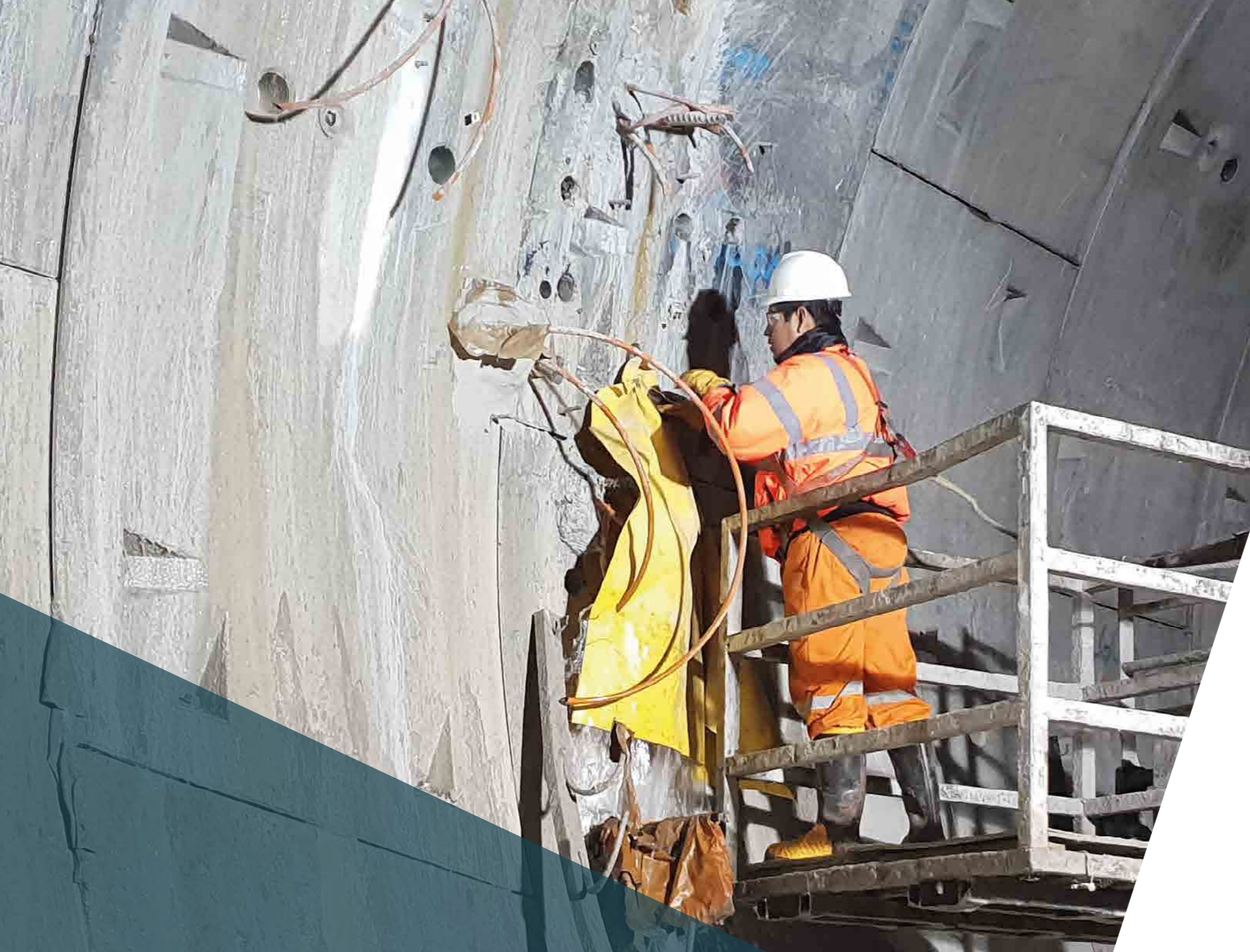

## WIWA 2K INJECT-LÖSUNGEN

Die bewährte WIWA DUOMIX-Technik garantiert sicheres Arbeiten durch das immer gleichbleibende Mischungsverhältnis. Mit den WIWA 2K INJECT-Lösungen können Sie alle gängigen 2K-Injektionsmaterialien verarbeiten.

Die WIWA INJECT 2K Systeme sind auf Ihr Injektionsmaterial (PU-Harz, PU-Schäume, Silikate, Acrylate oder Phenol) ausgelegt.

Bei den WIWA 2K INJECT-Lösungen können Sie aus drei verschiedene Luftmotorengrößen (140, 230 und 333) wählen. Die Größen 230 und 333 sind zudem mit verschiedenen Mischungsverhältnissen konfigurierbar. Je nach benötigter Fördermenge bietet WIWA somit für jede Baustelle das passende Gerät.

2K 14025 GX



Seite 30

2K 14015 GX

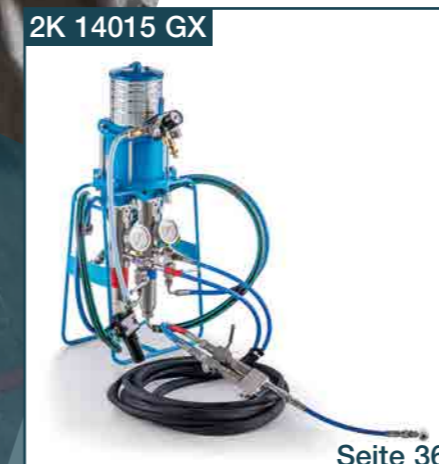

Seite 36

2K 230



Seite 44

2K 333 GX



Seite 48

## WIWA INJECT 2K 14025 GX

### DER KLASSIKER OPTIMIERT

Die WIWA INJECT 2K 14025 GX ist eine pneumatische 2K-Kolbenpumpe im Mischungsverhältnis 1:1. Die Materialpumpen sind mit dem Luftmotor verbunden, sodass durch die Zwangssteuerung keine Mischungsfehler entstehen. Die Anlage ist mit einer Spülpumpe zum schnellen Reinigen der A- und B-Komponente für die Mischeinheit ausgestattet.

Durch die kompakte Bauweise ist sie besonders für das Abdichten von Kellern und für den Einsatz an unzugänglichen Stellen geeignet. Alle materialführenden Teile sind in Edelstahl ausgeführt.

- Einfache Wartung
- Leichte und schnelle Reinigung
- Besonders verschleißarm durch feststehende, vorgespannte Packungen



Schnelle Inbetriebnahme

Hohe Mischgenauigkeit durch zwangsgesteuerte Materialförderung

Große Materialeingänge und Rückschlagventile für viskose Materialien

Technische Daten	INJECT 2K 14025 GX RS, F
Fördermenge je Doppelhub	80 cm <sup>3</sup>
Druckübersetzung	25:1
Maximaler Lufteingangsdruck	8 bar
Höchstzulässiger Betriebsdruck	200 bar
Mischungsverhältnis	1:1
Ausführung	RS, F
Bestellnummer	0669067

### MATERIALIEN

- 2K-Injektionsharze
- Acylatgel
- Injektionsschäume

### EINSATZGEBIETE

- Baugrubenabdichtung
- Baugrundinjektion/ Bodenverfestigung
- Hohlraumverfüllung
- nachträgliche Horizontalsperre
- Kanalsanierung
- Schleierinjektion
- Flächeninjektion

### GRUNDAUSSTATTUNG

- 2K Hochdruck-Dosierpumpe
- Wartungseinheit
- Ansaugsystem
- 2 x Manometer am Materialausgang
- 3 x Materialschläuche 7,5 m 1/4"
- Spülpumpe Profit
- Entlastung für A und B Komponente
- 2K Mischeinheit mit separater Spülfunktion für Komponente A und B
- Flasche Trennmittel
- Betriebsanleitung mit Ersatzteilliste



ATEX-Ausführung: Im explosionsgeschützten Bereich einsetzbar.  
RS = Edelstahl, rost- und säurebeständig F = Fahrgestell



## Übersicht und Zubehör für WIWA INJECT 2K 14025 GX

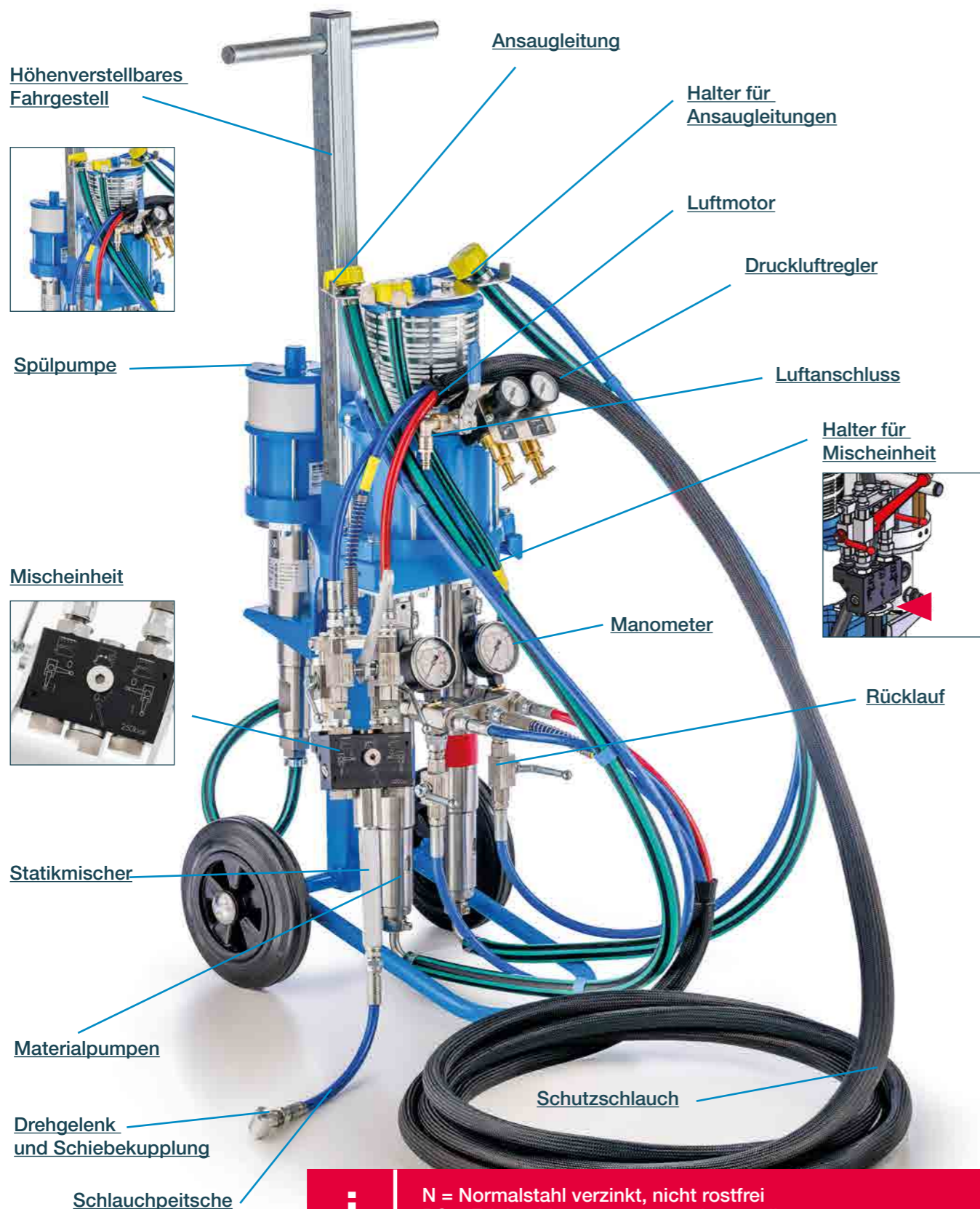

Zubehör	Bestellnummer	Beschreibung
Ansaugleitung	0669523	Ansaugleitung NW13 für Doppelpumpe Injektionsanlage - blau
Ansaugleitung	0671169	Ansaugleitung NW13 für Doppelpumpe Injektionsanlage - rot
Ansaugleitung Spülpumpe	0669524	Ansaugleitung NW10 für Spülpumpe Gelanlage
Anbausatz Trichter	0666699	Trichter 6 l komplett für Phoenix GX, mit Deckel und Ansaugrohr
Spülpumpe (nur HD Pumpe)	0669066	Hochdruck-Pumpe 14.33 RS Profit oben: gem. PUR / UHMW-PE unten: gem. PUR / UHMW-PE
Manometer	0631359	Manometer, Messing lackiert, Glycerinfüllung
Doppeldruckluftregler	0669529	Doppeldruckluftregler komplett G 1/4" 10 bar für Gelanlage
Anbausatz Kondensat-Wasser-Abscheider	0669329	Anbausatz Filter für Injektionsanlage Mini
Hubzähler	0670950	Hubzähler komplett mit Halter
Schlauchpaket	0669720	Schlauchpaket unbeheizt 7,5 m RS 1x 1/4" NPSM blau / 1x 1/4" NPSM rot 1x 1/4" NPSM NW4 blau
Schlauch 7,5 m 1/4" NPSM blau A-Komponente	0613819	Material-Schlauch NW6 1/4" NPSM 7,5 m, 410 bar, RS, blau
Schlauch 7,5 m 1/4" NPSM rot B-Komponente	0670246	Material-Schlauch NW6 1/4" NPSM 7,5 m, 410 bar, RS, rot
Schlauch 7,5 m 1/4" Spülpumpe	0638610	Material-Schlauch NW 4/300-1/4" 7,5 m RS
Mischeinheit	0669666	Mischeinheit komplett mit separater Spüleinrichtung für Komponente A und B für Gelanlage
Verlängerung Mischstrecke	0671626	Verlängerung komplett d=9,4 Statikmischer für Standard Mischeinheit
Peitsche 0,3 m	0669787	Material-Schlauch NW 6/410-1/4" - 0,30 RS
Pistole	0668657	Injektionspistole komplett WIWA 250D mit Adapter 1/4" NPSM (A)
Anschlussnippel	0218820	Doppel Nippel NPS 1/4"-M 10x1
Schiebekupplung 90°	0669301	Schiebekupplung winklig 90°, für Nippel M1 Aluminium
Schiebekupplung 90°	0672169	Schiebekupplung winklig 90° für Nippel M1 (16 mm) (Anschluß seitlich) Anschluß M10x1, mit Dichtung blau Durchlaßbohrung: 4 mm
Schiebekupplung gerade	0641199	Schiebekupplung M10 x 1, gerade Ausführung
Schiebekupplung gerade	0672168	Schiebekupplung gerade für Nippel M1 (16 mm) (Anschluß frontal) Anschluß: M10x1, mit Dichtung blau Durchlaßbohrung: 4 mm
Hydraulikmundstück	0411302	Hydraulikmundstück M10x1 IG 4 Backen verchromt (Ersatzdichtung 0660477)
Schnellverschlusszange	0668559	Schnellverschlusszange R1/4 (A), 4 mm

## Die neuen Funktionen der WIWA INJECT 2K 14025 GX

**Kompaktes, praktisches Fahrgestell**  
mit Höhenverstellung (83 cm im eingefahrenen Zustand) und vorbereiteter Montageposition für Wasserabscheider, Öler und Hubzähler

**Einfache, funktionale Ansaugung**  
mit leicht zu montierenden Saugleitungen mittels Flügelüberwurfmuttern, der optionalen Umrüstung auf verschiedene Vorratsbehälter und einem Schlauchhalter, der das Austreten von Flüssigkeiten aus dem Schlauch verhindert

**Umweltfreundlich**  
dank nachhaltiger Verschleißteile und robuster Konstruktion

**Neu entwickelte Mischeinheit**  
bedienerfreundlich durch die Funktionsbeschreibung auf dem Mischblock, leicht zu warten und zu reinigen und durch zusätzliche Statikmischer einfach zu erweitern. Überzeugt durch eine optimierte Durchmischung des Materials

**Optimierter Luftmotor**  
mit weniger Pulsation durch schnelleres Umschalten der Kolbenplatte im Auf- und Abwärtshub und minimierter Vereisung durch neues Schneppersystem und schnelleres Umschalten

**Kugelhahn mit Druckentlastung**,  
dadurch wird das System drucklos

**Wartungsfreundlichere, langlebige Materialpumpen**  
durch Grobgewinde, eine optimierte Kugelführung und Federvorspannung, einfache Montage und Demontage am Druckluftmotor und die Möglichkeit, je nach Material unterschiedliche Packungssysteme zu wählen

**Verbesserte Handhabung**  
durch erhebliche Gewichtsreduzierung und kompakteres Design

**Rücklauf**  
zum Entlüften des Systems

**Optionales Auswertungssystem**  
WIWA INJECT GUARD kann leicht nachgerüstet werden

**Längere Haltbarkeit**  
des Schlauchpakets durch den Schutzschlauch

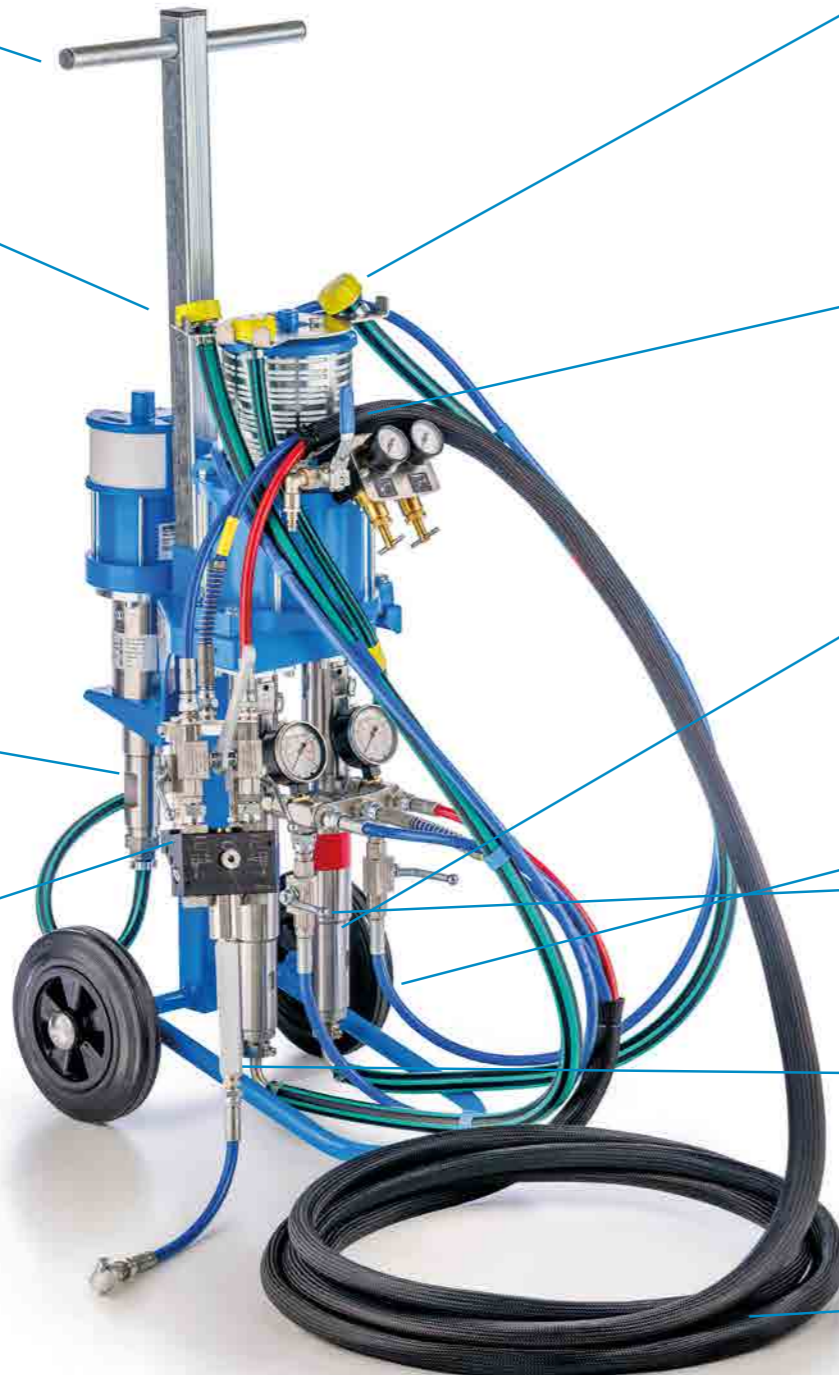

## WIWA INJECT 2K 14015 GX



### UNSERE KOMPAKTEN

Die kleine und kompakte WIWA INJECT 2K 14015 GX bietet hohes Fördervolumen bei einem max. Druck von 120 bar. Das macht sie zur starken Alternative für 1:1 Reaktionsharze und -schäume. Durch das zwangsgesteuerte System ist sie prozesssicher auch unter schweren Bedingungen. Im Standard ist sie ohne Spülpumpe ausgestattet und die Misch-einheit wird über die A-Komponente gespült.

- Große Materialeingänge und Rückschlagventile für viskose Materialien
- Einfache Wartung
- Leichte und schnelle Reinigung

Technische Daten	INJECT 2 K 14015 GX	INJECT 2 K 14015 GX	INJECT 2 K 14015 GX
Fördermenge je Doppelhub	144 cm <sup>3</sup>	144 cm <sup>3</sup>	144 cm <sup>3</sup>
Druckübersetzung	15:1	15:1	15:1
Maximaler Lufteingangsdruck	8 bar	8 bar	8 bar
Höchstzulässiger Betriebsdruck	120 bar	120 bar	120 bar
Gewicht	26 kg	29 kg	45 kg
Ausführung	N, G	N, F	RS, F
Bestellnummer	0669323	0670489	0670198

### MATERIALIEN

- 2K-Injektionsharze
- Polyurethanharze
- Silikatharze
- PUR-Injektionsschaumharze
- PUR-Kombi-Injektionsharze,
- PUR-Injektionsharze
- PUR-Gießschaumharze
- Injektionsschäume
- Acrylatgele (RS-Ausführung)

### EINSATZGEBIETE

- Baugrubenabdichtung
- Baugrunderosion/Bodenverfestigung
- Hohlraumverfüllung
- nachträgliche Horizontalsperre
- Kanalsanierung
- Flächen- und Schleierinjektion (RS-Ausführung)
- 2K-Rissverpressungen

### GRUNDAUSSTATTUNG

- 2K Hochdruck-Dosierpumpe
- Wartungseinheit, Ansaugsystem
- 2 x Manometer am Materialausgang
- 2 x Materialschläuche 7,5 m 1/4"
- Entlastung für A- und B-Komponente

2K-Mischeinheit mit Spülen über Komponente A bestehend aus:

- 2 x Kugelhahn
- 2 x Rückschlagventile mit großen Durchmesser
- Mischrohr mit 6 x Gittermischer
- Peitsche 0,3 m
- Schiebekupplung und Hydraulikmundstück
- Flasche Trennmittel
- Betriebsanleitung mit Ersatzteilliste



Fahrgestell, Griff ausziehbar



Fahrgestell, Griff ausziehbar



Ablesbare Injektionsdrücke für beide Komponenten

Handlich und kompakt

Schnelle Inbetriebnahme

Hohe Mischgenauigkeit durch zwangsgesteuerte Materialförderung

# Zubehör für WIWA INJECT 2K 14015 GX

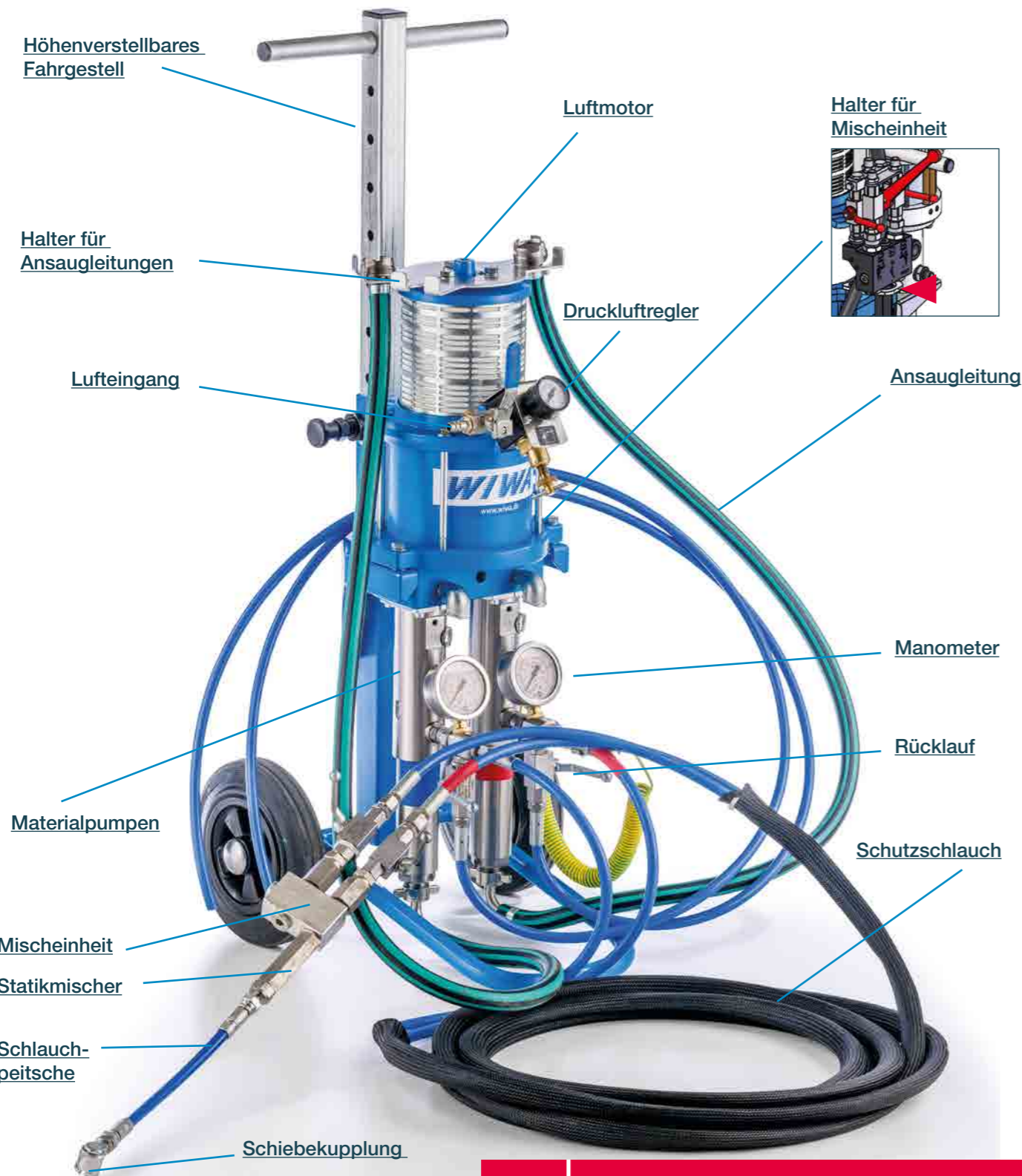

**i** N = Normalstahl verzinkt, nicht rostfrei  
RS = Edelstahl, rost- und säurebeständig

Zubehör	Bestellnummer	Beschreibung
Ansaugleitung	0669523	Ansaugleitung NW13 für Doppelpumpe Injektionsanlage - blau
Ansaugleitung	0671169	Ansaugleitung NW13 für Doppelpumpe Injektionsanlage - rot
Anbausatz Trichter	0670546	Anbausatz Zulaufbehälter für Inject
Druckluftregler	0663775	Druckluftregler G 1/4" komplett
Anbausatz Öler / Frostschutz	0671029	Anbausatz Öler für Injektionsanlage
Anbausatz Kondensat-Wasser-Abscheider	0668329	Anbausatz Filter für Injektionsanlage Mini
Hubzähler	0670950	Hubzähler komplett mit Halter
Manometer	0655128	Manometer V2A / neutral Glycerinfüllung
Schlauchpaket	0669539	Schlauchpaket unbeheizt 7,5 m RS 1x 1/4" NPSM blau / 1x 1/4" NPSM rot
Schlauch 7,5 m 1/4" NPSM blau A-Komponente	0613819	Material-Schlauch NW6 1/4" NPSM 7,5 m, 410 bar, RS, blau
Schlauch 7,5 m 1/4" NPSM rot B-Komponente	0670246	Material-Schlauch NW6 1/4" NPSM 7,5 m, 410 bar, RS, rot
Mischeinheit 2K N	0669555	Mischeinheit G1/4" - DN6 - mit Statikmischer
Kugelhahn für Mischeinheit 2K N	0646988	Kugelhahn G 1/4" I/I
Verlängerung Mischstrecke	0671626	Verlängerung komplett d=9,4 Statikmischer für Standard Mischeinheit
Mischelement	0645308	Mischelement Kunststoff
Peitsche 0,3 m	0669787	Material-Schlauch NW 6/410-1/4" - 0,30 RS
Anschlussnippel	0218820	Doppel Nippel NPS 1/4"-M 10x1
Schiebekupplung 90°	0669301	Schiebekupplung winklig 90°, für Nippel M1 Aluminium
Schiebekupplung 90°	0672169	Schiebekupplung winklig 90° für Nippel M1 (16 mm) (Anschluß seitlich) Anschluss M10x1, mit Dichtung blau Durchlaßbohrung: 4 mm
Schiebekupplung gerade	0641199	Schiebekupplung M10 x 1 gerade Ausführung
Schiebekupplung gerade	0672168	Schiebekupplung gerade für Nippel M1 (16 mm) (Anschluß frontal) Anschluß: M10x1, mit Dichtung blau Durchlaßbohrung: 4 mm
Hydraulikmundstück	0411302	Hydraulikmundstück M10 x 1 IG 4 Backen verchromt (Ersatzdichtung 0660477)
Pistole	0668657	Injektionspistole komplett Pistole 250 D
Schnellverschlusszange	0668559	Schnellverschlusszange R1/4 (A), 4 mm

## Das einfache Prinzip: Individuell flexibel

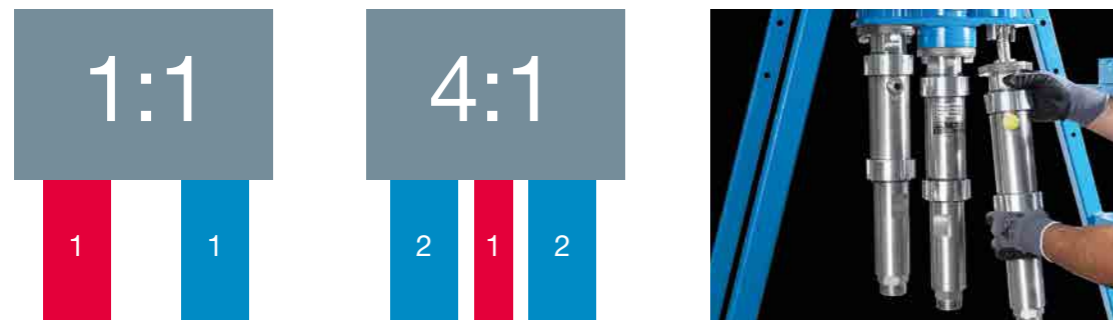

Mit wenigen Handgriffen kann die Anlage durch den Austausch der Materialpumpen auf nahezu alle Mischungsverhältnisse im Bereich von 1:1 bis 10:1 (auch im Dezimalbereich wie z.B. 5,6:1) umgerüstet werden.

## Einfach · Präzise · Sicher

Die Garantie für präzises Dosieren und variables Mischen:

Flexibel: WIWA DUOMIX – die wohl weltweit einzige 2K Anlage, die Ihnen die Flexibilität einer variabel einstellbaren 2K Anlage und die Sicherheit eines feststehenden Mischungsverhältnisses bietet.

Einfach: Mit wenigen Handgriffen rüsten Sie die DUOMIX auf das gewünschte Mischungsverhältnis um. Das aufwendige Auslitern und Justieren entfällt.

Sicher: Das feste Mischungsverhältnis gibt Ihnen Prozesssicherheit. Versehentliches Verstellen und damit einhergehende Fehlmischungen sind unmöglich.

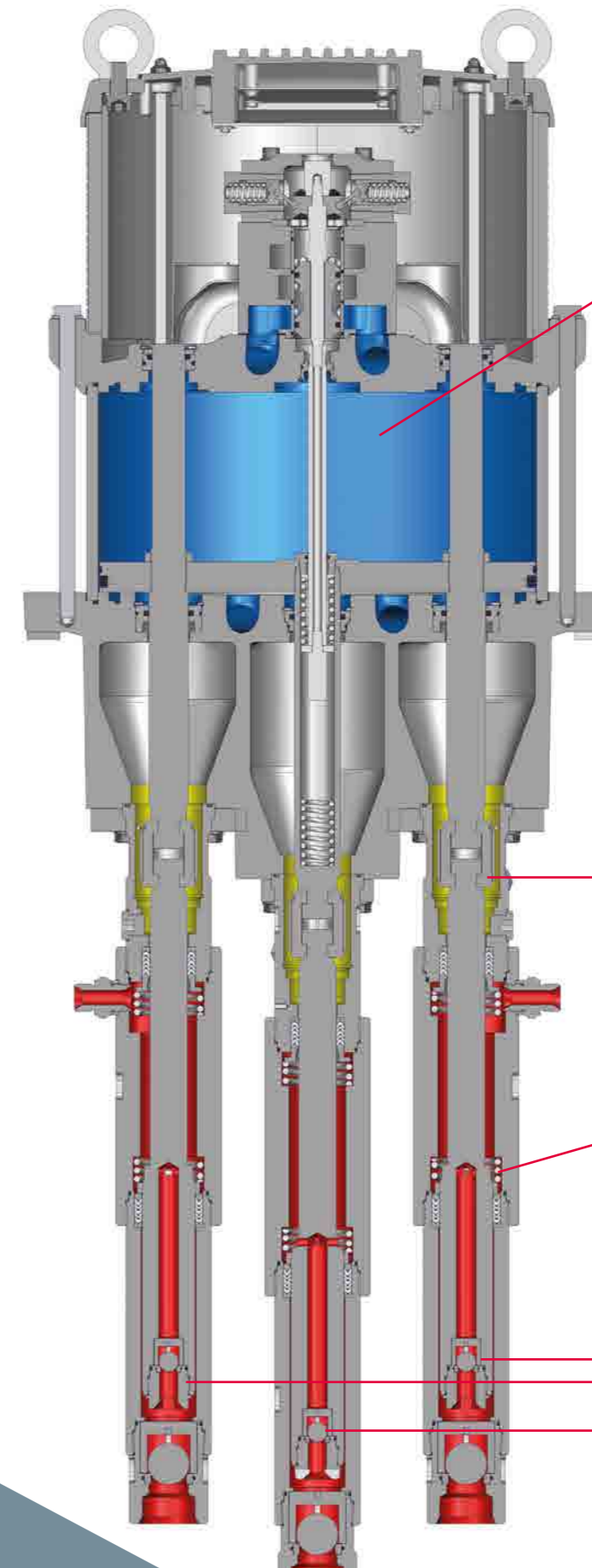

### DIE GRUNDBAUSTEINE DER DUOMIX-TECHNIK

- 1 Luftmotor**  
Der Luftmotor mit Enteisungsanlage und Wartungseinheit in robuster Metallausführung. Er ist mit einer Kolbenstange und zwei Führungsachsen, die im Ober- und Unterteil geführt werden, ausgestattet. Hierdurch wird ein kippfreier Direktantrieb aller Materialpumpen gewährleistet und der Verschleiß von Packungen und Kolbenstange minimiert.
- 2 Materialpumpenkombination**  
Sollten durch neue Aufgabengebiete andere Leistungsparameter erforderlich werden, müssen lediglich die Materialpumpen ausgetauscht werden.
- 3 Eine geschlossene Spülmittelkammer**  
trennt Luftmotor und Materialpumpen. Das Spülmittel verhindert Farbverkrustungen an den Kolbenstangen und schont durch seine Schmierwirkung die Packungen.
- 4 Alle Materialpumpen sind mit feststehenden Packungen**  
ausgestattet, die sich durch Packungsspanner automatisch nachstellen. Manuelles Nachstellen der Packungen ist nicht erforderlich.

2

2



## Ansaugung

- Ansaugleitung für Kleingebinde bis 200 l Fass
- Ansaugung für IBC Container
- Ansaugung über 68 l Kunststofffass mit Gestell
- Zufuhrpumpen 200 l Fass (Menge 2)

## Ausführung

- Fahrgestell
- Gestell stehend oder liegend

## Dosierpumpe

- INJECT 2K 230030 N GS
- INJECT 2K 230030 N F
- INJECT 2K 333037 GX N GS
- INJECT 2K 333037 GX N F
- INJECT 2K 230030 RS GS
- INJECT 2K 230030 RS F
- INJECT 2K 333018 GX RS GS

## Schlauchpaket

- 3/8" mit Spülen RS
- 1/2" mit Spülen RS
- 3/8" mit Spülen Inject Guard RS
- 1/2" mit Spülen Inject Guard RS
- 3/8" ohne Spülen RS
- 1/2" ohne Spülen RS
- 3/8" ohne Spülen Inject Guard RS
- 1/2" ohne Spülen Inject Guard RS

## Mischeinheiten

- Für Inject 2K 230
- Standard 2K 3/8" N
  - Standard 2K 3/8" mit Spülen RS
  - Inject Guard mit Spülen 3/8" RS
- Für Inject 2K GX 333
- Standard 2K 1/2" N
  - Standard 2K 1/2" Spülen RS
  - Inject Guard 2K 1/2" Spülen RS

## Pistolen

- Injektionspistole
- Injektionslanze (gerade/gebogen)

## Überwachung

- INJECT GUARD
- Hubzähler

## Spülpumpe für Version N

## Schutzgitter für Gestell-Versionen

## Material Durchlauferhitzer



**Hauptkomponenten**  
Ausführungen

**Zubehör**  
Optionen



Bei Fragen zu Ihrer individuellen Konfiguration wenden Sie sich gerne an uns.  
N = Normalstahl verzinkt, nicht rostfrei  
RS = Edelstahl, rost- und säurebeständig

## WIWA INJECT 2K 230



### ROBUST, KRAFTVOLL, SICHER

Die WIWA INJECT 2K 230 ist unsere vielseitige 2K Injektionsanlage mit hoher Förderleistungen und einem maximalen Betriebsdruck von 240 bar. Durch die Zwangssteuerung und die immer gleichen Umschaltpunkte erhalten Sie die perfekte Dosierung. Neben dem Standard-Mischverhältnis 1:1 sind über 100 weitere Mischungsverhältnisse durch Austausch der Materialpumpen möglich. Sowohl für wässrige als auch für viskose Materialien geeignet.

- Schnelle Inbetriebnahme, einfache Wartung, leichte und schnelle Reinigung
- Lange Schlauchlängen können adaptiert werden
- Großes Fördervolumen
- Große Materialeingänge und Rückschlagventile für viskose Materialien
- Verschleißarm durch feststehende Packungen
- Große Auswahl an verschiedenen Ansaugsystemen konfigurierbar
- Auf Anfrage auch mit Steck O Bauteilen erhältlich



Ausführung Gestell stehend



Ausführung Gestell liegend



Ausführung Fahrgestell

### MATERIALIEN

#### N-Ausführung:

- 2K-Injektionsharze
- Polyurethanharze
- Silikatharze
- PUR-Injektionsschaumharze
- PUR-Kombi-Injektionsharze
- PUR-Injektionsharze
- PUR-Gießschaumharze
- Injektionsschäume

#### RS-Ausführung:

- Acrylatgele
- 2K-Injektionsmaterialien
- Injektionsschäume

### EINSATZGEBIETE

- Baugrubenabdichtung
- Baugrundinjektion/Bodenverfestigung
- Hohlraumverfüllung
- nachträgliche Horizontalsperre
- Kanalsanierung
- Ideal für den Einsatz im Tunnel und Untertage zum Hohlraumbefüllen und zum Verkleben von Ankern.

### GRUNDAUSSTATTUNG

- 2K-Hochdruck-Dosierpumpe in Normalstahl verzinkt oder Edelstahl
- Wartungseinheit
- Fahrgestell oder Standgestell
- 2x Manometer am Materialausgang
- Entlastung für A und B Komponente,
- Bedienungsanleitung
- Bei der Edelstahlversion ist eine Spülpumpe PROFIT enthalten

Technische Daten	INJECT 230030	INJECT 230030	INJECT 230032	INJECT 230030	INJECT 230030	INJECT 230040
Fördermenge je Doppelhub	194 cm <sup>3</sup>	194 cm <sup>3</sup>	180 cm <sup>3</sup>	194 cm <sup>3</sup>	194 cm <sup>3</sup>	144 cm <sup>3</sup>
Druckübersetzung	30:1	30:1	32:1	30:1	30:1	40:1
Maximaler Lufteingangsdruck	8 bar	8 bar	8 bar	8 bar	8 bar	6 bar
Höchstzulässiger Betriebsdruck	240 bar	240 bar	256 bar	240 bar	240 bar	240 bar
Mischungsverhältnis	1:1	1:1	4:1	1:1	1:1	1:1
Ausführung	N, GS	N, F	RS, GS	RS, F	RS, GS	RS, GL*
Bestellnummer	0669709	0669708	0669710	0669711	0669712	0669713
Bestellnummer Kompletgerät (Kompletgerät mit ASL, Schlauchpaket, Mischeinheit)	Auf Anfrage	0669992	Auf Anfrage	0669993	Auf Anfrage	Auf Anfrage



ATEX-Ausführung: Im explosionsgeschützten Bereich einsetzbar.  
 N = Normalstahl verzinkt, nicht rostfrei RS = Edelstahl, rost- und säurebeständig  
 F = Fahrgestell GS = Standgestell \* Ohne Spülpumpe.

## Zubehör für WIWA INJECT 2K 230



**i** N = Normalstahl verzinkt, nicht rostfrei  
RS = Edelstahl, rost- und säurebeständig

Zubehör	Bestellnummer	Beschreibung
Ansaugleitung bis 200 l Faß	0669820	Ansaugleitung kpl. NW25 - PVC klar - G1 1/4" > Klein-/Großgebinde
Ansaugung IBC	0669595	Ansaugleitung kpl. NW25 - PVC klar - G1 1/4" -> S60 x 6 (IBC)
Ansaugung Gestell 68 l Kunststofffäßer	0670111	Zuführung kpl. (1:1) mit Rücklauf, Gestell und 2 x 68 Liter Fäßer, MP Anschluss: 1 1/4"
Zuführpumpen 200 l Faß (Menge 2)	0663455	Zuführpumpe 146.03,7N komplett mit Verbindungsschlauch 2,2 m
Spülpumpe PROFIT für N Version	0669718	Spülpumpe Kleingebinde 33:1 RS komplett mit DLR für Inject 230/333 (1 x Ausgang)
Gitter für Gestell	0669630	Schutzgitter komplett für Bergbauanlage (Breite 635 mm)
Anbausatz Kondensat-Wasser-Abscheider	0670850	Anbausatz Filter für Injektionsanlage (mit LM 230)
Hubzähler	0646640	Hubzähler komplett mit Halter
INJECT GUARD	0669958	elektronische Aufzeichnungseinheit für 2K Inject Systeme
Schlauchpaket NW10 - (3/8") RS mit Spülen	0671007	Schlauchpaket 15m unbeheizt, 1 x NW 10 330 bar blau PA -RS- G3/8" (A-Komp.), 1 x NW 10 330 bar rot PA -RS- G3/8" (B-Komp.), 1 x NW 6 410 bar blau PA -RS- 1/4" NPSM (Spülen), Schutzschlauch
Schlauchpaket NW10 - (3/8") RS mit Spülen für INJECT GUARD (230er)	0671008	Schlauchpaket 15 m unbeheizt, 1 x NW 10 330 bar blau PA -RS- G3/8" (A-Komp.), 1 x NW 10 330 bar rot PA -RS- G3/8" (B-Komp.), 1 x NW 6 410 bar blau PA -RS- 1/4" NPSM (Spülen) mit Kabel für Sensor an der Mischeinheit
Schlauchpaket NW10 - (3/8") RS	0669766	Schlauchpaket 15 m unbeheizt, 1 x NW 10 330 bar blau PA -RS- G3/8" (A-Komp.), 1 x NW 10 330 bar rot PA -RS- G3/8" (B-Komp.), Schutzschlauch
Mischeinheit Standard 2K 3/8" N	0669748	Mischeinheit komplett -N- G3/8" - DN11 mit Schlauch und Statikmischer ohne Spüleinrichtung für 2K Injektionsanlage
Mischeinheit Standard 2K 3/8" RS mit Spülen	0669611	Mischeinheit komplett mit Schlauch, Statikmischer, Spüleinrichtung für Komponente A und B für Injektionsanlage
Mischeinheit Inject Guard mit Spülen 3/8" RS	0669600	Mischeinheit kompl. mit Statikmischer und separatem Spülen mit Volumenerfassung für Komponenten A und B für 2K Injektionsanlage
Schiebekupplung 90°	0672169	Schiebekupplung winklig 90° für Nippel M1 (16 mm) (Anschluß seitlich) Anschluss M10x1, mit Dichtung blau, Durchlaßbohrung: 4 mm
Schiebekupplung gerade	0672168	Schiebekupplung gerade für Nippel M1 (16 mm) (Anschluß frontal) Anschluss: M10x1, mit Dichtung blau, Durchlaßbohrung: 4 mm



## WIWA INJECT 2K 333 GX

### IDEAL FÜR GROSSBAUSTELLEN

Die WIWA INJECT 333 GX die leistungsstärkste 2K Injektionsanlage im WIWA-Portfolio. Neben dem bewährten zwangsgesteuerten DUOMIX-System und dem optimierten, vereisungsarmen 333 GX Luftmotor kann sie 70 l/Minute an Material fördern. Durch Ihre modulare Bauweise können bis zu 100 weitere verschiedene Mischungsverhältnisse durch Tausch der Materialpumpen generiert werden. Selbst Schlauchlängen über 200 m können adaptiert werden. Daher ist sie hervorragend geeignet auf Großbaustellen, im Tunnel und Untertage. Sowohl wässrige als auch viskose Materialien können verarbeitet werden.

- Große Materialeingänge und Rückschlagventile für viskose Materialien
- Verschleißarm durch feststehende Packungen
- Große Auswahl an verschiedenen Ansaugsystemen konfigurierbar
- Auf Anfrage auch mit Steck O Anbauteilen erhältlich



Technische Daten	INJECT 333037 GX	INJECT 333037 GX	INJECT 333037 GX	INJECT 333037 GX	INJECT 333018 GX
Fördermenge je Doppelhub	536 cm <sup>3</sup>	536 cm <sup>3</sup>	536 cm <sup>3</sup>	536 cm <sup>3</sup>	1100 cm <sup>3</sup>
Druckübersetzung	37:1	37:1	37:1	37:1	18:1
Maximaler Lufteingangsdruck	6,5 bar	6,5 bar	6,5 bar	6,5 bar	8 bar
Höchstzulässiger Betriebsdruck	240 bar	240 bar	240 bar	240 bar	144 bar
Mischungsverhältnis	1:1	1:1	1:1	1:1	1:1
Ausführung	N, F	RS, F	N, GS	RS, GS	RS, GS
Bestellnummer	0669705	0670146	0669706	0670129	0669707



Ausführung Gestell stehend



Ausführung Gestell stehend



Ansaugleitung für Kunststofffässer 68 l

### MATERIALIEN

#### N-Ausführung:

- 2K Injektionsharze
- Polyurethanharze
- Silikatharze
- PUR-Injektionsschaumharze
- PUR-Kombi-Injektionsharze
- PUR-Injektionsharze
- PUR-Gießschaumharze
- Injektionsschäume

#### RS-Ausführung:

- Acrylatgele
- 2K-Injektionsmaterialien
- Injektionsschäume

### EINSATZGEBIETE

- Baugrubenabdichtung
- Baugrunderkennung/Bodenverfestigung
- Hohlraumverfüllung
- nachträgliche Horizontalsperre
- Kanalsanierung
- Flächen- und Schleierinjektionen (RS-Ausführung)
- Wasser Stop

### GRUNDAUSSTATTUNG

- 2K-Hochdruck-Dosierpumpe
- Wartungseinheit
- Standgestell oder Fahrgestell
- 2x Manometer am Materialausgang
- Entlastung für A und B Komponente
- Bedienungsanleitung
- Bei der Edelstahlversion ist eine Spülpumpe PROFIT enthalten

Großes Fördervolumen

Lange Schlauchlängen können adaptiert werden

Schnelle Inbetriebnahme, einfache Wartung, leichte und schnelle Reinigung

## Zubehör für WIWA INJECT 2K 333 GX

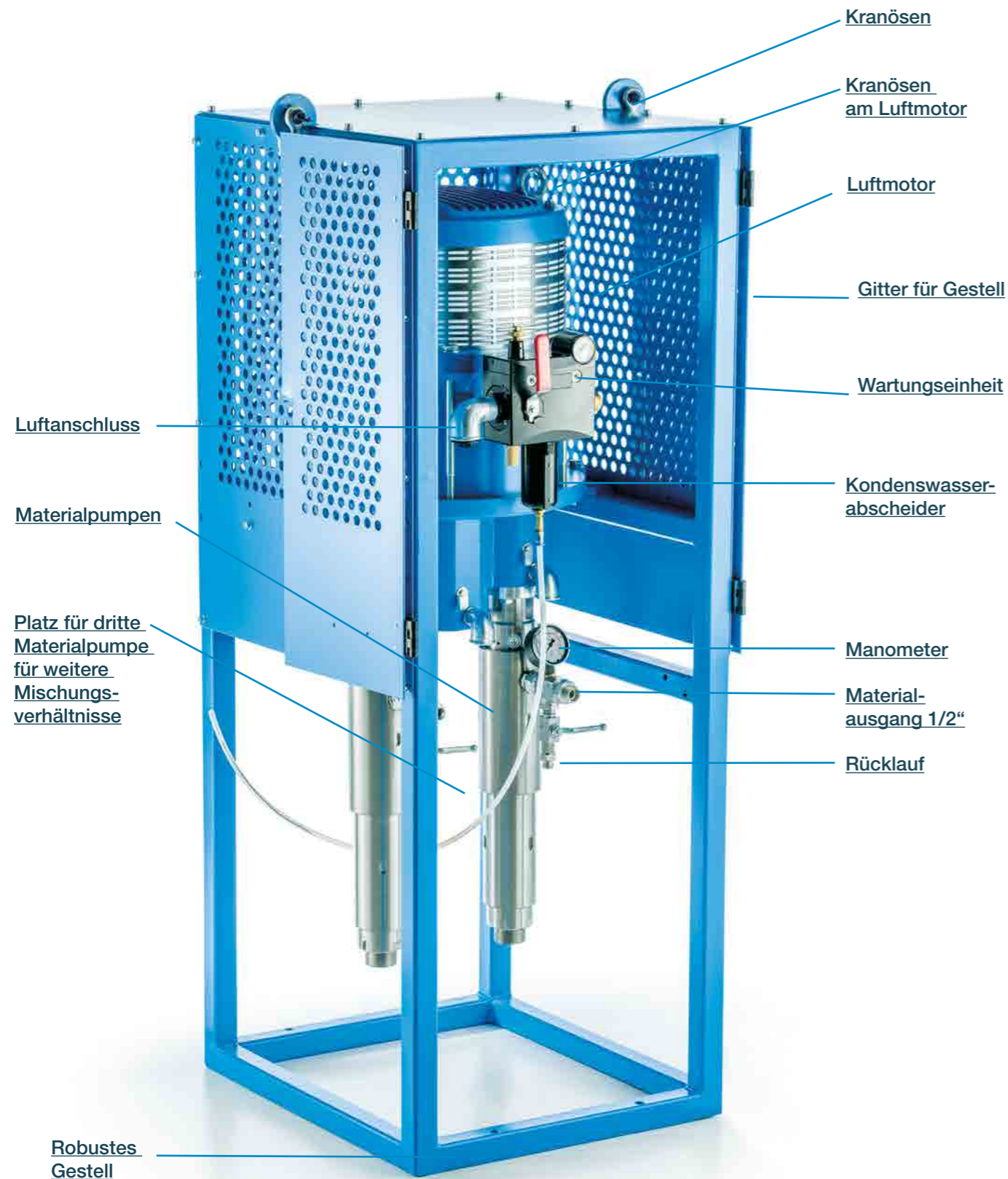

Zubehör	Bestellnummer	Beschreibung
Ansaugung bis 200 l Faß	0669846	Ansaugleitung komplett NW25 - PVC klar - G1 1/2" --> Klein- / Großgebinde
Ansaugleitung IBC	0669847	Ansaugleitung komplett NW25 - PVC klar - G1 1/2" --> S60x6 (IBC)
Ansaugung Gestell 68 l Kunststofffäßer	0670115	Zuführung kpl. (1:1) mit Rücklauf, Gestell und 2 x 68 Liter Fäßer MP Anschluss: 1 1/2"
Spülpumpe PROFIT	0669718	Spülpumpe Kleingebinde 33:1 RS komplett mit DLR für Inject 230/333 (1 x Ausgang)
Gitter für Gestell	0669202	Schutzgitter komplett für Bergbauanlage (Breite 535 mm)
Hubzähler	0646640	Hubzähler komplett mit Halter
Anbausatz Kondensat-Wasser-Abscheider	0670850	Anbausatz Filter für Injektionsanlage (mit LM 230)
Schlauchpaket NW13 - (1/2") mit Spülen	0669764	Schlauchpaket 15 m unbeheizt, 1 x NW 13 470 bar blau PA -RS- G1/2" (A-Komp.), 1 x NW 13 470 bar rot PA -RS- G1/2" (B-Komp.), 1 x NW 6 410 bar blau PA -RS- 1/4" NPSM (Spülen), Schutzschlauch
Schlauchpaket NW13 - (1/2")	0669767	Schlauchpaket 15 m unbeheizt, 1 x NW 13 470 bar blau PA -RS- G1/2" (A-Komp.), 1 x NW 13 470 bar rot PA -RS- G1/2" (B-Komp.), Schutzschlauch
Mischeinheit Standard 2K 1/2"	0669620	Mischeinheit G1/2" - DN12 - mit Statikmischer
Mischeinheit Standard 2K 1/2" mit Spülen RS	0670316	Mischeinheit komplett mit Schlauch, Statikmischer und Spüleinr. für Komponenten A und B für Injektionsanlage

i

ATEX Ausführung: Im explosionsgeschützten Bereich einsetzbar.

N = Normalstahl verzinkt, nicht rostfrei RS = Edelstahl, rost- und säurebeständig

F = Fahrgestell

GS = Standgestell

## Die WIWA 2K INJECT-Serie im Überblick

Unsere Systeme 2K 230 und 2K 333 GX bekommen Sie auch in anderen Mischungsverhältnissen.

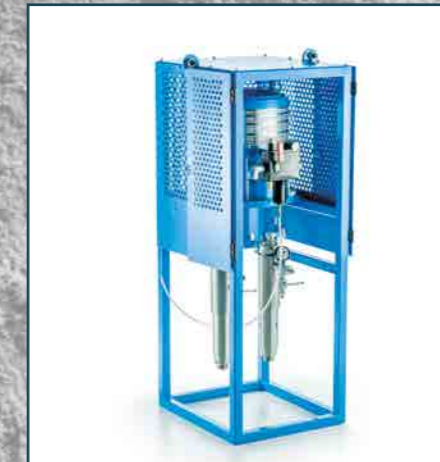
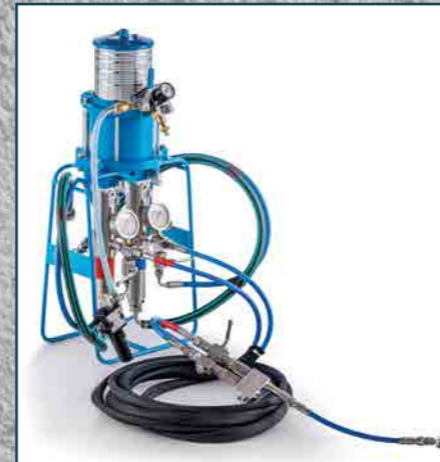
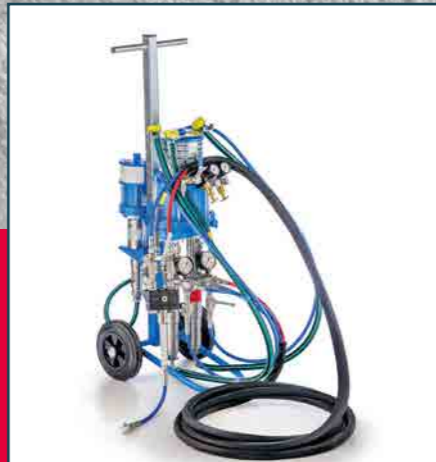

### Technische Daten

#### 2K 14025 GX

#### 2K 14015 GX

#### 2K 230

#### 2K 333 GX

Fördermenge je Doppelhub	80 cm <sup>3</sup>	144 cm <sup>3</sup>	144 cm <sup>3</sup> - 194 cm <sup>3</sup>	536 cm <sup>3</sup> - 1100 cm <sup>3</sup>
Druckübersetzung	25:1	15:1	40:1 / 30:1	37:1 / 18:1
Maximaler Lufteingangsdruck	8 bar	8 bar	8 bar	8 bar
Höchstzulässiger Betriebsdruck	200 bar	120 bar	240 bar - 256 bar	144 bar - 256 bar
Gewicht	45 kg	26 kg	120 kg bis 175 kg	185 kg bis 265 kg
Mischungsverhältnis	1:1	1:1	1:1/4:1	1:1
Ausführung	RS, F	N, G	siehe Seite 44	siehe Seite 48
Bestellnummer	0669067	0669323	siehe Seite 44	siehe Seite 48

ATEX Ausführung:

Im explosionsgeschützten Bereich einsetzbar.

## WIWA 2K PU-/SCHAUM-LÖSUNGEN

Die vielseitige WIWA Technik ist nicht nur zum Abdichten geeignet, sondern auch zum Schäumen ideal. Auf den folgenden Seiten finden Sie beheizbare WIWA Anlagen zur Verarbeitung von Polyurea, PUR- und -Injektionsschäumen.

Der bewährte und patentierte WIWA Erhitzer erwärmt das Material schonend und besonders ökonomisch. Nur die gerade benötigte Menge der Einzelkomponenten wird effizient und behutsam in extrem kurzer Zeit auf Verarbeitungstemperatur gebracht.

SPF 280



Seite 56

DUOMIX PU 540



Seite 60

DUOMIX PU HYDRAULIK



Seite 62

## WIWA SPF

### EINFACHHEIT VOM FEINSTEN

Spritzschaumanwendungen neu definiert. WIWA SPF-Spritzgeräte sind benutzerfreundlich. Direkte Anzeige aller Messgeräte, einfache Softwareeinstellungen. Verbinden. Anschalten. Sprühen. Job erledigt.

### MATERIALIEN

- Polyurea
- PUR-Schäume

### EINSATZGEBIETE

- Brückenabdichtungen
- Beton- und Bauwerkssanierung
- Isolation von Hohlräumen
- Fundamente
- Dachisolierungen und -abdichtungen
- Pools, Naturschwimmbekken
- Teichverkleidungen, Fischzuchtanlagen
- Trinkwasser-Reservoirs
- Auffangbecken (auch chemikalienfest)
- Kläranlagen
- Industrieböden und Wände
- Hangarböden
- Parkdecks
- Schalldämmung von Gleisbetтанlagen
- Schienenfahrzeugbau
- Schiffs- und Fährendecks
- Containerbau
- Rohre und Pipelines
- Windenergie
- U-Boote
- Bojen



Benutzerfreundliche Steuerung



Innovative Schnittstelle mit einfacher Steuerung

Leistungsfähiger Luftmotor

Individuelle Beheizung für ISO, POLY und den Schlauch

Direkte Anzeige aller Messgeräte, einfache Softwareeinstellungen

## WIWA SPF

### Einfachheit, Perfektion, Freiheit

Mit genau der Ausstattung der WIWA DUOMIX SPF, die Ihr Projekt am besten unterstützt. Abhängig davon, mit wie viel Druck Ihr Material verarbeitet werden muss oder wie viel Austrag Sie benötigen, bieten wir mit der SPF 240 oder 280 zwei verschiedene Gerätetypen an. Bei beiden Modellen können Sie zwischen dem mobilen Fahrgestell und dem stationären Standgestell wählen. Für die optimale Temperatur lassen sich die POLY- und ISO-Komponente gemeinsam im Schlauchpaket sowie vorher getrennt voneinander mithilfe von Materialdurchflusserhitzern erwärmen.



**i** F = Fahrgestell GS = Standgestell  
 Die Komplettausstattung enthält zusätzlich die WIWA PU GUN 4040 mit Koffer, das Schlauchpaket sowie die Zuführpumpen inklusive Verbindungsschläuchen und Anbausatz für die dazugehörige Halterung.

Gerätetyp	Basis (A) - POLY	Härter (B) - ISO	Druck-übersetzung	Mischungs-verhältnis	Fördermenge je DH	Max. Schlauch-länge	Max. Luft-eingangs-druck	Max. Betriebsdruck	Max. Materialtemperatur	Gewicht	Ausstattung	Best.-Nr.
SPF 240	43 cm <sup>3</sup>	43 cm <sup>3</sup>	25:1	1:1	86 cm <sup>3</sup>	48 m	8 bar	200 bar	80 °C	77 kg	Grundausrüstung (F)	0671177
SPF 240	43 cm <sup>3</sup>	43 cm <sup>3</sup>	25:1	1:1	86 cm <sup>3</sup>	48 m	8 bar	200 bar	80 °C	67 kg	Grundausrüstung (GS)	0671176
SPF 240	43 cm <sup>3</sup>	43 cm <sup>3</sup>	25:1	1:1	86 cm <sup>3</sup>	48 m	8 bar	200 bar	80 °C	118 kg	Komplettausstattung (F)	0671179
SPF 240	43 cm <sup>3</sup>	43 cm <sup>3</sup>	25:1	1:1	86 cm <sup>3</sup>	48 m	8 bar	200 bar	80 °C	108 kg	Komplettausstattung (GS)	0671178
SPF 280	72 cm <sup>3</sup>	72 cm <sup>3</sup>	15:1	1:1	144 cm <sup>3</sup>	48 m	8 bar	128 bar	80 °C	81 kg	Grundausrüstung (F)	0668976
SPF 280	72 cm <sup>3</sup>	72 cm <sup>3</sup>	15:1	1:1	144 cm <sup>3</sup>	48 m	8 bar	128 bar	80 °C	67 kg	Grundausrüstung (GS)	0668975
SPF 280	72 cm <sup>3</sup>	72 cm <sup>3</sup>	15:1	1:1	144 cm <sup>3</sup>	48 m	8 bar	128 bar	80 °C	122 kg	Komplettausstattung (F)	0668978
SPF 280	72 cm <sup>3</sup>	72 cm <sup>3</sup>	15:1	1:1	144 cm <sup>3</sup>	48 m	8 bar	128 bar	80 °C	110 kg	Komplettausstattung (GS)	0668977

# WIWA DUOMIX PU 540



Der klar strukturierte Aufbau erlaubt dem Anwender ein schnelles und komfortables Arbeiten. Das Bedienpult wurde bewusst einfach gehalten.

Die neuesten Sicherheitsaspekte der EU Maschinenrichtlinien wurden bereits bei der Konstruktion beachtet um den höchsten Standard auch hier zu gewährleisten.

Die Zuführpumpen können im integrierten Halter einfach transportiert und gelagert werden. Es stehen 2 Varianten zur Verfügung: Membranpumpen oder Kolbenpumpen.

Der Wechsel vom Standgestell zum Fahrgestell kann in kurzer Zeit durch einen Umbausatz realisiert werden.

Der WIWA DATALOGGER bietet eine ideale Ergänzung für das Qualitätsmanagement. Alle Verarbeitungsparameter, Einstellwerte und die Alarmhistorie können kundenspezifisch mit handelsüblichen Smartphones, Tablets oder PCs via Wi-Fi ausgelesen und gesichert werden.

## SCHÜTZEN · ABDICHTEN · ISOLIEREN

Das Mischungsverhältnis kann durch den Austausch der Materialpumpen gewechselt werden.

## MATERIALIEN

- Polyurethan Schäume
- Polyurea
- Injektionsschäume

## OPTIONALES ZUBEHÖR

- Schlauchhalter komplett
- Halter für Zuführpumpen
- Umbausatz auf Fahrgestell
- WIWA DATALOGGER
- Zuführpumpe 146.03,7 -N-L komplett mit Verbindungsschlauch 2,2 m und Ansaugwinkel
- Membranpumpe G1/2" komplett mit Ansaugrohr, Ansaugwinkel und 2,2 m Schlauch ohne Regler

## EINSATZGEBIETE

- Abwasseraufbereitungsanlagen
- PU-Tankbeschichtungen und -auskleidungen
- Rohren und Rohrleitungen
- Mannlöchern und Abwasserkanälen
- Fußböden und Parkdecks
- Schienenfahrzeuge und Abdeckung von Gleisbetten
- Kraftstofflager und -rückhaltesysteme
- Entsalzungsanlagen
- Dachbeschichtungen
- Chemikalienschutz (Biogasreaktoren, Kläranlagen)
- Flachdachabdichtung

Technische Daten	DUOMIX PU 540
Fördermenge je Doppelhub	264 cm <sup>3</sup>
Theor Übersetzung	31:1
Mischungsverhältnis	1:1 (andere auf Anfrage)
Maximaler Lufteingangsdruck	8 bar
Höchstzulässiger Betriebsdruck	248 bar
Materialdurchflusserhitzer	12 kW
Max. Heizleistung Schlauchpaket	47 kW
Max. Schlauchlänge	138 m
Spannung Phasen	400 V/3 P
Max. Energiebedarf	16.5 kW
<b>WIWA DUOMIX PU 540</b>	
Beschreibung	Bestellnummer
<b>DUOMIX PU 540 (ohne Zubehör)</b>	
230 V, 3-Phasen, 60 Hz	0665041
400 V, 3-Phasen, 50 Hz	0664250
<b>DUOMIX PU 540 inkl. 18 m Schlauchpaket, PU GUN 4040 Spritzpistole</b>	
230 V, 3-Phasen, 60 Hz	0665040
400 V, 3-Phasen, 50 Hz	0664300

Optimal für hohe Auftragsleistung

Mehr als 200 verschiedene Mischungsverhältnisse möglich

Verarbeitet fast alle Polyurethan Schäume und schnell reagierende Polyurea

# WIWA DUOMIX PU HYDRAULIK

## SCHÜTZEN · ABDICHTEN · ISOLIEREN

Die WIWA DUOMIX PU HYDRAULIK ist serienmäßig mit einem Energiesparmodus ausgerüstet. Dieser erkennt den Anlagen-



status während der Beschichtung und schaltet automatisch gerade nicht benötigte Verbraucher ab.

Das innovative Design der Dosierpumpen erlaubt einen verbesserten Materialfluss. Der Verschleiß von dynamischen Teilen wurde dadurch erheblich reduziert. Das Mischungsverhältnisses kann durch den Austausch der Materialpumpen gewechselt werden. Die Anlage ist äußerst leise und erlaubt dem Anwender ein komfortables und pulsationsfreies Arbeiten.

Das Bedienpult wurde bewusst einfach gehalten. Die neuesten Sicherheitsaspekte der EU Maschinenrichtlinien wurden bereits bei der Konstruktion beachtet um den höchsten Standard auch hier zu gewährleisten.

Die Zuführpumpen können im integrierten Halter einfach transportiert und gelagert werden. Es stehen zwei Varianten zur Verfügung: Membranpumpen oder Kolbenpumpen.

Der Wechsel vom Standgestell zum Fahrgestell kann innerhalb von Minuten durch einen Umbausatz realisiert werden.

Der WIWA DATALOGGER ist die ideale Ergänzung für das Qualitätsmanagement. Alle Verarbeitungsparameter, Einstellwerte und die Alarmhistorie können kundenspezifisch mit handelsüblichen Smartphones, Tablets oder PCs via Wi-Fi ausgelesen und gesichert werden.

## MATERIALIEN

- PUR Schäume
- Polyurea
- Injektionsschäume

## EINSATZGEBIETE

- Kläranlagen
- Rohr- und Tankbeschichtungen
- Rohre und Pipelines
- Mannlöcher und Abwasserkanäle
- Parkdecks
- Kraftstofflager und -rückhaltesysteme
- Entsalzungsanlagen
- Dachbeschichtungen
- Schiffs- und Fährendecks
- Schiffsbau
- Chemikalienschutz (Biogasreaktoren, Kläranlagen)
- Maschinen- und Fahrzeugbau
- Wasserparks und Spielplätze

Technische Daten	DUOMIX PU HX
Fördermenge je Doppelhub	194 cm <sup>3</sup>
Max. Fördermenge	6,6 l/min.
Mischungsverhältnis	1:1
Maximaler Lufteingangsdruck	8 bar
Höchstzulässiger Betriebsdruck	250 bar
Materialdurchflusserhitzer	12 kW
Max. Heizleistung Schlauchpaket	47 W/m
Max. Schlauchlänge bei 400 V	138 m
Leistung Hydraulikaggregat	4 kW/5 Ps
Spannung	230-400 V
Max. Energiebedarf	23 kW
WIWA DUOMIX PU HX	
Beschreibung	Best.-Nr.
DUOMIX PU HYDRAULIK Pumpe (ohne Zubehör)	
230 V, 3-Phasen, 60 Hz	0664247
380 V, 3-Phasen, 60 Hz	0664258
400 V, 3-Phasen, 50 Hz*	0664150
DUOMIX PU HYDRAULIK Pumpe inkl. 18 m Schlauchpaket, PU GUN 4040 Spritzpistole	
230 V, 3-Phasen, 60 Hz	0664421
380 V, 3-Phasen, 60 Hz	0664200
400 V, 3-Phasen, 50 Hz*	0664210

Serienmäßig mit einem Energiesparmodus ausgerüstet

Mehr als 200 verschiedene Mischungsverhältnisse möglich

Verarbeitet fast alle Polyurethan Schäume und schnell reagierende Polyurea



\*Bei 400 V-Versionen werden Null- und Schutzleiter (insgesamt fünf Drähte) benötigt. Hinweis: In der Standardversion ist die WIWA DUOMIX PU HX nur für 50 Hz geeignet. Auf Anfrage sind auch 60 Hz-Versionen erhältlich.



## WIWA INJECT-ZUBEHÖR

Analog zur modularen Bauweise unsere Injektionsgeräte bieten wir Ihnen zusätzlich ein umfangreiches Sortiment an hochwertigem Zubehör. Eine Auswahl finden Sie auf den nächsten Seiten:  
Vom Rührwerk über unsere Injektionsdaten-Auswerteeinheit INJECT GUARD bis zum ökonomischen Erhitzer, der Mischeinheit hin zur Injektionspistole und einer großen Auswahl an Packern.

WIWA bietet für jede Herausforderung das passende, langlebige Equipment.



## WIWA INJECT RÜHRWERKE



Rührwerk für 20 l Fass  
Best.-Nr. 0665248



Rührwerk für 216 l Fass  
Best.-Nr. 0665618



Rührwerk für 216 l Fass  
Best.-Nr. 0630657



Rührwerk für 216 l Fass  
Best.-Nr. 0665721

### MASSGESCHNEIDERTE LÖSUNGEN FÜR ALLE AUFZURÜHRENDEN MATERIALIEN

Kundennutzen und Zuverlässigkeit der Rührwerke stehen immer an erster Stelle. Aus dem breiten Portfolio an hoch effizienten WIWA Rührgeräten findet sich stets das optimale System für fast jede Rühraufgabe.

Kontinuierlich arbeiten wir am Ausbau unserer Produktpalette. Stetig neue, anspruchsvolle Kundenwünsche und Prozessanforderungen lassen uns unsere Produkte weiter optimieren. Alle materialberührende Teile sind aus Edelstahl.

#### Pneumatische Behälterrührwerke

	25 l Zulaufbehälter	50 + 70 l Zulaufbehälter	95 l / 30 l Fass	
Rührorgan	Propeller	Propeller	Schrägblatt	Schrägblatt
Rührorgan Durchmesser (mm)	150	150	300	300
Drehzahl (U/min)	max. 170	max. 170	max. 170	max. 220
Leistung (Watt)	400	400	400	700
ATEX (innen+ außen) Zone 1**	-	-	0666352	0666063
ATEX (innen Zone 0* ATEX (außen) Zone 1**	0665088	0665089	0665200	0666064

#### Pneumatische Behälterrührwerke

	216 l Fass			1000 l IBC		1000 l Container
Rührorgan	Schrägblatt	Schrägblatt	Disc	Schrägblatt klappbar	Disc	Schrägblatt
Rührorgan Durchmesser (mm)	400	400	260	350/140	500	400
Drehzahl (U/min)	max. 170	max. 220	max. 170	max. 220	max. 220	max. 220
Leistung (Watt)	400	700	400	700	700	700
ATEX (innen+ außen) Zone 1**	0666354	0666061	-	0666065	-	-
ATEX (innen Zone 0* ATEX (außen) Zone 1**	0663560	0666062	0660506	0666066	0663028	0665053

#### Pneumatische Behälterrührwerke

	20 l Fass	20 l + 30 l Kleingebinde	216 l Fass	216 l Fass Spundloch	
Rührorgan	Rührkorb	Propeller	Propeller	Rührschnecke	Schrägblatt klappbar
Rührorgan Durchmesser (mm)	90	150	150	50	200
Drehzahl (U/min)	500-6000	220	300-3000	300-3000	300-3000
Leistung (Watt)	300	700	700	700	700
ATEX Zone 1**					
Bestell-Nr.	0665248	0668049	0667331	0665618	0665721

#### Pneumatische Handrührgeräte

Rührorgan	Rührkorb	
Rührorgan Durchmesser (mm)	110	90
Drehzahl (U/min)	300-3000	500-6000
Leistung (Watt)	700	300
ATEX Zone 1**		
Bestell-Nr.	0664911	0664918



Mit der ATEX Zone 0 ist der innere Teil des Rührwerks gemeint, der durch den Befestigungsflansch begrenzt ist. Die ATEX Zone 1 bezeichnet den Bereich um den Motor einschließlich Getriebe und Flansch.  
\*ATEX Zone 0 = II1GcIIBT3      \*\*ATEX Zone 1 = II2GcIIBT3



Rührwerk für 216 l Fass  
Best.-Nr. 0666355



Rührwerk für 216 l Fass  
Best.-Nr. 0661873



Rührwerk für 1000 l IBC  
Best.-Nr. 0663027

## WIWA INJECT Rührelemente

Die WIWA Rührelemente sind geeignet für das Verrühren von für das Vermischen von Epoxid Harz, PU Harz und Acrylat Gel.  
Es gibt drei verschiedenen Größen und Längen. Sie werden einfach in einen handelsübliche Bohrer eingesetzt.



Elektrische Behälterrührwerke 400 V					
216 l Fass					
Rührorgan	Schrägblatt			Disc	Propeller
Rührorgan Durchmesser (mm)	400	400	400	260	350
Drehzahl (U/min)	95	300	50-300	95	95
Leistung (Watt)	370	750	750	370	370
Ohne ATEX	-	-	0666550	-	-
ATEX (innen+ außen) Zone 1**	0666355	0666358	-	-	0641291
ATEX (innen Zone 0* ATEX (außen) Zone 1**	0665049	0666359	0666551	0666551	0661873
800 l IBC					
1000 l IBC					
1000 l Container					
Rührorgan	Schrägblatt klappbar	Schrägblatt klappbar		Disc klappbar	Schrägblatt
Rührorgan Durchmesser (mm)	350/140	350/140	350/140	500	400
Drehzahl (U/min)	170	170	95-300	170	170
Leistung (Watt)	750	750	1500	750	750
Ohne ATEX	-	-	0666552	-	-
ATEX (innen+ außen) Zone 1**	-	-	-	-	-
ATEX (innen Zone 0* ATEX (außen) Zone 1**	0667065	0666356	0666360	0663027	0665055

WIWA INJECT Rührelemente	Bestellnummer
Scheibenrührer Ø 45mm mit Welle 8 x 300mm	0672479
Scheibenrührer Ø 45mm mit Welle 8 x 500mm	0672480
Scheibenrührer Ø 75mm mit Welle 8 x 300mm	0672481
Scheibenrührer Ø 75mm mit Welle 8 x 500mm	0672482
Scheibenrührer Ø 100mm mit Welle 10 x 300mm	0672483
Scheibenrührer Ø 100mm mit Welle 10 x 500mm	0672484
Scheibenrührer Ø 45mm	0672475
Scheibenrührer Ø 75mm	0672476
Scheibenrührer Ø 100mm	0672477
Welle 8 x 300mm	0672471
Welle 8 x 500mm	0672472
Welle 10 x 300mm	0672473
Welle 10 x 500mm	0672474

## WIWA Handhebel- Injektionspresse



### FÜR RISS-INJEKTION UND VERPRESSUNG

Die WIWA Hochdruck-Handpresse wurde speziell für das Verpressen von Rissen entwickelt. Sie ist ausgelegt für Epoxid und PU-Harze.

Technische Daten	
Fördermenge je Hub	1,4 cm <sup>3</sup>
Max. Druck	400 bar
Behälterinhalt	500 cm <sup>3</sup>
Länge	400 mm
Anschlussgewinde	M10x1
Beschreibung	Bestellnummer
Handhebel Injektionspresse	0672466
Handhebel Injektionspresse mit 300 mm Schlauch und Greifkupplung	0672467
Handhebel Injektionspresse mit Manometer, 500 mm Schlauch und Greifkupplung	0672468



Pumpwerk mit verschleißbarer Dichtung



Stabile Ausführung aus Stahl



Hydraulikkupplung



Hochdruck-Panzerschlauch

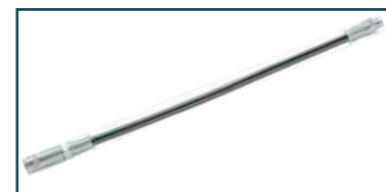

Hochdruck-Panzerschlauch Hydraulikkupplung

## WIWA Hubzähler



### DIE FÖRDERMENGE IMMER IM BLICK

Um die Hübe bei Injektionsaufgaben bequem ablesen zu können, bieten wir 3 Ausführungen der WIWA Hubzähler: direkt am Gestell, an der Mischeinheit oder mit 3 m Kabel und Haken zum Aufhängen z. B. an einem Packer.

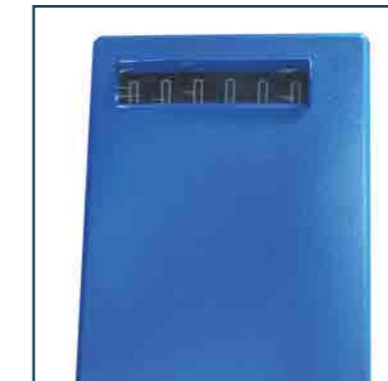

Beschreibung	Geeignet für	Bestellnummer
Anbausatz Hubzähler (an Mischeinheit Injektion)	INJECT 2K 14025 GX, INJECT 2K 14015 GX	0671513
Anbausatz Wandhalter für Taktzähler (für Mischeinheit Injektion)	INJECT 2K 14025 GX, INJECT 2K 14015 GX	0672111
Hubzähler ABS für INJECT 1K Anbauteilen und mechanischer Zähler ohne pneumatische Rückstellung	INJECT HD 1, HD 2, HD 3, HD 4, HD5	0671687
Hubzähler ABS für INJECT 140 Anbauteilen und mechanischer Zähler ohne pneumatische Rückstellung	INJECT 2K 14025 GX, INJECT 2K 14015 GX	0670950
Hubzähler ABS für DUOMIX 230 Anbauteilen und mechanischer Zähler ohne pneumatische Rückstellung	INJECT 2K 230, INJECT 2K 333 GX	0646640

## WIWA INJECT GUARD



### VOLLE KOSTENKONTROLLE

Bietet Ihnen Prozesssicherheit und Kostenoptimierung durch die Aufzeichnung und Dokumentation von Injektionsprozessen.

Der WIWA INJECT GUARD gewährleistet, dass vorgeschriebene Parameter eingehalten und ordnungsgemäß dokumentiert werden. Neben der Aufzeichnung von Drücken und Volumen pro Packer warnt die Anlage bei Störungen oder Verschiebungen des Mischungsverhältnisses.

Die Daten können direkt über das 4“ Siemens Display oder direkt über den Browser eines WLAN-fähiges Endgerätes angezeigt und gesteuert werden.

Damit Ihre sensiblen Daten geschützt sind kommunizieren Endgerät und INJECT GUARD über eine passwortgeschützte WLAN-Verbindung, sodass nur befugte Mitarbeiter die Parameter verändern und einsehen können.



Optimierte Arbeitsabläufe

Passend für alle WIWA 2K Injektionsgeräte

Für Injektionen bis 400 bar

### DOKUMENTATION VON:

- Volumen pro Packer
- Volumen pro Packer A und B
- Druck pro Packer
- Chargennummern für A und B
- Volumen pro Bauabschnitt und Tag
- Datum
- Uhrzeit

### LIEFERUMFANG

- Schaltschrank mit Steuerung und Touch Display
- Datalogger (dokumentiert die angegebenen Parameter)
- Durchflußmesszellen bis 400 bar
- Drucksensor

Technische Daten	
Nennspannung	230 V
Frequenz	50/60 Hz
Anzahl der Phasen	1
Nennstrom	1,6 A
Breite	369 mm
Höhe	494 mm
Tiefe	557 mm
Gewicht	33 kg
Max. Betriebsdruck	400 bar
Max. Lufteingangsdruck	8 bar

WIWA INJECT GUARD Grundgerät	Bestellnummer
Elektronische Aufzeichnungseinheit für 2K INJECT Systeme	0671606
WIWA INJECT GUARD für INJECT 2K 140	Bestellnummer
INJECT GUARD komplett - Elektronische Aufzeichnungseinheit für INJECT 2K 140	0671607
Schlauchpaket	0671605
Mischeinheit	0670750
WIWA INJECT GUARD für INJECT 2K 230	Bestellnummer
INJECT GUARD komplett - Elektronische Aufzeichnungseinheit für INJECT 2K 230	0669958
Schlauchpaket	0671008
Mischeinheit	0669600



## WIWA INJECT GUARD

Bei Erreichen eines vorher definierten Drucks oder Volumens wird dies dem Bediener durch ein Leuchtsignal kenntlich gemacht oder die Anlage schaltet auf Wunsch ab. Der Bediener kann den Injektionsvorgang beenden und zum nächsten Packer wechseln. Das hat den Vorteil, dass der Handwerker kontinuierlich weiterarbeiten kann und die Anlage in Betrieb bleibt. Aufgezeichnet werden neben dem Druck pro Packer das Volumen pro Packer und Nachinjektionen, Volumen der

Komponente A und B, die Produktcharge des injizierten Materials, der Benutzer, die Uhrzeit und die Dauer der Injektionen. Die Temperatur des Materials kann ebenfalls angezeigt werden.

Die Reports können je nach vorheriger Definition eines Gewerkes, wie z.B. eines Tunnelabschnitts, abgerufen werden. Die Dokumentation der Arbeiten des Tages oder der gesamten Bauabschnitt sind kontinuierlich fortlaufend.

Dokumentations-Beispiel	18.05.2021		
Anzahl der Injektionen	6		
Gesamtverbrauch	25,10 l		
Dauer der Injektion	00:03:00		
<b>Gewerkprotokoll (Baustelle A)</b>			
Bohrloch/Packer	1	2	3
Datum	2021-05-18	2021-05-18	2021-05-18
Startzeit	09:08:32	09:10:32	09:12:32
Dauer der Injektion (Stunden)	00:01:00	00:01:00	00:01:00
Verbrauch Komponente A	5,30 l	3,20 l	4,00 l
Verbrauch Komponente B	5,29 l	3,22 l	4,09 l
Verbrauch Komponente A + B	10,59 l	6,42 l	8,09 l
Injektionsdruck (bar)	50,0,60,0	43,0,50,0	20,0,50,0
Anzahl der Injektionen	2	2	2
Charge	1.0,1.0	1.0,1.0	1.0,1.0
Bediener	1.0,1.0	1.0,2.0	2.0,2.0

Bauabschnitt (Gewerk)	1		
Dauer der Injektion	00:30:00		
<b>Tagesprotokoll</b>			
Datum	2021-05-11	2021-05-12	2021-05-13
Dauer der Injektion (Stunden)	00:10:00	00:10:00	00:10:00
Verbrauch Komponente A	5,30 l	3,20 l	4,00 l
Verbrauch Komponente B	5,29 l	3,22 l	4,09 l
Verbrauch Komponente A + B	10,59 l	6,42 l	8,09 l
Anzahl der Injektionen	8	2	2
Bauabschnitt (Gewerk)	1	1	1
Bediener	1.0,1.0	1.0,2.0	2.0,2.0



Auf Anfrage können Sie eine Druckhaltefunktion konfigurieren.

## WIWA MATERIAL- ERHITZER



Der WIWA Material Durchflusserhitzer mit ATEX-Zulassung ist die optimale Ergänzung bei kalter Arbeitsumgebung. Er sorgt für eine konstante Temperatur der Injektionsmaterialien und kann das zu verarbeitende Gebinde mittels optionaler Zirkulation auf Temperatur bringen. Bei Bedarf kann das Material durch Wärme zu einer kürzeren Reaktionszeit gebracht und so der Injektionsvorgang beschleunigt werden.

Das Vorwärmen des Materials auf der Baustelle wird eingespart.

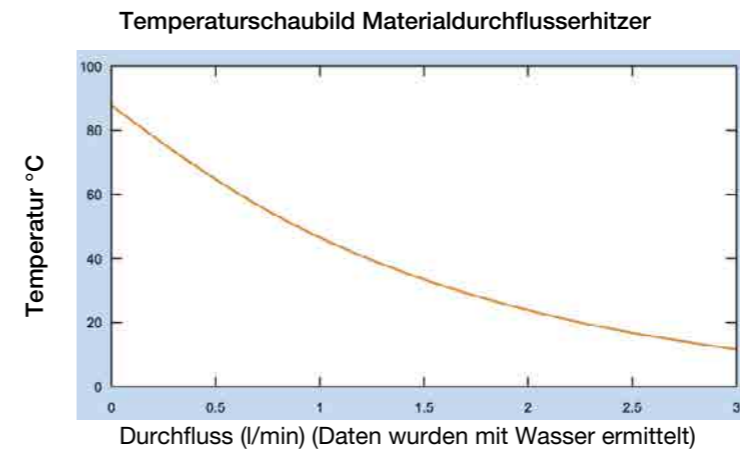

### FUNKTIONEN

- Erweiterte Einsatzmöglichkeiten im Aussenbereich
- Wärmetauscher kann problemlos ausgetauscht werden
- Betriebsspannung bis 690 V ATEX Zone I möglich
- Erweiterter Einsatzbereich durch Temperaturklasse T4
- Lufterwärmung zusätzlich zur Zerstäuberluft
- Zulassung nach aktueller ATEX Richtlinie 2014/34/EU
- Materialdruck max. 500 bar
- Isolation der Wärmetauscher, optional
- Thermostat-Fernregelsteuerung, optional (RFA)
- Alle materialberührenden Teile aus Edelstahl

### OPTIMALE VERARBEITUNG FÜR:

- Höhere Effizienz
- Energieeinsparung
- Einsparung von Lösungsmitteln
- Kurze Trockenzeiten
- Hochviskose Materialien können problemlos verarbeitet werden
- Keine Läufer an senkrechten Arbeitsflächen trotz hoher Schichtstärken
- Hervorragende Oberflächenqualität

### ZUBEHÖR

- Tragegestell mit allen erforderlichen Anbauteilen
- Rücklaufregelventil
- Temperaturanzeige
- Wandhalter
- Anbausatz Lufterwärmung (auf Anfrage)
- Externe Steuerung für 440 V ATEX Versionen (auf Anfrage)
- Externer Temperaturregler RFA (auf Anfrage)

Technische Daten	Heizleistung			Bestell-Nr. Standard innen		Bestell-Nr. RFA Innen	
		Spannung Volt	Watt	Phasen	Ampere	9 mm	14 mm
115	1800	1	16	0663917	0663923	-	-
230	3500	1	16	0663907	0663908	0663918	0663919
230	3800	3	10	0663915	0663916	-	-
230	2000	1	9	0664671	-	-	-
400	3800	3	6	0663909	0663910	0663920	0663921
440**	3500	1	8	0663911	0663912	-	-
440* **	3500	3	5	0663913	0663914	-	-

\* Ohne ATEX erhältlich – externe Steuerung entfällt.

\*\* Mit ATEX Ausführung – externe Steuerung notwendig.

Für Hochviskose / High Solids Produkte

Ausgangstemperaturen bis 120° C ohne ATEX möglich

Hilft Energie zu sparen, reduziert den Materialverbrauch

## WIWA 2K INJECT MISCHEINHEITEN

### OPTIMALE MISCHUNG

Die Bedienung der neu entwickelte Mischeinheit ist durch die Funktionsbeschreibung auf dem Mischblock sehr einfach und bietet Ihnen so Prozesssicherheit im täglichen Arbeiten.

Die Vermischung des Materials wurde optimiert. Große Rückschlagventile verringern den Verschleiß und ermöglichen eine leichte Reinigung.

Die Adaption des Bausatzes WIWA INJECT GUARD ist möglich. Auf Anfrage auch mit Steck O Bauteilen erhältlich.

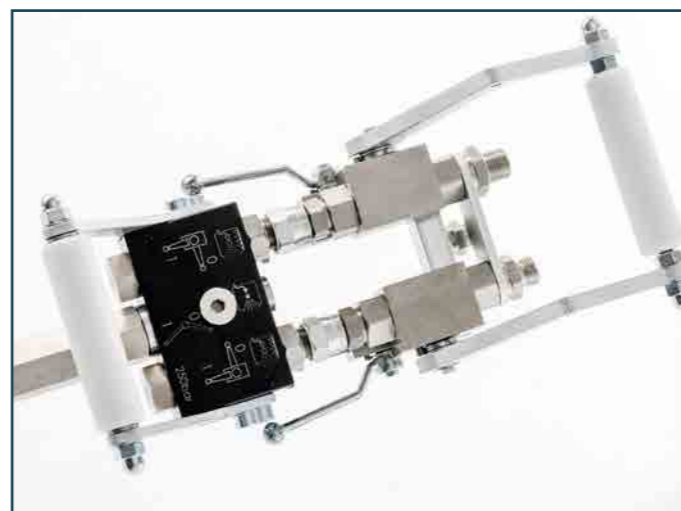
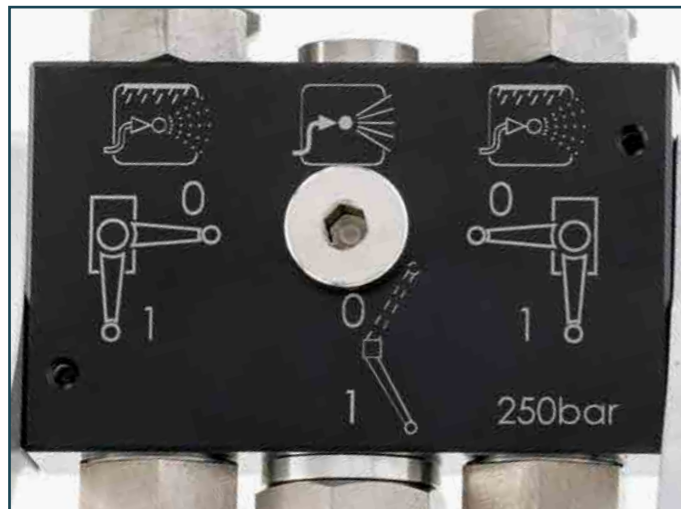

Große Durchlässe

Komplett demontierbar für eine einfache Wartung

Einfache Erweiterung der Mischstrecke durch Anbau weiterer Statikmischer

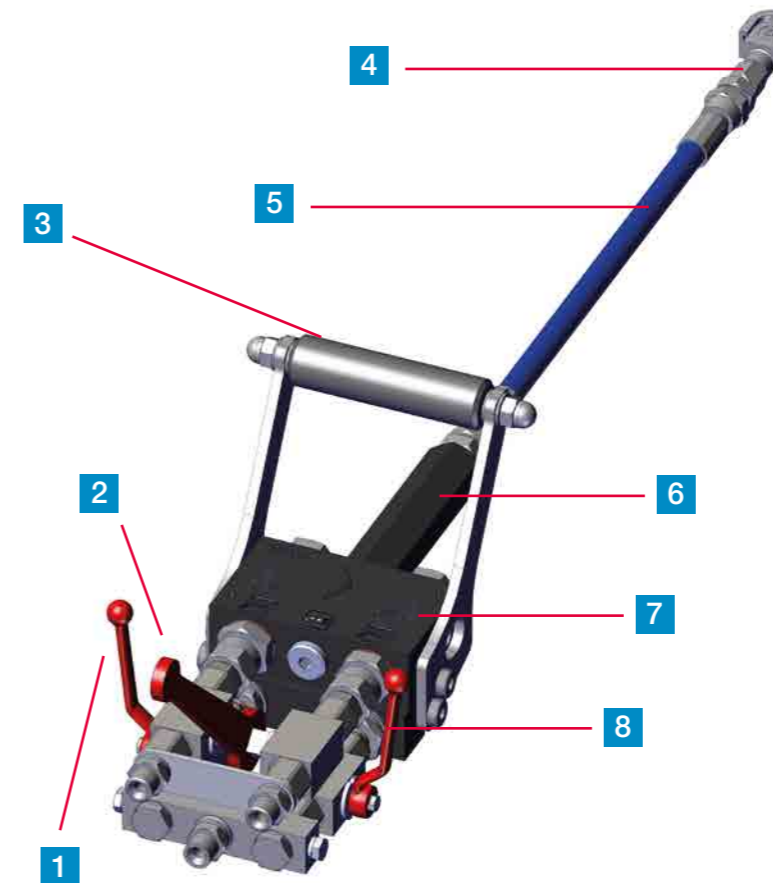

### MIT SEPARATER SPÜLEINRICHTUNG

- 1 Kugelhahn zum Starten und Stoppen des Spülvorganges an der Komponente B
- 2 Einhandhebel zum Starten und Stoppen des Injiziervorganges
- 3 Haltegriff (optional)
- 4 Kupplung für Packeranschluss (optional)
- 5 Schlauchpeitsche
- 6 Mischrohr
- 7 Mischblock
- 8 Kugelhahn zum Starten und Stoppen des Spülvorganges an der Komponente A

Zubehör	Bestellnummer	Beschreibung
Mischeinheit 2K 14025 GX	0669666	Mischeinheit komplett mit separater Spüleinrichtung für Komponente A und B für Gelanlage
Mischeinheit Standard 2K 3/8" mit Spülen RS	0669611	Mischeinheit komplett mit Schlauch, Statikmischer, Spüleinrichtung für Komponente A und B für Injektionsanlage
Mischeinheit Standard 2K 1/2" mit Spülen RS	0670316	Mischeinheit komplett mit Schlauch, Statikmischer und Spüleinr. für Komponenten A und B für Injektionsanlage



## WIWA 2K INJECT MISCHEINHEITEN

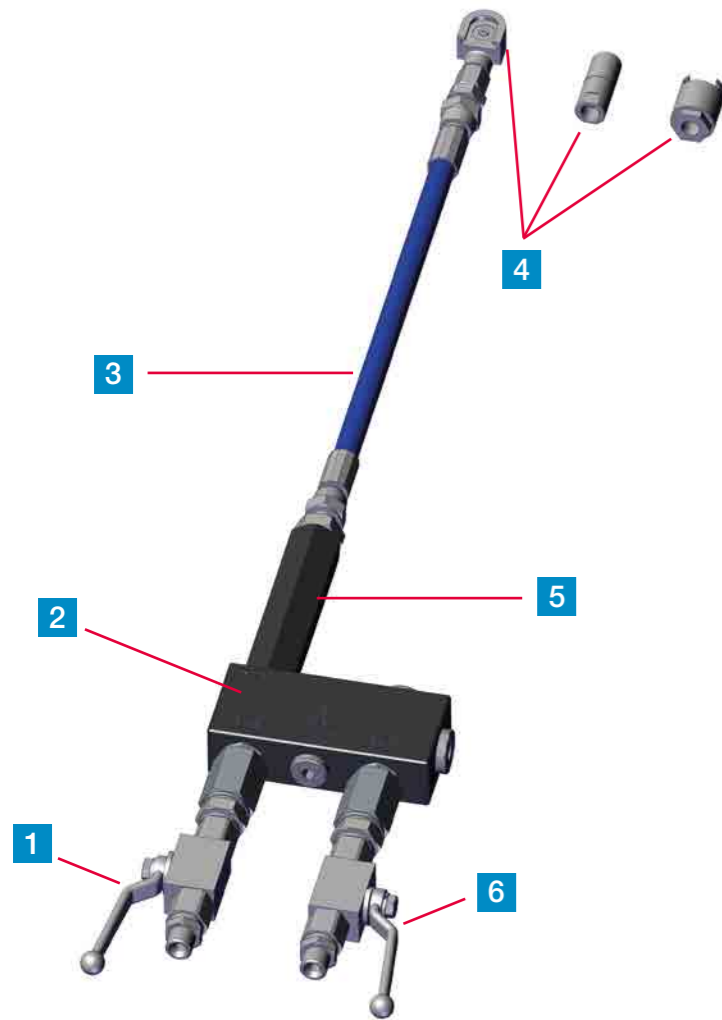

### OHNE SEPARATE SPÜLEINRICHTUNG

- 1** Kugelhahn zum Starten und Stoppen des Materialflusses der Komponente B
- 2** Mischblock
- 3** Schlauchpeitsche
- 4** Kupplungsstücke für Packeranschluss
- 5** Mischrohr
- 6** Kugelhahn zum Starten und Stoppen des Materialflusses der Komponente A

Zubehör	Bestellnummer	Beschreibung
Mischeinheit 2K N	0669555	Mischeinheit G1/4" - DN6 - mit Statikmischer
Mischeinheit Standard 2K 3/8" N	0669748	Mischeinheit komplett -N- G3/8" - DN11 mit Schlauch und Statikmischer ohne Spüleinrichtung für 2K Injektionsanlage
Mischeinheit Standard 2K 1/2"	0669620	Mischeinheit G1/2" - DN12 - mit Statikmischer



Große Durchlässe

Komplett zerlegbar für eine einfache Wartung

Einfache Erweiterung der Mischstrecke durch Anbau weiterer Statikmischer



Bestell-Nr.	Beschreibung Anbauteile	Pistole (0668657)	Lanze (0641948)
0631406	Peitsche 0,3 m	■	■
0669411	Anbausatz Gerade Lanze	■	■
0669410	Anbausatz gebogene Lanze	■	■
0218820	Anschlussnippel	■	■
0669301	Schiebekupplung 90°	■	■
0641199	Schiebekupplung gerade	■	■
0411302	Hydraulikmundstück	■	■
0668559	Schnellverschlusszange	■	■
0646988	Kugelhahn 1/4" N		■

## WIWA INJECT PISTOLEN



### WIWA INJEKTIONSPISTOLE

Die WIWA Injektionspistole ist ausgelegt auf 300 bar. Alle materialführenden Teile sind aus Edelstahl gefertigt. Sie ist ausgestattet mit Drehgelenk, Manometer, Schlauch-peitsche 0,3 m, einem

4-Backen-Hydraulikmundstück und einer 90° Schiebekupplung. Weitere Anbauteile können Sie aus der unten stehenden Tabelle entnehmen.



### WIWA INJEKTIONSLANZE

Die WIWA Injektionslanze ist aus Stahl gefertigt und besteht aus einem 1/4" Kugelhahn, einer gebogenen Lanze und einem 4-Backen-Hydraulikmund-

stück. Weitere Anbauteile können Sie aus der oben stehenden Tabelle entnehmen.

Passend für alle Injektionen

Ausgelegt für Injektionen bis 300 bar

Umfangreiches Angebot an Anbausätzen erhältlich

## WIWA INJECT PACKER



### FÜR DIE BAUSANIERUNG

Auf den nächsten Seiten finden Sie eine Übersicht unserer hochwertigen Kunststoff- und Stahlpacker. Die WIWA INJECT Packer sind je nach Modell für den Einsatz im 1K als auch im 2K Bereich geeignet.

### EINSATZGEBIETE

- Rissverpressung/Risssanierung
- Holzverfestigung
- Schwammschutz
- Schädlingsbekämpfung
- Horizontalsperren
- Schleier- und Flächeninjektion
- Packer für mineralische Füllgüter
- und viele mehr



Lamellenschlagpacker,  
Best-Nr. 0668433



Verschlussstück,  
Best-Nr. 0668437



Schnellverschlusszange,  
Best-Nr. 0668559



Lamellenschlagpacker,  
Best-Nr. 0668430



Progressivpacker,  
Best-Nr. 0668431



Progressivpacker,  
Best-Nr. 0668432



Progressivpacker,  
Best-Nr. 0668011



Lamellenschlagpacker,  
Best-Nr. 0668436

### WIWA INJECT KUNSTSTOFFPACKER

Bestell-Nr.	Beschreibung	Größe
0668433	Lamellenschlagpacker SSV mit Dichtlippenventil, Anschluss Schnellschnappverschluss	18 x 120 mm
0668437	Verschlussstück mit Querschieber, Innengewinde R ¼	
0668559	Schnellverschlusszange 17 Anschluss R ¼, max. Durchlass 4 mm	
0668430	Lamellenschlagpacker aus Kunststoff mit eingeschraubtem HD-Kegelnippel	10 x 100 mm
0668431	Progressivpacker aus Kunststoff Mit eingeschraubtem HD-Kegelnippel	10 x 75 mm
0668432	Progressivpacker aus Kunststoff Mit eingeschraubtem HD-Kegelnippel	12 x 75mm
0668011	Lamellenschlagpacker Flachkopfnippel 16 mm, mit Querschieber, Durchlass 4 mm	14 x 100 mm
0668436	Lamellenschlagpacker Außengewinde R ¼, freier Durchlass 7 mm	14 x 100 mm

Kunststoff- und Stahlpacker

Umfangreiche Auswahl erhältlich

Ausgelegt für 1K und 2 K Injektionen

## WIWA INJECT PACKER

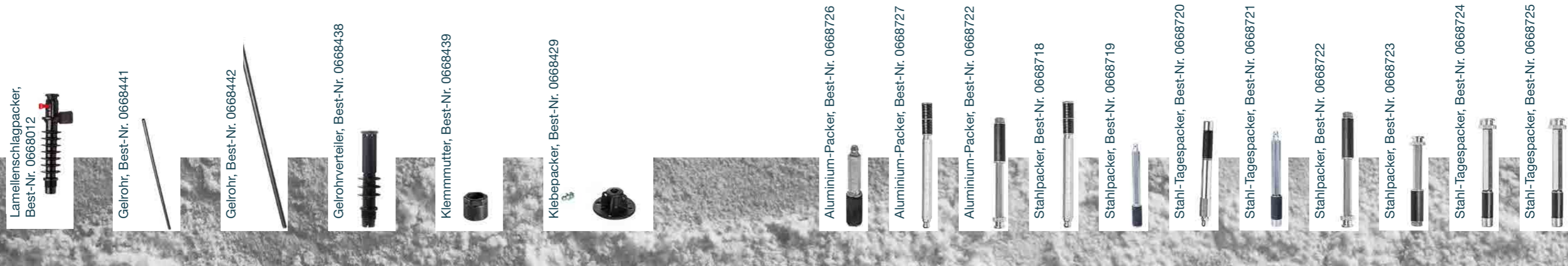

### WIWA INJECT KUNSTSTOFFPACKER

Bestell-Nr.	Beschreibung	Größe
0668012	Lamellenschlagpacker Flachkopfnippel 16 mm, mit Querschieber, Durchlass 4 mm	18 x 120 mm
0668441	Gelrohr 10 x 1,5 mm, HDPE	300 mm
0668442	Gelrohr 10 x 1,5 mm, HDPE	500 mm
0668438	Gelrohrverteiler 18 Gewindeklemmung für Gelrohr 10 mm	M 15 x 1,5mm
0668439	Klemmmutter für Gelrohr 10 mm	
0668429	Klebpacker Ø 50 mit Innengewinde M8	Höhe 26 mm

### WIWA INJECT ALUMINIUM- UND STAHLPACKER

Bestell-Nr.	Beschreibung	Größe
0668726	Aluminium-Packer mit einfachem Haftgummi und Kegelnippel	13 x 80 mm
0668727	Aluminium-Packer mit doppeltem Haftgummi und Kegelnippel	10 x 115 mm
0668727	Stahlpacker mit Flachkopfnippel	10 x 115 mm
0668718	Stahlpacker mit Kegelnippel	10 x 115 mm
0668719	Stahlpacker mit Kegelnippel	13 x 115 mm
0668720	Stahl-Tagespacker mit Kegelnippel	10 x 115 mm
0668721	Stahl-Tagespacker mit Kegelnippel	13 x 115 mm
0668722	Stahlpacker mit Flachkopfnippel	10 x 115 mm
0668723	Stahlpacker mit Flachkopfnippel	13 x 115 mm
0668724	Stahl-Tagespacker mit Flachkopfnippel	10 x 115 mm
0668725	Stahl-Tagespacker mit Flachkopfnippel	13 x 115 mm



Tagespacker haben ein Fußventil. Deshalb kann sofort nach der Injektion das Druckstück entfernt und das Bohrloch verschlossen werden. Das spart Zeit und Geld! Weitere Packer auf Anfrage.

## WIWA INJECT RAMMVERPRESSLANZEN

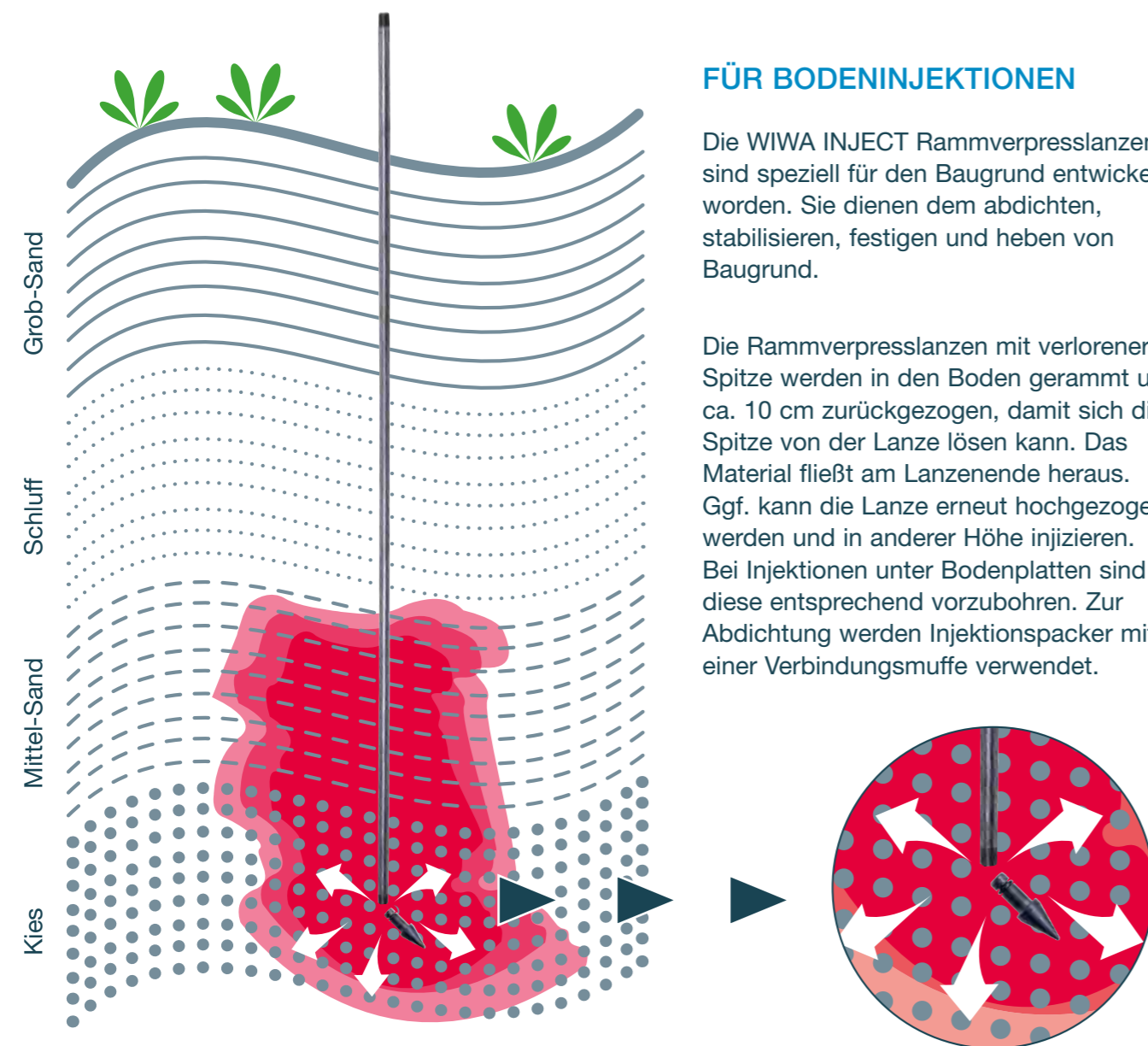

### FÜR BODENINJEKTIONEN

Die WIWA INJECT Rammverpresslanzen sind speziell für den Baugrund entwickelt worden. Sie dienen dem abdichten, stabilisieren, festigen und heben von Baugrund.

Die Rammverpresslanzen mit verlorener Spitze werden in den Boden gerammt und ca. 10 cm zurückgezogen, damit sich die Spitze von der Lanze lösen kann. Das Material fließt am Lanzenende heraus. Ggf. kann die Lanze erneut hochgezogen werden und in anderer Höhe injizieren. Bei Injektionen unter Bodenplatten sind diese entsprechend vorzubohren. Zur Abdichtung werden Injektionspacker mit einer Verbindungsmuffe verwendet.

Stufenweise Injektion realisierbar

Einfache Handhabung ohne Großmaschineneinsatz

Gezielte Injektion in einer definierten Tiefe umsetzbar

Das Verfahren eignet sich für geringe Tiefen in gut durchdringbaren Böden. Rammverpresslanzen können je nach Verpresstiefe individuell zusammengestellt werden. Es entsteht beim Eindringen kein Ringspalt am Außendurchmesser, dadurch läuft kein Injektionsmaterial unkontrolliert aus.

### MATERIALIEN

- Mineralische Füllstoffe
- PU- und Silikatharze
- Acrylatgele

### ANWENDUNGSGEBIETE

- Baugrundertüchtigung für Bestandsobjekte, Trinkwasserbehälter u. ä.
- Hohlräume und Klüfte verfüllen
- Tragfähigkeit des Baugrundes erhöhen
- Klüfte und Rissen im Baugrund schließen für oberflächennahe, unterirdische Baumaßnahmen
- Hebungen von Baugrund

Technische Daten	
Ausführung	Stahl
Länge	1000 mm
Durchmesser	NW6
Gewinde	1/4"
<b>1</b> Order No.	0672446
Zubehör	Bestellnummer
<b>2</b> Verbindungsmuffe 1/4"	0672447
<b>3</b> Verlorene Spitze mit O-Ring für Rammverpresslanze mit 1/4"	0672448
Flachkopfnippel Anschluss 1/4" Öffnungsdruck max. 7 bar, Kugel 5 mm, mit O-Ring	0672189



Perforierte Rammverpresslanzen auf Anfrage.





**PROTECTIVE COATINGS**

**Farbbeschichtungen können diverse Funktionen am Produkt übernehmen.**

Von der funktionalen Schutzfunktion bis hin zu Veredlungen dekorativer Natur geben Sie dem Produkt ihr Gesicht und seine Eigenschaften. Vom grundlegenden Schutz vor Witterungseinflüssen über die Abwehr mechanischer Beanspruchungen bis hin zum passiven und aktiven Flamm- und Brandschutz ist alles dabei. All diese Elemente tragen zum Werterhalt Ihres Produktes bei und WIWA-Geräte und -Anlagen sorgen für das perfekte Finish. Eine 70-jährige Kompetenz im Bereich Farb- und Lackauftrag sind hierbei Zeugnis von Qualität und Professionalität, auch unter schwierigen Applikationsbedingungen.

Beim Kleben und Abdichten wie auch bei der Förderung hochviskoser Materialien kommt es insbesondere auf **Schnelligkeit und Präzision** an.

Mit den robusten und benutzerfreundlichen Anlagen von WIWA sind beide Bedingungen erfüllt und auch Sonderlösungen auf Kundenwunsch realisierbar. Maßgeschneiderte Systeme erleichtern die Zuverlässigkeit Ihres Prozesses und ermöglichen ein störungsfreies, punktgenaues Applizieren.



**EXTRUSION / MATERIALFÖRDERUNG**



**Die WIWA-Website lässt keine Fragen offen**

Auf unserer Website finden Sie zu allen drei WIWA Geschäftsbereichen Protective Coatings, Injektion/Bautenschutz und Extrusion/Materialförderung alle Produkte übersichtlich dargestellt. Damit Sie keine WIWA-Neuigkeiten verpassen, können Sie sich dort auch für unseren Newsletter zu den WIWA News anmelden.

Sollten doch mal Fragen offen bleiben, haben Sie auf der Website die Möglichkeit direkt mit einem WIWA-Mitarbeiter per Chat in Kontakt zu treten.



[WWW.WIWA.DE/NEWSLETTER](http://WWW.WIWA.DE/NEWSLETTER)



 WIWA Wilhelm Wagner GmbH & Co. KG

 WIWA Wilhelm Wagner GmbH & Co. KG

 @wiwa\_airless\_global\_hq

 +49 (0) 6441 609-0

 verkauf@wiwa.de

 [www.injektion.wiwa.de](http://www.injektion.wiwa.de)

#### Hauptsitz und Produktion Deutschland

WIWA Wilhelm Wagner GmbH & Co. KG

Gewerbestraße 1-3

35633 Lahnau

Telefon: +49 (0) 64 41 / 6 09-0

[www.wiwa.de](http://www.wiwa.de)

#### WIWA Subsidiary USA

WIWA LLC – USA, Canada, Latin America

107 N. Main St., Alger, OH 45812

Phone: +1-419-757-0141

Toll-Free: +1-855-757-0141

[www.wiwausa.com](http://www.wiwausa.com)

