

MOBILE UND STATIONÄRE ABSAUGANLAGEN

IHR GEWINN
AM ARBEITS-
PLATZ.





MEHR EFFIZIENZ, MEHR KOMFORT, MEHR FREUDE AN DER ARBEIT

In reiner Luft geht die Arbeit leichter von der Hand. Dank der einmaligen AL-KO OPTI JET® Technologie befreien AL-KO Absauganlagen Ihre Arbeitsplätze und Ihren wertvollen Maschinenpark optimal von Staub und Spänen. Ohne lange Ausfallzeiten und mit planbaren Wartungsintervallen, geräuscharm und energieeffizient.

	Seite
Über uns	04 – 05
Das AL-KO Prinzip	06 – 07
Mobile Reinfluentstauber POWER UNIT	08 – 15
Stationäre Kompaktfilteranlagen ECO JET	16 – 17
Stationäre Systemfilteranlagen PROFI JET	18 – 19
Rohluftentstauber MOBIL und AAS	20 – 21
Farbnebelabsaugung COLOUR JET	22
Belüftung-Absaug-Gebläse AL-KO BAG	23
Sicherheitssauger JET STREAM	23
Brikettierpressen	24
Zellenradschleusen und Rundaustragungen	25
Planung und Montage.....	26
Life Cycle Costs.....	27



AL-KO Absauganlagen werden im bayerischen Jettingen-Scheppach entwickelt, unter den verschiedensten Einsatzbedingungen getestet und mit viel Liebe zur Qualität in den Werken Jettingen-Scheppach und Lutherstadt Wittenberg gefertigt. Das gibt Ihnen die Sicherheit, ein Qualitätsprodukt zu erwerben, an dem Sie über Jahre täglich Freude haben.



LEBEN FÜR QUALITÄT – VON DER DORFSCHMIEDE ZUM WELTKONZERN

Die AL-KO KOBER SE wurde 1931 von Alois Kober als kleine Schlosserei im bayerisch-schwäbischen Großkötz gegründet.

Das Familienunternehmen wird in der dritten Generation weiterhin im Sinne des Gründers geführt – mit stetem Bestreben nach Qualität, Innovation und durchdachter Funktionalität.

Die Vorstände der AL-KO KOBER SE (v. r.):
Stefan Kober (CEO) und Dr. Nico Reiner (CFO)

AL-KO ABSAUGTECHNIK ENGINEERED AND MADE IN GERMANY

DAS PRINZIP AL-KO QUALITY FOR LIFE



Wir nehmen das Versprechen „Quality for Life“ äußerst ernst. Wie ernst, sehen Sie daran, welch stolzes Alter AL-KO Absauganlagen durchschnittlich erreichen. Daher erwerben Sie mit einer AL-KO Absauganlage die Gewissheit, in die Zukunft Ihres Unternehmens, in die Stabilität Ihres Betriebes und die Arbeitsfreude Ihres Teams zu investieren.

EFFIZIENZ UND ARBEITSSCHUTZ

AL-KO Absauganlagen tragen dank der langen Filterstandzeiten, ihrer Leistungsfähigkeit und Wirtschaftlichkeit maßgeblich zur Steigerung von Effizienz und Arbeitsschutz bei.

GRÖSSE GIBT SICHERHEIT

Wenn es um Absauganlagen geht, baut AL-KO nicht nur auf bald 30 Jahre Erfahrung in der Absaugtechnik, sondern vor allem auf ein erfahrenes Team an Ingenieuren, Konstrukteuren und Produktionsmitarbeitern, die unsere Maxime „Quality for Life“ täglich leben.

Was für die Technik gilt, gilt auch für die kaufmännische Seite: AL-KO ist ein finanzstarkes Unternehmen mit weltweiten Standorten. Das gibt Ihnen dauerhaft Investitionssicherheit.

FÜR SIE IN IHRER NÄHE

AL-KO Absauganlagen erhalten Sie weltweit beim AL-KO Profi-Partner oder – wenn es um mobile Anlagen geht – zusätzlich bei Ihrem AL-KO Fachhändler. So haben Sie einen anerkannten Ansprechpartner vor Ort, der Ihnen mit Rat und Tat zur richtigen Zeit zur Seite steht. Mit AL-KO als starkem Hersteller im Rücken.

DOPPELT GUT

Das oft kopierte, aber nie erreichte AL-KO OPTI JET® Prinzip unterscheidet sich von anderen Lösungen dadurch, dass es ausschließlich mit Luftströmen arbeitet. Ganz einfach erklärt: Die verunreinigte Luft wird angesogen, die angesogenen Späne und Stäube legen sich als sogenannter Filterkuchen an den Filter und werden regelmäßig durch einen Luft-Druckstoß vom Filter abgesprengt. Angenehmer Nebeneffekt: Dieser Druckstoß dauert circa 0,1 Sekunden und wird mit dem vorhandenen Luftstrom erzeugt, daher muss der Kompressor nur 1/7 der Druckluft aufbauen – das zahlt sich beim Energieverbrauch aus und zeigt einmal mehr die Überlegenheit des AL-KO OPTI JET® Prinzips gegenüber anderen Systemen und der früher üblichen Rütteltechnik.

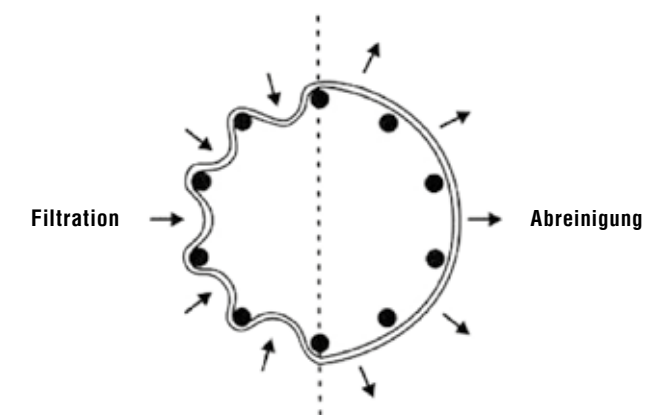
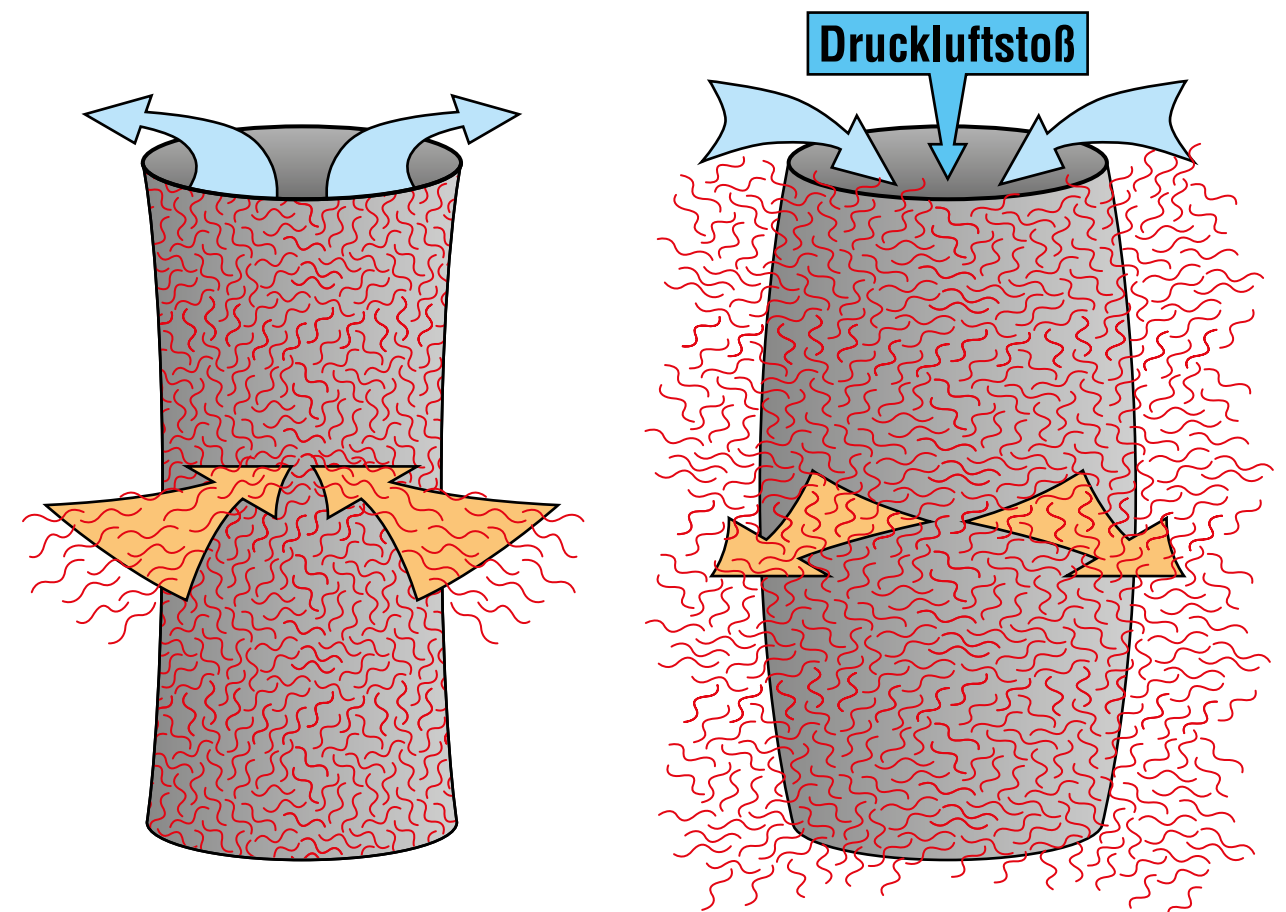
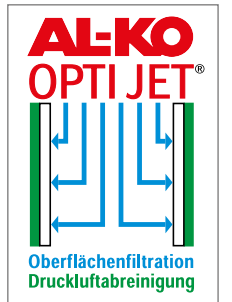

MOBILE REINLUFTENTSTAUBER POWER UNIT

SAUBERE LUFT IN ALLEN LEISTUNGSKLASSEN



- | Effizient und sparsam: Großvolumiger Druckluftbehälter mit schnell-schaltenden Membranventilen für die wirkungsvolle OPTI JET® Filterreinigung und geringsten Druckluftverbrauch.
- | So einfach und so wirkungsvoll: OPTI JET® Abreinigung und Schlauchfilter mit Schnappingverschluss.
- | Ausgesprochen sparsam: Energieeffiziente Antriebe nach IE2.
- | Sicher im Fall der Fälle: Wartungsfreundliche Löschautomatik (Serie ab POWER UNIT 250).
- | Die Ruhe selbst: die schallgedämmte Luftrückführung von AL-KO.
- | Alle Optionen stehen offen: SPS-Steuerung für Manuell- und Automatikbetrieb (ab POWER UNIT 140). Unzählige Optionen von der Maschinenerkennung über die Schieberansteuerung bis zum frequenz-geregelten Betrieb, um nur drei Beispiele zu nennen.
- | Da geht nichts daneben: Auffangbehälter mit Kontrollsichtfenster.
- | Praktisch bis ins Detail: Behälterarretierung mit ergonomisch geformtem Spannhebel.
- | Nachträglich erweiterbar: Umbau auf Austragung über Brikettierpresse oder Zellenradschleuse möglich (ab POWER UNIT 140).

- Ihre Vorteile:**
- | Hohe Saugleistung
 - | Wenig Platzbedarf
 - | 100%ige Luftrückführung ohne Temperaturverlust (Reststaub < 0,1 mg/m³)
 - | Integrierter Vorabscheider und erweiterbare Steuerung
 - | Optimale Filterabreinigung
 - | Minimaler Geräuschpegel

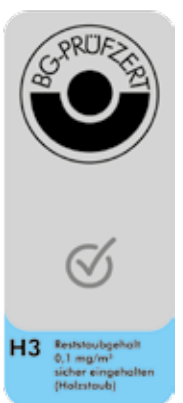

MOBILE REINLUFTENTSTAUBER

FÜR JEDEN MASCHINENPARK DIE RICHTIGE LÖSUNG



AL-KO POWER UNIT 100/120

Technische Daten	100	100	120	120 M**
Ansaugstutzen	100 mm	100 mm	120 mm	120 mm
Motornennleistung	1,1 kW/1 Ph	1,5 kW/3 Ph	1,5 kW/3 Ph	1,5 kW/3 Ph
Spannung	230 V/50 Hz	400 V/50 Hz	400 V/50 Hz	400 V/50 Hz
max. Volumenstrom	790 m³/h	790 m³/h	1.140 m³/h	1.140 m³/h
Nennvolumenstrom*	565 m³/h	565 m³/h	814 m³/h	814 m³/h
Unterdruck bei Vnenn.	2.118 Pa	2.124 Pa	2.180 Pa	2.180 Pa
Filterfläche	4,1 m²	4,1 m²	5,1 m²	5,1 m²
Spänesammelvolumen	ca. 135 L	ca. 135 L	ca. 135 L	ca. 135 L
Schalldruckpegel***	69 dB(A)	69 dB(A)	71 dB(A)	71 dB(A)
Maße (L/B/H) in mm	1.178 x 650 x 1.973	1.178 x 650 x 1.973	1.178 x 650 x 1.973	1.178 x 650 x 1.973
Gewicht netto ohne Verpackung	ca. 114 kg	ca. 116 kg	ca. 117 kg	ca. 121 kg

*GS-H0-07 **M – Version mit automatischer Filterabreinigung und Maschinenerkennung ***Freifeldmessung nach DIN EN 11201



AL-KO POWER UNIT 200

Technische Daten	200 P	200 P-BP	200 P-ZRS
Ansaugstutzen	200 mm	200 mm	200 mm
Motornennleistung	3,0 kW/3 Ph	3,0 kW/3 Ph	3,0 kW/3 Ph
Spannung	400V/50Hz	400V/50Hz	400V/50Hz
max. Volumenstrom	3.010 m³/h	3.010 m³/h	3.010 m³/h
Nennvolumenstrom*	2.262 m³/h	2.262 m³/h	2.262 m³/h
Unterdruck bei Vnenn.	2.174 Pa	2.174 Pa	2.174 Pa
Filterfläche	13,8 m²	13,8 m²	13,8 m²
Filterabreinigung	Druckluft	Druckluft	Druckluft
Spänesammelvolumen (netto / brutto)	2 x 165 L / 2 x 241 L	Brikettierpresse	Zellenradlschleuse
Schalldruckpegel***	72 dB(A)	72 dB(A)	72 dB(A)
Maße (L/B/H) in mm	2.296 x 830 x 2.050	2.296 x 1.314 x 2.467	2.296 x 836 x 2.266
Brikett-/Zellenradleistung	–	30 – 40 kg/h**	15.744 L/h**
Brikettdurchmesser	–	40 mm	–
Gewicht netto ohne Verpackung	460 kg	950 kg	550 kg

*GS-H0-07 ** Je nach Material *** Freifeldmessung nach DIN EN 11201

AL-KO POWER UNIT 140/160



Technische Daten	140 P / 140 H	160 K**	160 P / 160 H
Ansaugstutzen	140 mm	160 mm	160 mm
Motornennleistung	2,2 kW/3 Ph	2,2 kW/3 Ph	2,2 kW/3 Ph
Spannung	400 V/50 Hz	400 V/50 Hz	400 V/50 Hz
max. Volumenstrom	1.600 m³/h	2.000 m³/h	2.000 m³/h
Nennvolumenstrom*	1.108 m³/h	1.448 m³/h	1.448 m³/h
Unterdruck bei Vnenn.	2.591 Pa	2.503 Pa	2.503 Pa
Filterfläche	6,3 m²	9,1 m²	9,1 m²
Filterabreinigung	Druckluft/Hand	Druckluft	Druckluft/Hand
Spänesammelvolumen (netto / brutto)	165 L / 241 L	165 L / 241 L	165 L / 241 L
Schalldruckpegel***	69 dB(A)	69 dB(A)	69 dB(A)
Maße (L/B/H) in mm	1.688 x 830 x 2.050	1.688 x 830 x 2.050	1.688 x 830 x 2.050
Gewicht netto ohne Verpackung	330 / 320 kg	350 kg	340 / 330 kg

*GS-H0-07 **K – Kompressor integriert *** Freifeldmessung nach DIN EN 11201

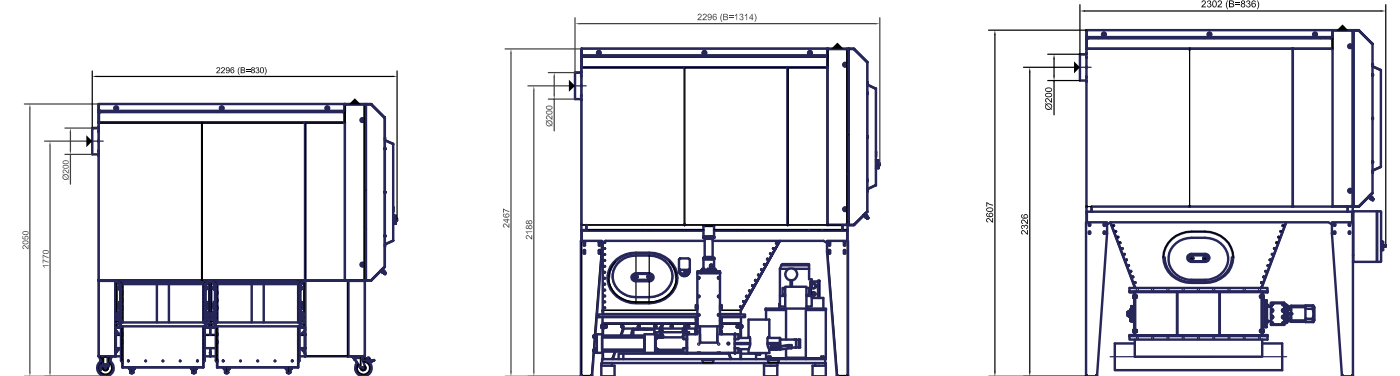

AL-KO POWER UNIT 250



Technische Daten	250 P	250 P-BP	250 P-ZRS
Ansaugstutzen	250 mm	250 mm	250 mm
Motornennleistung	6,5 kW/3 Ph	6,5 kW/3 Ph	6,5 kW/3 Ph
Spannung	400 V/50 Hz	400 V/50 Hz	400 V/50 Hz
max. Volumenstrom	4.900 m³/h	4.900 m³/h	4.900 m³/h
Nennvolumenstrom*	3.534 m³/h	3.534 m³/h	3.534 m³/h
Unterdruck bei Vnenn.	2.451 Pa	2.451 Pa	2.451 Pa
Filterfläche	22,4 m²	22,4 m²	22,4 m²
Spänesammelvolumen (netto / brutto)	2 x 165 L / 2 x 250 L	Brikettierpresse	Zellenradschleuse
Schalldruckpegel***	72 dB(A)	72 dB(A)	72 dB(A)
Maße (L/B/H) in mm	2.340 x 1.058 x 2.351	2.340 x 1.329 x 2.609	2.352 x 1.058 x 2.797
Brikett-/Zellenradleistung	–	30 – 50 kg/h**	15.744 L/h**
Brikettdurchmesser	–	50 mm	–
Gewicht netto ohne Verpackung	758 kg	1.381 kg	728 kg

*GS-HO-07 ** Je nach Material *** Freifeldmessung nach DIN EN 11201

AL-KO POWER UNIT 300



Technische Daten	300 P	300 P-BP	300 P-ZRS
Ansaugstutzen	300 mm	300 mm	300 mm
Motornennleistung	7,49 kW/3 Ph	7,49 kW/3 Ph	7,49 kW/3 Ph
Spannung	400 V/50 Hz	400 V/50 Hz	400 V/50 Hz
max. Volumenstrom	6.000 m³/h	6.000 m³/h	6.000 m³/h
Nennvolumenstrom*	5.089 m³/h	5.089 m³/h	5.089 m³/h
Unterdruck bei Vnenn.	2.434 Pa	2.434 Pa	2.434 Pa
Filterfläche	30 m²	30 m²	30 m²
Spänesammelvolumen (netto / brutto)	3 x 165 L / 3 x 250 L	Brikettierpresse	Zellenradschleuse
Schalldruckpegel***	71 dB(A)	71 dB(A)	71 dB(A)
Maße (L/B/H) in mm	2.985 x 1.058 x 2.351	2.985 x 1.352 x 2.803	2.997 x 1.058 x 3.013
Brikett-/Zellenradleistung	–	50 – 70 kg/h**	15.744 L/h**
Brikettdurchmesser	–	70 mm	–
Gewicht netto ohne Verpackung	952 kg	1 570 kg	920 kg

*GS-HO-07 ** Je nach Material *** Freifeldmessung nach DIN EN 11201

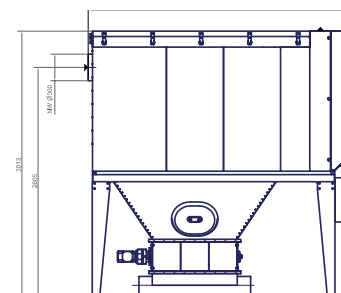
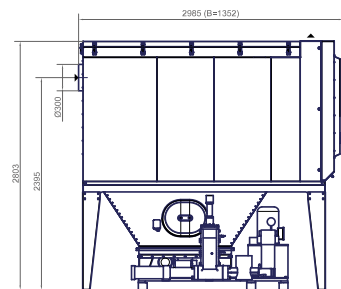
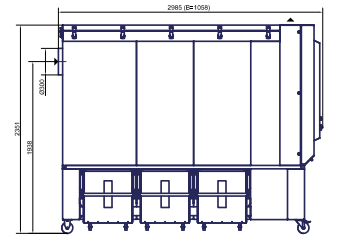
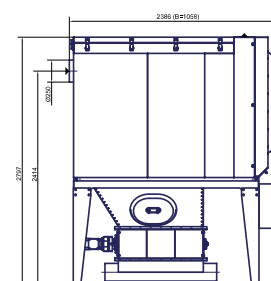
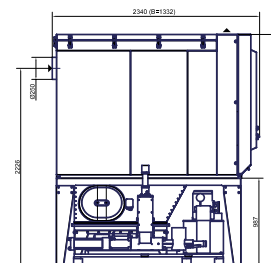
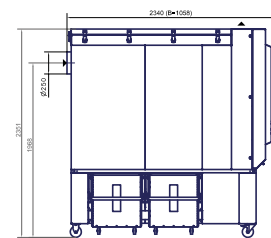

MOBILE REINLUFTENTSTAUBER

DIE NEUE LEISTUNGSKLASSE

DIE NEUE PERFEKTION

- | Neuartige Technologie
- | Einmaliges Design
- | Made in Germany
- | Patent pending



AL-KO POWER UNIT 350 ist die neue Leistungsklasse unter den Reinluftentstaubern. Der kräftige 11 kW **IE3 Motor** saugt Staub und Span mit einem gigantischen **Volumenstrom von mehr als 8.000 m³/h**, ist aber äußerst genügsam an der Steckdose. Dank der 57 waschbaren Filtern bietet AL-KO POWER UNIT 350 eine **gigantische Filterfläche** von 73 m² – genug, um den Reststaubgehalt der **100%ig zurückgeführten Luft** auf < 0,1 mg/m³ zu senken (H3).

Selbstverständlich nutzt AL-KO POWER UNIT 350 die bewährte, nochmals verbesserte AL-KO OPTI JET®-Technologie. Und selbstverständlich ist der **integrierte Vorabscheider** serienmäßig. AL-KO POWER UNIT 350 leistet nicht nur Gigantisches, sondern wird auch niemals laut. Der maximale Schallpegel in einem Meter Entfernung beträgt nach DIN EN ISO 11201 – **absolut leise 71 dB (A)** – der wohl niedrigste Wert in dieser Klasse. Kein Wunder, schließlich ist die AL-KO POWER UNIT 350 **mit echten Schalldämmkulisen ausgestattet – serienmäßig.**

Dank des einmaligen Designs und der nochmals optimierten Raumaufteilung ist AL-KO POWER UNIT 350 beim Platzbedarf äußerst genügsam: Mit 3.112 x 1.058 x 2.351 mm (L x B x H) bleibt AL-KO POWER UNIT 350 deutlich unter den Dimensionen mancher Geräte der 300er-Klasse.

AL-KO POWER UNIT 350

Technische Daten	350 P	350 P-BP	350 P-ZRS
Ansaugstutzen	350 mm	350 mm	350 mm
Motornennleistung	11,0 kW/3 Ph	11,0 kW/3 Ph	11,0 kW/3 Ph
Spannung	400 V/50 Hz	400 V/50 Hz	400 V/50 Hz
max. Volumenstrom	ca. 8.500 m³/h	ca. 8.500 m³/h	ca. 8.500 m³/h
Nennvolumenstrom*	6.927 m³/h	6.927 m³/h	6.927 m³/h
Unterdruck bei Vnenn.	2.543 Pa	2.543 Pa	2.543 Pa
Filterfläche	73 m²	73 m²	73 m²
Spänesammelvolumen (netto / brutto)	3 x 165 L / 3 x 250 L	Brikettierpresse	Zellenradtschleuse
Schalldruckpegel***	71 dB(A)	71 dB(A)	71 dB(A)
Maße (L/B/H) in mm	3.112 x 1.058 x 2.361	3.112 x 1.352 x 2.817	3.165 x 1.058 x 3.027
Brikett-/Zellenradleistung	–	50 – 70 kg/h**	15.744 L/h**
Brikettdurchmesser	–	70 mm	–
Gewicht netto ohne Verpackung	1.020 kg	1.605 kg	920 kg

* nach GS-HO-07 staubbeaufschlagt ** Je nach Material *** Freifeldmessung nach DIN EN 11201

AL-KO CLEAN STAUBSCHOTT

PRAXISORIENTIERT – EINFACH – SAUBER

Das AL-KO CLEAN STAUBSCHOTT, die einfache, patentierte und preiswerte Lösung für mehr Sauberkeit und Gesundheitsschutz am Arbeitsplatz.

Ihre Vorteile:

- | Einfache Handhabung
- | Staubfreier Abschluß beim Behältertausch
- | Sackentnahme mittels Hebehilfe
- | Optimaler Gesundheitsschutz



Spänebehälter lösen



Staubschott einschieben



Spänebehälter austauschen



Spänebehälter wieder einsetzen und Staubschott entfernen



Spänebehälter spannen

STATIONÄRE KOMPAKTFILTERANLAGEN ECO JET

DIE SAUBERSTE FORM DER INVESTITIONSSICHERHEIT



Bei der Entwicklung der Kompaktfilteranlagen ECO JET hat AL-KO vom ersten Tag an drei Ziele im Auge gehabt: ECO JET bietet Ihnen maximale Investitionssicherheit, äußerst niedrige Betriebskosten und höchsten Komfort. Daher ist jede ECO JET Anlage selbstverständlich mit dem einmaligen Filtersystem AL-KO OPTI JET® ausgestattet: Für Sie und Ihren wertvollen Maschinenpark bedeutet dies sauberere Luft, eine permanent gleich hohe Absaugleistung, weniger Energieverbrauch, weniger Schall und Vibration, längere Filterstandzeiten und damit weniger Ausfallzeiten sowie planbare Wartungsintervalle. Zudem sorgt die frei programmierbare SPS Steuerung dafür, dass Sie Veränderungen jederzeit mit geringstem Aufwand vornehmen können. Das ist Investitionssicherheit, die Ihnen jeden Tag Freude machen wird.

Ihre Vorteile:

- | Auf Dauer saubere Luft für Mensch und Maschinen
- | Geringer Energieverbrauch
- | Weniger Ausfallzeiten und planbare Wartungsintervalle
- | Geringe Schall- und Vibrationsemission
- | Einfache Erweiterbarkeit



Technische Daten	3 A-L-XL	4 A-L-XL	5 A-L-XL	6 A-L-XL
Unterdruck bei Vnenn.	3.700 – 4.200 Pa	2.500 – 4.200 Pa	2.100 – 3.700 Pa	2.250 – 3.000 Pa
Motorleistung	5,5 – 11 kW	7,5 – 15 kW	7,5 – 15 kW	11 – 18,5 kW
Volumenstrom	2.500 – 4.200 m³/h	6.045 – 10.000 m³/h	6.045 – 10.000 m³/h	7.770 – 10.000 m³/h
Filterfläche	23 – 38,8 m²	28,8 – 58,2 m²	40,3 – 77,6 m²	51,8 – 97 m²
Tiefe	1.122 – 1.315 mm	1.122 – 1.315 mm	1.122 – 1.315 mm	1.122 – 1.315 mm
Länge	2.440 mm	3.188 mm	3.950 mm	4.563 mm
Höhe	2.959 – 4.832 mm	2.959 – 5.291 mm	2.959 – 5.150 mm	2.959 – 4.059 mm

Technische Daten	DUO 6 A-L-XL	DUO 8 A-L-XL	DUO 10 A-L-XL
Unterdruck bei Vnenn.	2.100 – 4.700 Pa	2.100 – 4.700 Pa	2.100 – 4.700 Pa
Motorleistung	15 – 18,5 kW	2 x 11 – 2 x 15 kW	2 x 11 – 2 x 18,5 kW
Volumenstrom	5.700 – 13.000 m³/h	8.000 – 17.000 m³/h	8.000 – 25.000 m³/h
Filterfläche	57,6 – 97 m²	69,2 – 116,4 m²	92 – 155,2 m²
Tiefe	2.121 – 2.173 mm	2.121 – 2.296 mm	2.121 – 2.296 mm
Länge	2.530 mm	3.188 mm	3.919 mm
Höhe	3.610 – 5.277 mm	3.610 – 5.597 mm	3.996 – 5.597 mm

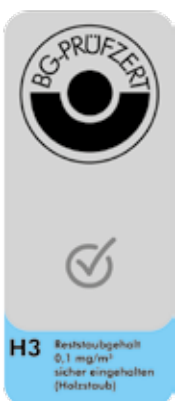

STATIONÄRE SYSTEMFILTERANLAGEN PROFI JET

GENAU SO, WIE SIE ES BRAUCHEN

Die PROFI JET Systemfilteranlagen von AL-KO verbinden in genialer Art Individualität und Standardisierung: Aus einem breiten Portfolio an Standard-Bausteinen stellen Sie zusammen mit Ihrem AL-KO Profi-Partner die für Sie individuell passende Lösung zusammen. Die modulare Bauweise sorgt dabei nicht nur für einen kostengünstig schnellen Aufbau Ihrer Anlage, diese wächst auch mit Ihrem Betrieb mit und lässt sich an die verschiedenen Anforderungen im Laufe der Jahre anpassen.

Wie auch immer Sie Ihre PROFI JET Anlage zusammenstellen, alle PROFI JET Anlagen arbeiten selbstverständlich mit dem hoch effizienten AL-KO OPTI JET® System für optimale Luftfiltration, geringe Ausfallzeiten und minimalen Energieverbrauch. Hierzu trägt auch die Paneelbauweise mit integriertem Wärmeschutz bei. Diese ist so ausgelegt, dass sich die gereinigte Rückluft kaum abkühlt. Zugleich sorgt die 48 mm starke Außenwand für einen optimalen Lärmschutz, ist nach EW 90 zertifiziert feuerhemmend und bietet Explosionsschutz bis zu einer Druckstoßfestigkeit von 200 mbar.

- | Effizient und sparsam: Großvolumiger Druckluftbehälter mit schnellschaltenden Membranventilen für die wirkungsvolle OPTI JET® Filterreinigung und geringsten Druckluftverbrauch.
- | Sicher geregelt: Prozessluftventilatoren nach ErP-Richtlinie 2009/125/EC.
- | Auf gute Nachbarschaft: Schallgedämmte Rückluftkammer auf Wunsch auch mit Schalldämmkulissen für die heute niedrigsten Schallemissionswerte im Markt.
- | Optimal wirkungsvoll: OPTI JET® Schlauchfilter (BGIA-geprüft für Staubklasse M).
- | Ganz nach Wahl: Rundaustragung in verzinkter Stahlblech-ausführung oder geschweißt und pulverbeschichtet.
- | AL-KO Zellenradschleuse druckgeprüft nach ATEX Produkt-richtlinie 94/9/EG.
- | Das amortisiert sich: AL-KO Brikettierpressen.



Ihre Vorteile:

- | Individuelle Lösung aus kostengünstigen Standardbausteinen
- | AL-KO OPTI JET® Technologie für bessere Luft, geringere Ausfallzeiten und niedrigeren Energieverbrauch
- | Investitionssicherheit, da die Anlage mit dem Betrieb wachsen und sich verändern kann.
- | Integrierte Isolierung für minimalen Temperaturverlust
- | Integrierter Brand- und Explosionsschutz



ROHLUFTENTSTAUBER MOBIL UND AAS

DIE ROBUSTE LÖSUNG FÜR STAUBFREIERE LUFT

Ob Sie Staub, Späne oder Reste von Kunststoff, Styropor, Papier, Metall oder Glas an verschiedenen Orten oder stationär absaugen wollen, die AL-KO Rohluftentstauber MOBIL und AAS zeichnen sich immer durch ihre optimale Saugleistung, robuste Konstruktion und komfortable Handhabung aus. Beide Modellreihen sorgen für einen deutlich reduzierten Staubgehalt (Klasse L). Kurze Montagezeiten und Schnellspannschellen zur Befestigung der einheitlichen Spänsäcke erleichtern das Arbeiten. Die Baureihe AAS bietet zudem die Möglichkeit, bei der Erstausrüstung oder als Nachorder auf Spänsammeltonnen umzustellen. Auch Filterpatronen lassen sich jederzeit nachrüsten.

Ihre Vorteile:

- | Herausragendes Preis-Leistungsverhältnis
- | Robuste Konstruktion
- | Leichte Bedienung
- | Hervorragende Saugleistung
- | Vielfältige Nachrüstbarkeit



MOBIL 100 – 200

Technische Daten	100*	125W/125D	140W/140D	160	200
Ansaugstutzen	100 mm	125 mm	140 mm	160 mm	200 mm
Motornennleistung	0,75 kW/1 Ph	0,75 kW/1 Ph / 0,75 kW/3 Ph	1,1 kW/1 Ph / 0,75 kW/3 Ph	1,5 kW/3 Ph	2,2 kW/3 Ph
Spannung	230 V/50 Hz	230 V/50 Hz/400 V/50 Hz	230 V/50 Hz/400 V/50 Hz	400 V/50 Hz	400 V/50 Hz
Volumenstrom	865 m³/h	1.350 m³/h	1.650 m³/h	2.200 m³/h	2.500 m³/h
Unterdruck bei Vnenn.	1.780 Pa	1.600 Pa	1.750 Pa	2.500 Pa	2.700 Pa
Filterfläche	1,1 m²	1,9 m²	1,9 m²	1,9 m²	2,2 m²
Spänesammelvolumen	90 L	175 L	175 L	175 L	175 L
Maße (L/B/H) in mm	883 x 479 x 1622	1.061 x 577 x 2.100	1.061 x 577 x 2.100	1.061 x 577 x 2.100	1.061 x 577 x 2.300
Gewicht netto o. Verp.	26 kg	51 kg / 53 kg	52 kg / 53 kg	53 kg	60 kg

* Im Lieferumfang sind 2 m Schlauch enthalten

!! Im Holzgewerbe ist der Einsatz im Arbeitsraum in Deutschland, Österreich und in der Schweiz nicht erlaubt !!



AAS 1013 – 6013

Technische Daten	1013	2013	3013	4013	5013	6013
Ansaugstutzen	160 mm	160 mm	200 mm	250 mm	250 mm	300 mm
Motornennleistung	2,2 kW/3Ph	2,2 kW/3Ph	3 kW/3Ph	4 kW/3Ph	5,5 kW/3Ph	7,5 kW/3Ph
Spannung	400 V /50 Hz	400 V /50 Hz	400 V /50 Hz	400 V /50 Hz	400 V /50 Hz	400 V /50 Hz
Nennvolumenstrom	1.300 m³/h	1.300 m³/h	2.500 m³/h	3.500 m³/h	4.500 m³/h	5.500 m³/h
max. Volumenstrom	1.800 m³/h	2.300 m³/h	3.300 m³/h	4.300 m³/h	5.300 m³/h	7.300 m³/h
max. Unterdruck	2.100 Pa	2.200 Pa	2.700 Pa	2.500 Pa	2.900 Pa	2.900 Pa
Filterfläche	2,2 m²	2 x 2,2 m²	3 x 2,2 m²	4 x 3,5 m²	5 x 3,5 m²	6 x 3,5 m²
Spänesammelvolumen	175 L	2 x 175 L	3 x 175 L	4 x 175 L	5 x 175 L	6 x 175 L
Maße (L/B/H) in mm	1.149 x 578 x 2.115	1.817 x 578 x 2.115	2.486 x 578 x 2.115	3.416 x 787 x 2.754	4.101 x 787 x 2.754	4.786 x 787 x 2.754
Gewicht netto o. Verp.	61 kg / 74 kg*	76 kg / 103 kg*	98 kg / 139 kg*	182 kg / 238 kg*	207 kg / 277 kg*	236 kg / 319 kg*

*mit Abfüllbehälter

!! Im Holzgewerbe ist der Einsatz im Arbeitsraum in Deutschland, Österreich und in der Schweiz nicht erlaubt !!

FARBNEBELABSAUGUNG COLOUR JET

FLEXIBEL UND LEISTUNGSSTARK



Ihre Vorteile:

- | Mobile Bauart
- | Hoher Abscheidungsgrad, hohe Absaugleistung
- | Einfach im Handling
- | Lange Filterstandzeiten, dadurch wenig Ausfallzeiten
- | Flexibler dank Absaugtechnik mit Frontblechsystem

COLOUR JET

Technische Daten	Typ 1	Typ 2	Typ 3	Typ 4
Motornennleistung	1,5 kW	0,75/2,1 kW	0,75/2,1 kW	2,2 kW
Motordrehzahl	1.410 min ⁻¹	960/1.430 min ⁻¹	960/1.430 min ⁻¹	1.430 min ⁻¹
Luftmenge	4.600 m ³ /h	3 000 / 6.800 m ³ /h	3.000 / 6.800 m ³ /h	6.800 m ³ /h
Nutzbarer Druck	500 Pa	400 / 500 Pa	400 / 500 Pa	500 Pa
Maße (B/H/T) in mm	1.012x1.405x912	1.012x1.405x943	1.912x1.405x943	1.912 x 1.405 x 943
Maße (B/H/T) in mm*	1.897x1.405x1.135	1.897x1.405x1.166	2.971x1.405x1.215	2.971 x 1.405 x 1.215
Filterfläche	1 m ²	1 m ²	2 m ²	2 m ²
Gewicht netto o. Verp.	175 kg	176 kg	248 kg	248 kg

* mit aufgeklappten Seitenteilen

AL-KO BAG

MOBILES BELÜFTUNG-ABSAUG-GEBLÄSE

BESSERE LUFT BEIM ARBEITEN

- | Frische Zuluft bei Arbeiten mit Bauchemie
- | Frische Zuluft beim Handling von Schüttgut
- | Frische Zuluft bei Arbeiten in Räumen mit unbehaglichem Klima



BAG 140 – 200

Technische Daten	140	200
Ansaugstutzen	120 mm und 140 mm	120 mm und 200 mm
Motornennleistung	1,1 kW/1 Ph	2,2 kW/3 Ph
Spannung	230 V/50 Hz	400 V/50 Hz
Volumenstrom	1.650 m ³ /h	2.500 m ³ /h
Unterdruck bei Vnenn.	1.750 Pa	2.700 Pa
Filterfläche	3 m ²	3 m ²
Spänesammelvolumen	175 L	175 L
Maße (L/B/H) in mm	590* x 632 x 835	590* x 632 x 835
Gewicht netto o. Verp.	ca. 29 kg	ca. 34 kg

* L mit montiertem Filter Δ 2.150 mm

SICHERHEITSSAUGER JET STREAM

DIE IDEALE ERGÄNZUNG

JET STREAM "M"

Technische Daten	
Nennmaß	35 mm
Leistungsaufnahme	1.200 W/1 Ph
Spannung	230 V/50 Hz
max. Volumenstrom	3.180 L/m
max. Unterdruck	220 mbr
Filterfläche	0,6 m ²
Behältervolumen	43 L
Maße (L/B/H) in mm	520x380x695
Gewicht netto o. Verp.	13,7 kg

Zubehör: Handwerker- und Gewerbeset (8-teilig, Rohre und Bodendüse aus Abbildung Inhalt von Handwerker- und Gewerbeset)



Ihre Vorteile:

- | Zugelassen für Stäube der Staubklasse M
- | Komfortable Bedienung dank Nachlauf- sowie Ein- und Ausschaltautomatik
- | Antistatischer Nass- und Trockensauger
- | Staubarme Entsorgung dank Papierfiltertüten

ZERKLEINERN, AUSTRAGEN, BRIKETTIEREN

DIE KOMFORTABLE ART DER ENTSORGUNG

AL-KO bietet Ihnen das gesamte Spektrum an Entsorgungslösungen als Ergänzung für Ihre AL-KO Absauganlage: Zellenradschleusen und Rundaustragungen, Zerkleinerer und leistungsfähige Brikettierpressen, die nicht nur das Volumen an Produktionsreststoffen verringern. Dank des hohen Brennerts und der Rückbesinnung auf Heizen mit nicht-fossilen Brennstoffen können Sie mit der Brikettierpresse zur Refinanzierung Ihrer Anlage beitragen.

Ihre Vorteile:

- | Niedriger Energieverbrauch
- | Platzsparende Bauweise
- | Hochwertige Verarbeitung
- | Lange Betriebsdauer
- | Wartungsarm
- | Einfache Bedienung
- | Top Preis-Leistungs-Verhältnis



BRIKETTIERPRESSEN

Technische Daten	APC 30/50	APC 50/70	APV 60	APV 80	APV 100	APV 120
Brikettdurchmesser	50 mm	70 mm	50 mm	60 mm	70 mm	80 mm
Leistung	30 – 50 kg/h	50 – 70 kg/h	60 – 90 kg/h	80 – 100 kg/h	100 – 150 kg/h	120 – 180 kg/h
Motorleistung	5,5 kW	7,5 kW	7,5 kW	7,5 kW	11 kW	11 kW
Gewicht netto o. Verp.	650 kg	750 kg	820 kg	870 kg	1.000 kg	1.050 kg

RUNDAUSTRAGUNGEN

Die kompakt gebaute Rundaustragung ist eine hervorragende Alternative zum Schüttschacht. Austragung über anflanschbare Zellenradschleuse von 960 bzw. 440 mm. Möglichkeit zum Puffern von Materialien.



ZELLENRADSCHLEUSEN

Die AL-KO Zellenradschleuse trägt drucklos Ihre Schüttgüter wie Staub, Span oder Granulat aus Filteranlagen in Silos, Container oder Big Packs aus.

Geprüft nach ATEX-Produktlinie 94/9/EG.

Einsetzbar für Güter mit Temperaturen bis zu 50°C.

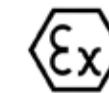

Technische Daten	ZRS 440	ZRS 960
Einwurf	250 x 440 mm	250 x 960 mm
Auswurf	208 x 440 mm	208 x 960 mm
Bauhöhe	330 mm	330 mm
Gewicht komplett	70 kg	100 kg
Max. Förderleistung bei 4 U/min. Zellenrad-Drehzahl	7.250 L/h	15.816 L/h
Max. Förderleistung bei 12 U/min. Zellenrad-Drehzahl	21.750 L/h	47.450 L/h
Temperaturbereich	bis 130°C	bis 130°C



PLANUNG UND MONTAGE

STATIONÄRE ABSAUGSYSTEME AUS EINER HAND

Als Hersteller von stationären und mobilen Absauganlagen unterhält AL-KO ein internationales Netzwerk an neutralen Vertragspartnern aus dem Anlagenbau, die Ihnen die komplette Planung, Montage und Inbetriebnahme Ihrer AL-KO Anlage aus einer Hand anbieten. Auch das Projektmanagement für Gesamtstaubungssysteme für eine oder mehrere Werkshallen bzw. Arbeitsstätten erfolgt durch die AL-KO Vertragspartner. Diese sind auch Ihr regionaler Ansprechpartner für alle Service-, Wartungs- und Gewährleistungsfragen.

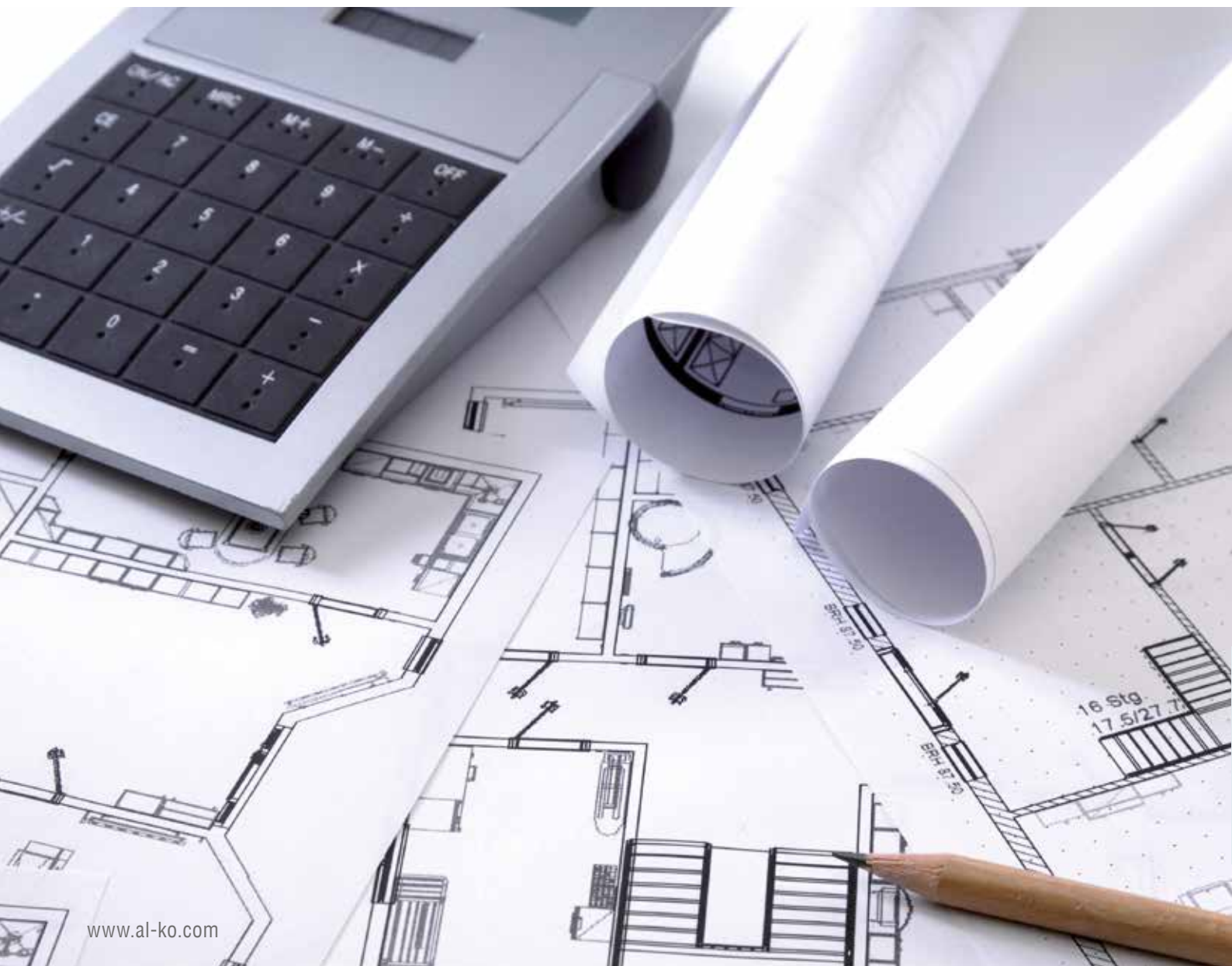

REDUZIERUNG DER „LIFE-CYCLE-COSTS“

ABSAUGANLAGEN MIT GERINGEN INVESTITIONSKOSTEN FÜHREN MEIST ZU WEIT HÖHEREN BETRIEBSKOSTEN ALS NÖTIG!

„Billig kann ganz schön teuer werden.“ Diese so einfach dahingesagte Volksweisheit kann relativ schnell zur bitteren Wahrheit werden, wenn bei Investitionen welcher Art auch immer die Folgekosten nicht berücksichtigt werden.

Dies gilt um so mehr, wenn die Folgekosten in gleichen oder gar höheren Größenordnungen liegen als die ursprünglichen Investitionskosten.

Dies trifft auch in besonderem Maße für Absauggeräte und -anlagen in Produktionsprozessen zu. Dort können die jährlichen Betriebskosten, d.h. die Kosten für Energie, Wartung und Service der Anlagen, in die Größenordnung der einmaligen Investitionskosten gelangen. Es hat sich jedoch gezeigt,

dass hochwertige Technik und optimierte Systemkonfigurationen dazu beitragen, die jährlichen Energiekosten signifikant zu senken – und dies ohne Einschränkung der Absaugfunktionen.

Es sind daher nicht alleine ein geringer Investitionspreis oder geringe Betriebskosten, die über die Wirtschaftlichkeit von Entstaubungssystemen entscheiden. Neben der uneingeschränkten und bedarfsgerechten Funktionsfähigkeit der Anlagen und Systeme sind die Lebensdauerkosten – neudeutsch „Life-Cycle-Costs“ (LCC) bzw. "Total costs of ownership" (TCO) – als Summation aller anfallenden Kosten von der Erstellung bis zur Entsorgung der alleinige Maßstab zur wirtschaftlichen Bewertung von Absaugsystemen.

Erfahren Sie, welche wirtschaftlichen und ökologischen Potenziale sich in der Entstaubung auftun können. Lernen Sie Wege kennen, diese Potenziale für sich zu nutzen.

Ihr

Prof. Dr.-Ing. Michael Haibel



Prof. Dr.-Ing. Michael Haibel / University of Applied Sciences Biberach

Weltweit anerkannter Experte für Gebäude, Gebäudetechnik und Energiesysteme sowie F&E-Berater der AL-KO Luft- und Klimatechnik.

AL-KO ABSAUGTECHNIK – IHR STARKER PARTNER

In Europa und der ganzen Welt entscheiden sich jährlich tausende von Kunden für die Qualitätsprodukte der AL-KO Absaugtechnik. Die Begeisterung hierfür und das Vertrauen in uns beweist, dass auch heute Produkte mit dem Prädikat „MADE IN GERMANY“ Zukunft haben – wenn sie konsequent auf Innovation und überlegene Qualität ausgerichtet sind.

Setzen Sie mit uns auf die Zukunft und profitieren Sie als unser Kunde und Partner von der Leistungskraft, der Qualität und der Sicherheit der Marke AL-KO.

AL-KO THERM GMBH
Bereich Absaugtechnik
Hauptstraße 248 – 250
89343 Jettingen-Scheppach
Germany
Fon +49 8225 39-2412
Fax +49 8225 39-2435
absaug.technik@al-ko.de
www.al-ko.com

Abbildungen zeigen Konfigurationsbeispiele, die nicht in allen Märkten erhältlich sind.
Bitte fragen Sie Ihren AL-KO Berater.

Überreicht durch Ihren AL-KO Partner:

Änderungen, die dem technischen Fortschritt dienen, vorbehalten.
Haftung für Irrtümer und Druckfehler ausgeschlossen. Stand 02/2016