



Mobil - Jet 100

Der professionelle Mobilentstauber

- **leistungsstark**
hohe Saugleistung,
geringer Stromverbrauch
- **flexibel**
einfache Handhabung,
kompakte Bauweise,
geringes Gewicht
- **wartungsfreundlich**
hohe Standzeit,
geringster Reststaubgehalt,
für Problemstäube geeignet

Bodenreinigungs-Set
mit Schlauch



Saugdüse und Fugendüse als Zubehör erhältlich.

■ In Verbindung mit dem als Zubehör lieferbaren Bodenreinigungs-Set ist der mobile Entstauber auch als Industriestaubsauger zugelassen. Besonders geeignet für das Aufsaugen von abgelagerten Spänen und Stäuben ist hierbei die Hochdruckversion AL-KO Mobil-Jet 100 HD.

BEREICH ABSAUGTECHNIK

Für einen staubfreien Arbeitsplatz

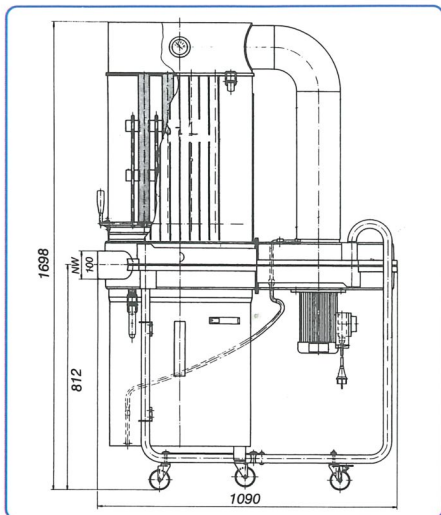

■ Das strömungstechnisch ausgefeilte Gehäuse, zusammen mit der optimierten Luftführung und dem reinluftseitig angeordneten Hochleistungsventilator mit ausgeformtem Flügelrad, ermöglichen bei voller Absaugleistung eine geringe Leistungsaufnahme und sorgen für eine Reduzierung des Stromverbrauches. Durch einen Zyklon wird bereits im Ansaugbereich eine optimale Vorabscheidung erreicht. Die Kriterien für das **H₂ Prüfzeichen** werden von diesem Gerät sicher eingehalten!

■ Ein Hochleistungs-Taschenfilter reinigt die staubhaltige Luft; dessen spezielle Oberflächenbeschichtung erlaubt auch das Absaugen von Problemstäuben (feuchte Stäube, Lackschliff, etc.). Die großen Falten des Filters sind leicht zu reinigen, wodurch höchste Standzeiten erreicht werden. Damit entstehen nur sehr geringe Wartungs- und Betriebskosten. Die Abreinigung erfolgt über einen Handhebel.

■ Ein mit ca. 100 Litern sehr großer Abfüllbehälter kann ausgeschwenkt werden und ermöglicht damit ein leichtes und schnelles Wechseln der Spänesäcke. Der Füllstand kann jederzeit über ein Schauglas kontrolliert werden. Durch das geringe Gewicht, lenkbaren Rollen und großen Handgriffen kann der **AL-KO Mobil-Jet 100** problemlos und schnell an jedem Arbeitsplatz eingesetzt werden.



Qualitätsmanagement
System nach
DIN ISO 9001

ZUBEHÖR

- **Bodenreinigungs-Set**
mit 2,5 m Schlauch (NW 100 mm), Bodenreinigungsdüse mit Rollen, Verlängerungsrohr mit Handgriff.
Art.Nr. 938 579
- **Bodenreinigungs-Set**
wie oben jedoch ohne Schlauch
Art.Nr. 938 580

LIEFERUMFANG

- Filter Kategorie G, el. leitend
- ein Spänesack
- Anschlußkabel

TECHNISCHE DATEN

Typ	Mobil-Jet 100 W	Mobil-Jet 100 D	Mobil-Jet 100 HD
Art.Nr.	195 148	195 148.10	195 172.10
Prüfnummer	935 019	935 019	935 012
Nennweite	100 mm	100 mm	100 mm
Motor-Nennleistung	0,75 kW	0,75 kW	2,2 kW
Spannung	230 V / 50 Hz	400 V / 50 Hz	400 V / 50 Hz
Nenn-Volumenstrom	680 m ³ /h	680 m ³ /h	770 m ³ /h
Volumenstrom-überwachung	Unterdruck-Manometer mit rot-grüner Kennzeichnung		
Unterdruck	960 Pa	960 Pa	1572 Pa
Filterfläche	3,45 m ²	3,45 m ²	3,45 m ²
Filtermaterial	Kat G, BIA-Zertifikat, elektrisch leitend, waschbar		
Spänesammelvolumen	100 Liter	100 Liter	100 Liter
Maße (H/B/T) in mm	1698/1090/580	1698/1090/580	1698/1090/580
Gewicht	55 kg	55 kg	57 kg