

→ PLÁSTICO...PLASTIC



**BERMAQ**



- 4 VISCOM
- 6 LINK
- 8 FCN-P
- 10 AMI
- 12 AM2
- 14 AMT



La gama de centros de mecanizado Bermaq para el plástico posee todas las características requeridas por el sector y sus derivados. Elevadas prestaciones, alta fiabilidad, robustez, garantía de alta productividad, versatilidad, flexibilidad y constante innovación tecnológica son algunas de las características a destacar de los centros de mecanizado Bermaq. En la amplia gama de los productos Bermaq es posible encontrar una solución que se adapte a las exigencias de cada cliente.

#### APLICACIONES

Los centros de mecanizado Bermaq están dedicados al fresado, contorneado, taladrado, modelaje y tallaje para piezas de dimensiones diversas. Nuestra amplia experiencia de más de 25 años nos permite encajar en diversos sectores para las siguientes aplicaciones:

- Embalaje: cajas, contenedores, bandejas, maletas portaherramientas
- Automoción: recanteado de tableros, parachoques, cuadros de mandos, espumas, alfombras
- Náutica: elementos de mobiliario interior
- Aeronáutica: fresado de fibras y composites para diferentes elementos
- Artes gráficas: anuncios luminosos, paneles publicitarios, elementos decorativos para stands, grabados sobre superficies diversas, trabajos Nesting
- Industria: mecanizado de materiales plásticos y composites, recanteado de planchas plásticas, componentes deportivos (casco, soportes, etc)
- Mecanizado de elementos modulares para baños: mamparas, platos de ducha, cocinas, encimeras, tableros

The wide range of Bermaq machining centres for plastic has all the specifications required by its sector and other related industries. High performance, high reliability, robustness, high productivity warranty, versatility, flexibility and constant technological innovation are some specifications to be highlighted on Bermaq machining centres. Amongst the wide variety of Bermaq's products, it is possible to find a solution that best suits our customer's needs.

#### APPLICATIONS

Bermaq machining centres are specially designed for machining, contouring, drilling, modelling and carving different sizes of plastic pieces.

Our wide experience over 25 years has enabled us to create machines for the widest range of applications in different industries:

- Packaging: boxes, containers, trays, tool holder boxes
- Automotive: board milling, bumpers, dashboards, foams, carpets
- Nautical: Inner furniture elements
- Aeronautical: fibres and composites machining for different elements
- Graphic arts: luminous adverts, advertising panels, stand elements, engravings on various surfaces, Nesting works
- Industry: Plastic and composites materials machining, plastic plates machining, sportive elements (helmets, supports, etc)
- Machining of modular elements for bathrooms: screens, shower trays, kitchens, worktops and boards







## VISCOM

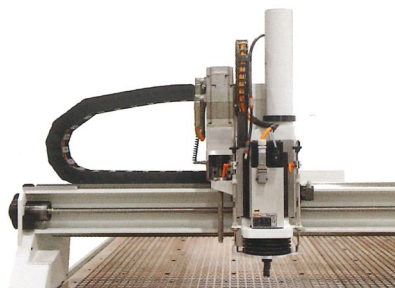

### CARACTERÍSTICAS TÉCNICAS

- Máquina equipada con 3 ejes controlados
- Área útil de trabajo: 3.050x2.050x150 mm
- Cabezal de fresado de 3 kW refrigerado por aire
- Velocidad nominal: 12.000 rpm
- Velocidad máxima: 24.000 rpm
- Sujeción de piezas: mesa ranurada + bomba de canal lateral
- Estructura de puente móvil
- Velocidad
  - X: 30 m/min
  - Y: 30 m/min
  - Z: 20 m/min
- Pinzas ER-32
- CNC Siemens
- Dimensiones exteriores de la máquina: 5.409x4.608x1.670mm
- Opcionales Viscom:
  - Motor de 8 kW (10,68 CV)/4,5 kW (6 CV)
  - Cambio de herramientas revolver
  - Cambio herramientas lineal
  - Refrigeración de herramienta por aire frío
  - Refrigeración de herramienta por mezcla de aire y aceite
  - Sistema de vacío - Depresor o turbina
  - Lubricación automática
  - Aire acondicionado en armario
  - Tarador-pieza herramientas
  - Enchufes neumáticos
  - Topes mesa

### VISCOM

La fresadora de control numérico (CNC), modelo VISCOM, destaca por su gran versatilidad. Diseñada fundamentalmente para trabajar a gran velocidad una amplia variedad de materiales (plásticos, metales no ferrosos, maderas, etc) y aplicaciones. Su diseño compacto la convierte en una fresadora CNC robusta y modular. Su estructura posibilita la fácil personalización de la máquina con soluciones óptimas según las exigencias de la producción de cada cliente. El modelo Viscom destaca por su fácil manejo, fiabilidad, gran robustez y velocidad.

### VISCOM

The Computerised Numerically Controlled Milling Machine, VISCOM model, stands out for its versatility. It has been designed to work a wide range of materials (plastic, non-ferrous metal, wood, etc) and for a number of applications at high speed. Its compact design turns it into a robust and modular CNC milling machine. Its structure enables an easier personalisation of the machine offering excellent solutions to the customers demands and production requirements. The Viscom model stands out for its easy utilization, reliability, high robustness and high speed.

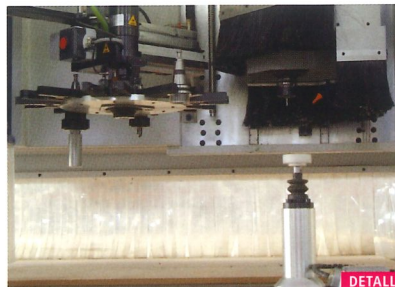

DETALLES ... DETAILS

### TECHNICAL SPECIFICATIONS

- Machine equipped with 3 controlled axes
- Working area dimensions: 3.050x2.050x150mm
- 3 kW air-cooled milling head
- Nominal speed: 12.000 rpm
- Maximum speed: 24.000 rpm
- Pieces subjection: grooved table + side channel pump
- Moving bridge structure
- Speed
  - X: 30 m/min
  - Y: 30 m/min
  - Z: 20 m/min
- ER-32 collet
- Siemens CNC
- Outer machine dimensions: 5.409x4.608x1.670mm
- Viscom Options:
  - 8 kW Motor (10,68 HP)/4,5 kW (6 HP)
  - Revolver type tool changer
  - Linear type tool changer
  - Cold air tool cooling system
  - Tool cooling system by mixing air and oil
  - Vacuum system - Vacuum pump or side channel blower
  - Automatic lubrication
  - Air conditioning in the cabinet
  - Tool-workpiece feeler
  - Quick coupling
  - Table reference stops

#### APLICACIONES

- Artes gráficas: anuncios luminosos, paneles publicitarios, elementos para stands y grabados
- Industria: electrodomésticos, mecanizado de materiales composites, plásticos, madera y aluminios
- Construcción: Corian, perfiles de aluminio, PVC y Alucobond para fachadas
- Decoración: recorte de mamparas, alfombras, objetos publicitarios y regalos

#### APPLICATIONS

- Graphic arts: luminous adverts, advertising panels, stand elements and engraving works
- Industry: electrical appliances, composites, plastics, woods and metals machining
- Construction: Corian, aluminium profiles, PVC and Alucobond for façades
- Decoration: screens, carpets, advertising articles and gifts

BERMAQ  
51

PLASTICO...PLASTIC



Corian



APLICACIONES ... APPLICATIONS



LA MAQUINA ... THE MACHINE





## LINK

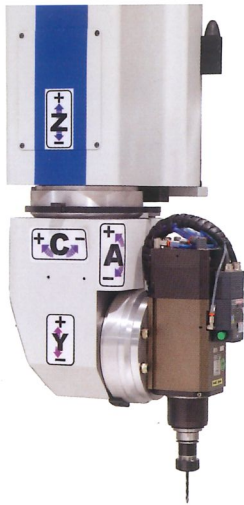

## CARACTERÍSTICAS TÉCNICAS

- Máquina con 1 área de trabajo
- Área útil de trabajo con las siguientes posibilidades:
  - longitud útil de 2.000, 4.000, 6.000 mm (eje X)
  - anchura útil máx. 1.650 mm (eje Y)
  - altura útil 800 mm (eje Z)
- Eje C = +/- 200° (Harmonic Drive)
- Eje A = +/-110° (Harmonic Drive)
- Velocidad de los ejes:
  - Eje C: 9.000° / min.
  - Eje A: 9.000° / min.
  - Eje X velocidad máxima en vacío de 60 m/min
  - Eje Y velocidad máxima en vacío de 60 m/min
  - Eje Z velocidad máxima en vacío de 40 m/min
- Motor de 8 kW (10,86 CV) refrigerado por líquido
- Velocidad nominal: 10.000 rpm
- Velocidad máxima: 36.000 rpm
- Conos HSK / E40
- CNC Siemens 840 D

## LINK

Nueva gama de centros de trabajo que incorpora 3 o 5 ejes. Su estructura compacta, gran potencia y versatilidad facilitan el fresado a alta velocidad de todo tipo de materiales no ferrosos (plásticos técnicos, plásticos termoconformados y sus derivados). Gracias a su estructura robusta en puente móvil garantiza una alta velocidad de trabajo, así como una gran precisión y calidad en los acabados.

La estructura encabinada permite un total aislamiento de las partes móviles lo que proporciona una gran seguridad y limpieza ambiental adicional (ruido, humos, etc).

La estructura de la mesa permite una fácil carga y descarga de las piezas trabajadas.

## LINK

New range of machining centres including 3 or 5 axes. Its structure is compact, powerful, versatile and easy to handle for the machining of non-ferrous materials (technical plastics, thermoformed plastics and their by-products) at high speed.

The machine has a strong moveable gantry that guarantees high speed working as well as high precision and quality finishes. Its casing provides complete insulation of moving parts which grants an enormous additional level of safety and environmental cleanliness (noise, fumes, etc).

The table structure permits easier loading and unloading of the machined parts.

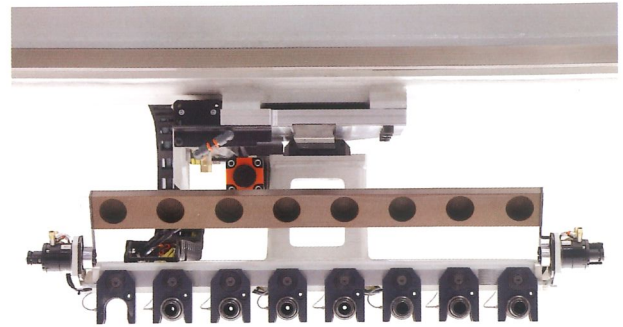

DETALLES ... DETAILS

## TECHNICAL SPECIFICATIONS

- Machine equipped with 1 working area
- Working area dimensions:
  - Working length from 2.000, 4.000, 6.000 mm (X axis)
  - Max. working width 1.650 mm (Y axis)
  - Working height 800 mm (Z axis)
- C Axis = +/- 200° (Harmonic Drive)
- A Axis = +/-110° (Harmonic Drive)
- Axes speed:
  - C Axis: 9.000° / min.
  - A Axis: 9.000° / min.
  - X Axis maximum positioning speed of 60 m/min
  - Y Axis maximum positioning speed of 60 m/min
  - Z Axis maximum positioning speed of 40 m/min
- 8 kW (10,86 HP) liquid-cooled motor
- Nominal speed: 10.000 rpm
- Maximum speed: 36.000 rpm
- HSK / E40 tool tapers
- Siemens CNC 840 D



### APLICACIONES

Ideal para empresas que trabajan en sectores como la automoción, náutica, aeroespacial y las especializadas en la fabricación de moldes y modelos.

### APPLICATIONS

This machine is intended for the automotive, nautical, aerospace and those industries specialised in moulds and patterns manufacturing.

BERMAQ 7

PLASTICO...PLASTIC

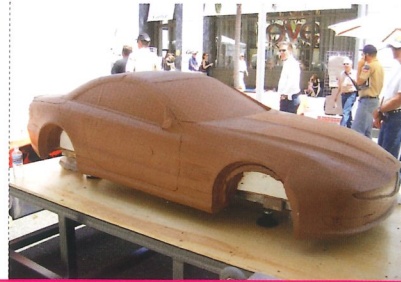
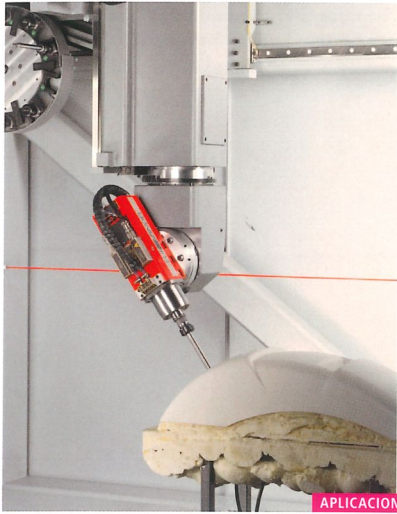

APLICACIONES ... APPLICATIONS



LA MÁQUINA ... THE MACHINE





## FCN-P

### CENTROS DE MECANIZADO FCN-P

Fresadora de control numérico (CNC), versátil y fiable para el trabajo a alta velocidad de todo tipo de materiales no ferrosos.

Su estructura de puente móvil, sus elevadas prestaciones dinámicas, modularidad y potencia presentan a esta máquina como la solución perfecta para el mecanizado de piezas que requieren gran calidad y precisión en los acabados. La versatilidad y la prestaciones de la FCN-P resultan ideales para aquellas empresas que trabajan el plástico en sus diferentes aplicaciones para los sectores automotivo, náutico, ferroviario, aeroespacial y empresas dedicadas a la fabricación de moldes de aluminio y modelos. Ideal para la aplicación del Nesting sobre planchas y tableros.

### FCN-P MILLING MACHINES

Versatile and reliable CNC Machining Centre to work all types of non-ferrous materials at high speed.

Its moveable gantry, its dynamic high performance, modularity and power turn this model into the perfect solution for machining high-quality and precision parts. The versatility and features of the FCN-P can be used in the plastic sector for a variety of applications in the automotive, nautical, railway and aerospace fields and companies devoted to the manufacture of patterns on aluminium and models. The FCN-P machine is ideal to carry out Nesting works on boards and plates.

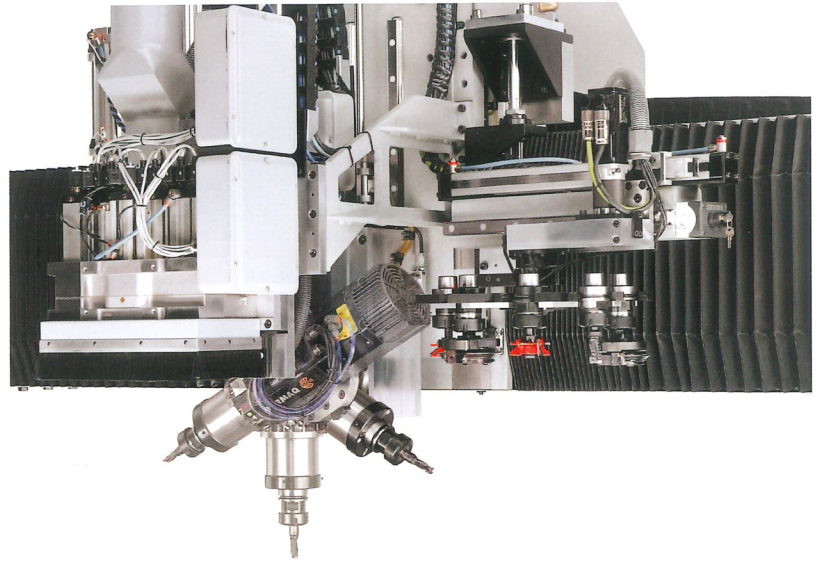

DETALLES ... DETAILS

### CARACTERÍSTICAS TÉCNICAS

- Máquina preparada para disponer de 3 a 4 ejes controlados
- Motor de 8 kW refrigerado por aire - 24.000 rpm
- Cono ISO-30
- Posibilidad de adaptar eje C para agregados
- Área útil de trabajo con las siguientes posibilidades:
  - longitud útil de 3.100, 4.100 mm (eje X)
  - anchura útil máx. 2.100 mm (eje Y)
  - altura útil 250 mm (eje Z)
- Bomba de vacío 250 m<sup>3</sup>/h
- Soplantes 500 m<sup>3</sup>/h
- CNC Siemens 810 D
- Fabricación personalizada según las necesidades de nuestros clientes

### TECHNICAL SPECIFICATIONS

- Machine to be equipped with 3 to 4 controlled axes
- 8 kW air-cooled motor – 24.000 rpm
- ISO-30 tool taper
- Possibility of adapting a C axis for aggregates
- Working area dimensions:
  - Working length from 3.100, 4.100 mm (X axis)
  - Max. working width 2.100 mm (Y axis)
  - Working height 250 mm (Z axis)
- Vacuum pump: 250 m<sup>3</sup>/h
- Side channel pump 500 m<sup>3</sup>/h
- Siemens CNC 810 D
- Personalised manufacture according to the needs of our customers



**APLICACIONES**

- Artes gráficas: anuncios luminosos, paneles publicitarios, elementos para stands y grabados.
- Industria: electrodomésticos, mecanizado de materiales composites, plásticos, madera y aluminios
- Construcción: Corian, perfiles de aluminio, PVC y Alucobond para fachadas
- Decoración: recorte de mamparas, alfombras, objetos publicitarios y regalos

**APPLICATIONS**

- Graphic arts: luminous adverts, advertising panels, stand elements and engraving works
- Industry: electrical appliances, composites, plastic, wood and metal machining
- Construction: Corian, aluminium profiles, PVC and Alucobond for façades
- Decoration: screens, carpets, advertising elements and gifts



APLICACIONES ... APPLICATIONS



LA MÁQUINA ... THE MACHINE



## AMI

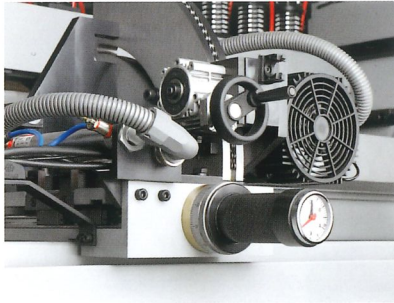

### AMI

Máquina para el mecanizado transparente, pulido y abrillantado de piezas de metacrilato (PMMA) que ofrece un acabado de gran calidad. En el modelo AMI, el cabezal puede ser posicionado para conseguir biselés o ángulos de hasta 60° de inclinación.

### AMI

The AMI is a machine for machining and polishing of methacrylate parts (PMMA). It offers a high quality finish. In the AMI model, the head can be positioned in order to polish bevels and angles up to 60°.



DETALLES ... DETAILS

### CARACTERÍSTICAS TÉCNICAS

- Medida de recorrido longitudinal 2.000, 2.500 o 3.100 mm
- Espesor máximo: 100 mm
- Profundidad de corte: de 0.05 / 4 mm
- Velocidad de avance: de 0 a 3.5 m/min
- Potencia total instalada: 5,5 kW.
- Ángulos de fresado: -5° a +60°
- Núm. de prensos: 5 – 7 prensos
- Velocidad de pasada: 0,5 – 3 m/min
- Programador de longitud de piezas: programable
- Dimensiones exteriores de la máquina:
  - AMI 2000: 2.930x1.850x1.550 mm
  - AMI 2500: 3.430x1.850x1.550 mm
  - AMI 3000: 4.100x1.850x1.550 mm

### TECHNICAL SPECIFICATIONS

- Working length: 2.000, 2.500 or 3.100 mm
- Maximum thickness: 100 mm
- Cutting depth: from 0.05 to 4 mm
- Maximum feed speed: from 0 to 3,5 m/min
- Total electric power: 5,5 kW
- Milling angles range: from -5° to +60°
- Number of clamps: from 5 to 7
- Recommended working speed: from 0,5 to 3 m/min
- Part length programmer: programmable
- Outer machine dimensions:
  - AMI 2000: 2.930x1.850x1.550 mm
  - AMI 2500: 3.430x1.850x1.550 mm
  - AMI 3000: 4.100x1.850x1.550 mm



**APLICACIONES**

- Pulido de expositores de metacrilato
- Elementos decorativos de metacrilato
- Elementos para stands
- Objetos de regalo y bisutería

**APPLICATIONS**

- Methacrylate display stand polishing
- Methacrylate decoration elements
- Stand elements
- Gifts and jewellery



APLICACIONES ... APPLICATIONS



LA MÁQUINA ... THE MACHINE



**AM2**

Máquina para el mecanizado transparente, pulido y abrillantado de piezas de acrílico y metacrilato (PMMA) que ofrece un acabado de gran calidad. La máquina AM2 dispone de unas prestaciones básicas dirigidas en su totalidad a la ejecución del canteado recto a 90°.

**AM2**

The AM2 is a machine for the machining and polishing of methacrylate parts (PMMA) with a high quality finish. The performances of the AM2 model are mainly focused on polishing straight surfaces at 90°.

**AM2**

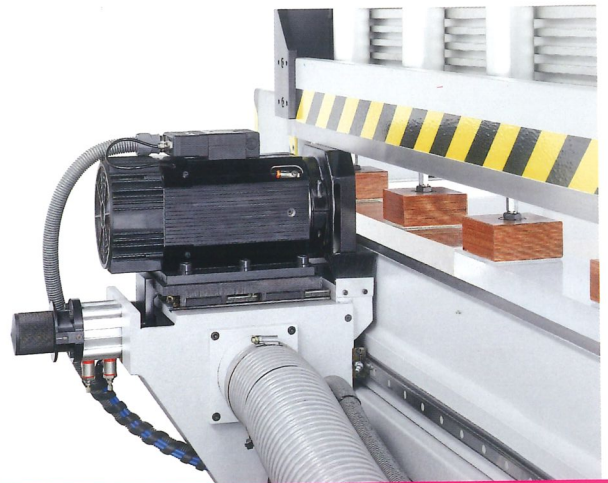
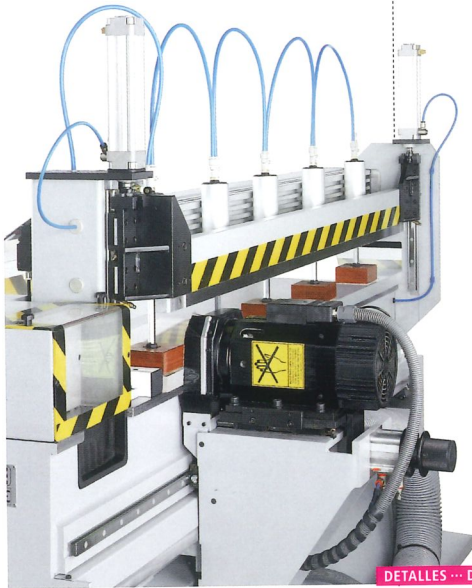

DETALLES ... DETAILS

**CARACTERÍSTICAS TÉCNICAS**

- Medida útil de largo: 1.400 mm
- Espesor máximo: 90 mm
- Profundidad de corte: de 0,05 / 2.5 mm
- Velocidad de pasada: de 0,5 a 3 m/min.
- Número de prensos: 5 unidades
- Dimensiones exteriores de la máquina: 2.000x1.005x1.610mm

**TECHNICAL SPECIFICATIONS**

- Working length: 1.400 mm
- Maximum thickness: 90 mm
- Cutting depth: from 0,05 to 2,5 mm
- Maximum feed speed: from 0,5 to 3 m/min
- Number of clamps: 5 units
- Outer machine dimensions: 2.000x1.005x1.610 mm



**APLICACIONES**

- Pulido de expositores de metacrilato
- Elementos decorativos de metacrilato
- Elementos para stands
- Objetos de regalo y bisutería

**APPLICATIONS**

- Methacrylate display stand polishing
- Methacrylate decoration elements
- Stand elements
- Gifts and jewellery

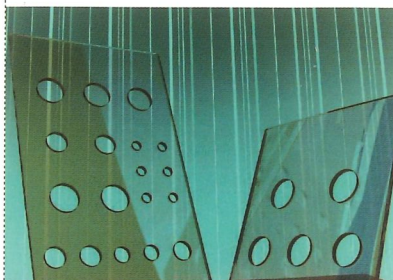

APLICACIONES ... APPLICATIONS



LA MÁQUINA ... THE MACHINE



## AMT

### AMT

Máquina de sobremesa para el pulido de piezas de acrílico y metacrilato (PMMA) con un acabado de gran calidad. En la máquina AMT, podemos posicionar la mesa para conseguir biseles o ángulos de hasta 60° de inclinación. Ideal para el pulido de piezas pequeñas.

### AMT

Table-top machine designed for polishing acrylic and methacrylate parts (PMMA) with high quality finishing. On the AMT model, its table can be positioned to obtain bevels or angles up to 60°. It is ideal for the machining of small pieces.



#### DETALLES ... DETAILS

#### CARACTERÍSTICAS TÉCNICAS

- Medida útil de largo: 700 mm
- Alimentación automática
- Fijación de la pieza: prensor
- Espesor máximo: 35 mm
- Profundidad de corte: 0,5 mm
- Velocidad del motor: de 7.000 rpm a 12.000 rpm
- Velocidad de alimentación: de 0 a 1,50 m/min
- Inclinación mínima / máxima: de -3° a +60°
- Ángulos de fresado: 15° 22,5° 30° 45° y 60°
- Alimentación eléctrica: 220 V 1PH // 50/60 Hz
- Dimensiones exteriores de la máquina: 792x539x267 mm

#### TECHNICAL SPECIFICATIONS

- Working length: 700 mm
- Automatic feeding
- Workpiece hold-down system: clamp
- Maximum thickness: 35 mm
- Cutting depth: 0,5 mm
- Motor speed: from 7.000 rpm to 12.000 rpm
- Feed speed: from 0 to 1,50 m/min
- Minimum / maximum inclination: from -3° to +60°
- Milling angles: 15° 22,5° 30° 45° and 60°
- Power supply: 220 V 1PH // 50/60 Hz
- Outer machine dimensions: 792x539x267 mm

**APLICACIONES**

- Pulido de expositores de metacrilato
- Elementos decorativos de metacrilato
- Elementos para stands
- Objetos de regalo y bisutería

**APPLICATIONS**

- Methacrylate display stand polishing
- Methacrylate decoration elements
- Stand elements
- Gifts and jewellery

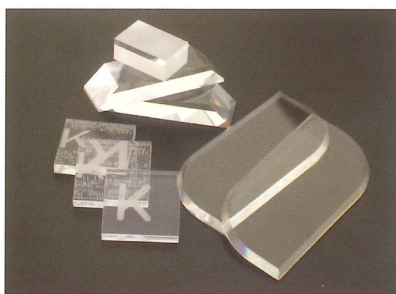

APLICACIONES ... APPLICATIONS



LA MÁQUINA ... THE MACHINE



## SERVICIO POST-VENTA AFTER-SALES SERVICE

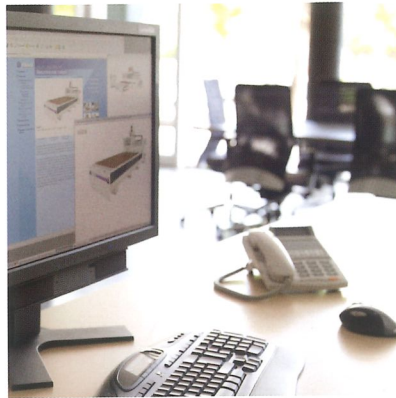

### DEPARTAMENTO DE POST-VENTA: EL SERVICIO ES NUESTRA CLAVE

El departamento post-venta trabaja para dar un servicio constante, personalizado, rápido y eficaz a nuestros clientes. Atiende, asesora y soluciona todas aquellas demandas que puedan surgirles con los productos de BERMAQ. Contamos para ello con una red de técnicos especializados que actúa eficazmente, tanto local como globalmente. Estamos dotados de un servicio personalizado de atención telefónica, exclusivamente dedicado a resolver, con la mayor brevedad, cualquier tipo de incidencia, canalizando las actuaciones requeridas y minimizando los tiempos de respuesta.

Servicio "Teleservice": la máquina incluye un software y un módem para establecer una conexión directa con el Servicio Técnico de Bermaq. Lo que pretende este sistema es resolver posibles problemas que puedan surgir durante el funcionamiento de la máquina y también ofrecer asistencia técnica en línea.

El Servicio de Asistencia de BERMAQ también le ofrece la posibilidad de contratar el servicio de mantenimiento preventivo, para alargar al máximo la vida útil de su máquina y así evitar posibles averías debidas a la falta de mantenimiento. Nos avala la confianza de más de un millar de clientes.

**Asistencia telefónica:  
+34 93 823 10 60**

### AFTER-SALES DEPARTMENT: SERVICE IS OUR KEYWORD

Our After-Sales Department works with the aim of offering to the customers a constant, personalised, quick and efficient service. It advises and solves all the enquiries related to BERMAQ machinery. Thus, our specialised technicians are ready to give an efficient response, either on a national or international scale.

We offer personalised telephone assistance to solve, as quickly as possible, any kind of incident that may occur in the machine and direct the needed actions to reduce the response time.

Teleservice system: The machine incorporates software and modem that establish a direct connection with BERMAQ technical service. This device is used to solve some of the problems during the operation of the machine and to obtain online assistance.

We also offer you the possibility of hiring a preventive maintenance service in order to increase the working life of your machine and to avoid possible breakdowns due to lack of maintenance. We are endorsed by more than a million customers.

**Telephone assistance:  
+34 93 823 10 60**

## SOLUCIONES A MEDIDA CUSTOM-MADE SOLUTIONS

El disponer de un equipo técnico altamente cualificado nos permite poder ofrecer soluciones especiales a medida de las necesidades de nuestros clientes en cada aplicación

As we have a team of high qualified technicians we can offer special solutions according to the customer needs in each application

### VISCOM

- |   |   |
|---|---|
| <ul style="list-style-type: none"> <li>• Área útil de trabajo:               <ul style="list-style-type: none"> <li>X 3.050 mm</li> <li>Y 2.050 mm</li> <li>Z 150 mm</li> </ul> </li> <li>• Velocidad máx               <ul style="list-style-type: none"> <li>X 30 m/min</li> <li>Y 30 m/min</li> <li>Z 20 m/min</li> </ul> </li> <li>• Potencia motor: 3kW (4 CV)</li> <li>• Velocidad máxima del motor: hasta 24.000 rpm</li> <li>• Refrigeración motor: aire</li> <li>• Opcionales Viscom:               <ul style="list-style-type: none"> <li>- Motor de 8 kW o 4,5 kW</li> <li>- Cambio herramientas revolver</li> <li>- Cambio herramientas lineal</li> <li>- Refrigeración de herramienta por aire frío</li> <li>- Refrigeración de herramienta por mezcla de aire y aceite</li> <li>- Sistema de vacío - Bomba vacío o Turbina</li> <li>- Lubricación automática</li> <li>- Aire acondicionado en armario</li> <li>- Tarador-pieza herramientas</li> <li>- Enchufes neumáticos</li> <li>- Topes mesa</li> </ul> </li> </ul> | <ul style="list-style-type: none"> <li>• Working area dimensions:               <ul style="list-style-type: none"> <li>X 3.050 mm</li> <li>Y 2.050 mm</li> <li>Z 150 mm</li> </ul> </li> <li>• Max. Speed               <ul style="list-style-type: none"> <li>X 30 m/min</li> <li>Y 30 m/min</li> <li>Z 20 m/min</li> </ul> </li> <li>• Motor power: 3kW (4 HP)</li> <li>• Maximum motor speed: up to 24.000 rpm</li> <li>• Motor cooling: air</li> <li>• Viscom Options:               <ul style="list-style-type: none"> <li>- 8 kW or 4,5 kW motor</li> <li>- Revolver type tool changer</li> <li>- Linear type tool changer</li> <li>- Cold air tool cooling system</li> <li>- Tool cooling system by mixing air and oil</li> <li>- Vacuum pump - Side channel blower</li> <li>- Automatic lubrication</li> <li>- Air conditioning in the cabinet</li> <li>- Tool-workpiece feeler</li> <li>- Quick coupling</li> <li>- Table reference stops</li> </ul> </li> </ul> |
|---|---|

### LINK

- |  |  |
|--|--|
| <ul style="list-style-type: none"> <li>• Área útil de trabajo:               <ul style="list-style-type: none"> <li>X 2.000/4.000/6.000 mm</li> <li>Y 1.650 mm</li> <li>Z Máx. 800 mm</li> </ul> </li> <li>• Área útil de trabajo eje rotación:               <ul style="list-style-type: none"> <li>C +/- 200°</li> </ul> </li> <li>• Área útil de trabajo eje pendular:               <ul style="list-style-type: none"> <li>A +/- 110°</li> </ul> </li> <li>• Velocidad máx. ejes:               <ul style="list-style-type: none"> <li>X 60m/min</li> <li>Y 60m/min</li> <li>Z 40m/min</li> </ul> </li> <li>• Velocidad máx. eje rotación:               <ul style="list-style-type: none"> <li>C 9.000°/min</li> </ul> </li> <li>• Velocidad máx. eje pendular:               <ul style="list-style-type: none"> <li>A 9.000°/min</li> </ul> </li> <li>• Potencia motor: 8kW (10,86 CV)</li> <li>• Velocidad máxima del motor: hasta 36.000 rpm</li> <li>• Refrigeración motor: líquido</li> <li>• Cambio de herramientas: Cambio lineal</li> </ul> | <ul style="list-style-type: none"> <li>• Working area dimensions:               <ul style="list-style-type: none"> <li>X 2.000/4.000/6.000 mm</li> <li>Y 1.650 mm</li> <li>Z Max. 800 mm</li> </ul> </li> <li>• Rotary axis working area dimensions:               <ul style="list-style-type: none"> <li>C +/- 200°</li> </ul> </li> <li>• Pendulum axis working area dimensions:               <ul style="list-style-type: none"> <li>A +/- 110°</li> </ul> </li> <li>• Axes max. speed:               <ul style="list-style-type: none"> <li>X 60 m/min</li> <li>Y 60 m/min</li> <li>Z 40 m/min</li> </ul> </li> <li>• Rotary axis max. speed:               <ul style="list-style-type: none"> <li>C 9.000°/min</li> </ul> </li> <li>• Pendulum axis max. speed:               <ul style="list-style-type: none"> <li>A 9.000°/min</li> </ul> </li> <li>• Motor power: 8kW (10,86 HP)</li> <li>• Maximum motor speed: up to 36.000 rpm</li> <li>• Motor cooling: liquid</li> <li>• Tool changer: Lineal type tool changer</li> </ul> |
|--|--|



## SOLUCIONES A MEDIDA CUSTOM-MADE SOLUTIONS

### FCN-P

- Área útil de trabajo:
    - X 3.100, 4.100 mm
    - Y 2.100 mm
    - Z 250 mm
  - Área útil de trabajo eje rotación:
    - C 360° Continuo
  - Velocidad máx.:
    - X 50 m/min
    - Y 50 m/min
    - Z 20 m/min
  - Velocidad máx. eje rotación:
    - C 17.560°/min
  - Potencia motor: 8kW (10,86 CV)
  - Velocidad máxima del motor: hasta 24.000 rpm
  - Refrigeración motor: aire
  - Cambio de herramientas: 8 pos. Conos ISO-30 (Opcional HSK)
  - Control numérico: Siemens 810 D
- 
- Working area dimensions:
    - X 3.100, 4.100 mm
    - Y 2.100 mm
    - Z 250 mm
  - Rotary axis working area dimensions:
    - C 360° Continuous
  - Axes max. speed:
    - X 50 m/min
    - Y 50 m/min
    - Z 20 m/min
  - Rotary axis max. speed:
    - C 17.560°/min
  - Motor power: 8kW (10,86 HP)
  - Maximum motor speed: up to 24.000 rpm
  - Motor cooling: air
  - Tool changer: 8 pos. ISO-30 Tool tapers (HSK Optional)
  - Numerical control: Siemens 810 D

### AMI

- Área útil de trabajo recorrido longitudinal:
    - AMI 2000 2.000 mm
    - AMI 2500 2.500 mm
    - AMI 3000 3.100 mm
  - Área útil de trabajo ángulos de fresado:
    - AMI 2000 -5° a +60°
    - AMI 2500 -5° a +60°
    - AMI 3000 -5° a +60°
  - Área útil de trabajo nº de prensos:
    - AMI 2000 5 o más
    - AMI 2500 7 o más
    - AMI 3000 7 o más
  - Espesor Máxima: 100 mm
  - Profundidad de pasada: 0.05 / 4 mm
  - Velocidad avance: de 0 a 3.5 m/min
  - Potencia total instalada: 5,5 kW
- 
- Longitudinal stroke working area dimensions:
    - AMI 2000 2.000 mm
    - AMI 2500 2.500 mm
    - AMI 3000 3.100 mm
  - Milling angles working area dimensions:
    - AMI 2000 -5° a +60°
    - AMI 2500 -5° a +60°
    - AMI 3000 -5° a +60°
  - N. of clamps working area dimensions:
    - AMI 2000 5 or more
    - AMI 2500 7 or more
    - AMI 3000 7 or more
  - Maximum thickness: 100 mm
  - Cutting depth: 0.05 / 4 mm
  - Feed speed: From 0 to 3.5 m/min
  - Total electric power: 5,5 kW

**AM2**

- 
- |  |   |
|--|---|
| • Medida útil de largo: 1.400 mm         | • Max. work length: 1.400 mm            |
| • N° de prensos: 5                       | • N. of clamps: 5                       |
| • Espesor máx.: 90 mm                    | • Max. thickness.: 90 mm                |
| • Profundidad de corte: de 0.05 / 2.5 mm | • Cutting depth: from 0.05 / 2.5 mm     |
| • Velocidad avance: de 0,5 a 3 m / min.  | • Forward speed: from 0,5 to 3 m / min. |
| • Potencia total instalada: 4,7 kW       | • Total installed power: 4,7 kW         |
- 

**AMT**

- 
- |  |   |
|--|---|
| • Longitud de la mesa: 700 mm                    | • Table length: 700 mm                      |
| • Anchura de mesa: 250 mm                        | • Table width: 250 mm                       |
| • Altura de mesa: 143,5 mm                       | • Table height: 143,5 mm                    |
| • Inclinación mín /máx: de -3° a +60°            | • Min / max inclination: from -3° to +60°   |
| • Ángulos de fresado: 15° 22,5° 30° 45° y 60°    | • Milling angles: 15° 22,5° 30° 45° y 60°   |
| • N° de prensos: 1                               | • N. of clamps: 1                           |
| • Espesor máx.: 35 mm                            | • Max. thickness: 35 mm                     |
| • Profundidad de pasada: 0.5 mm                  | • Cutting depth: 0.5 mm                     |
| • Velocidad avance: de 0 a 1.5 m / min.          | • Forward speed: from 0 to 1.5 m / min.     |
| • Potencia total instalada: 0.5 kW               | • Total installed power: 0.5 kW             |
| • Velocidad del motor: de 7.000 rpm a 12.000 rpm | • Motor speed: from 7.000 rpm to 12.000 rpm |
| • Alimentación eléctrica: 220 V 1PH// 50/60 HZ   | • Power supply: 220 V 1PH// 50/60 HZ        |
| • Medida útil de largo: 700 mm                   | • Max. work length: 700 mm                  |
| • Peso: 70 kg                                    | • Weight: 70 kg                             |
-



PLÁSTICO...PLASTIC



**BERMAQ**

tel. +34 93 823 10 60  
fax +34 93 823 10 67  
bermaq@bermaq.com  
GPS N 42°5'15" E 1°49'45"  
Ctra. Molí del Castell, s/n  
08610 Avià (Barcelona) España

[www.bermaq.com](http://www.bermaq.com)