

K5-400

UNIVERSAL COMBINED
MACHINE

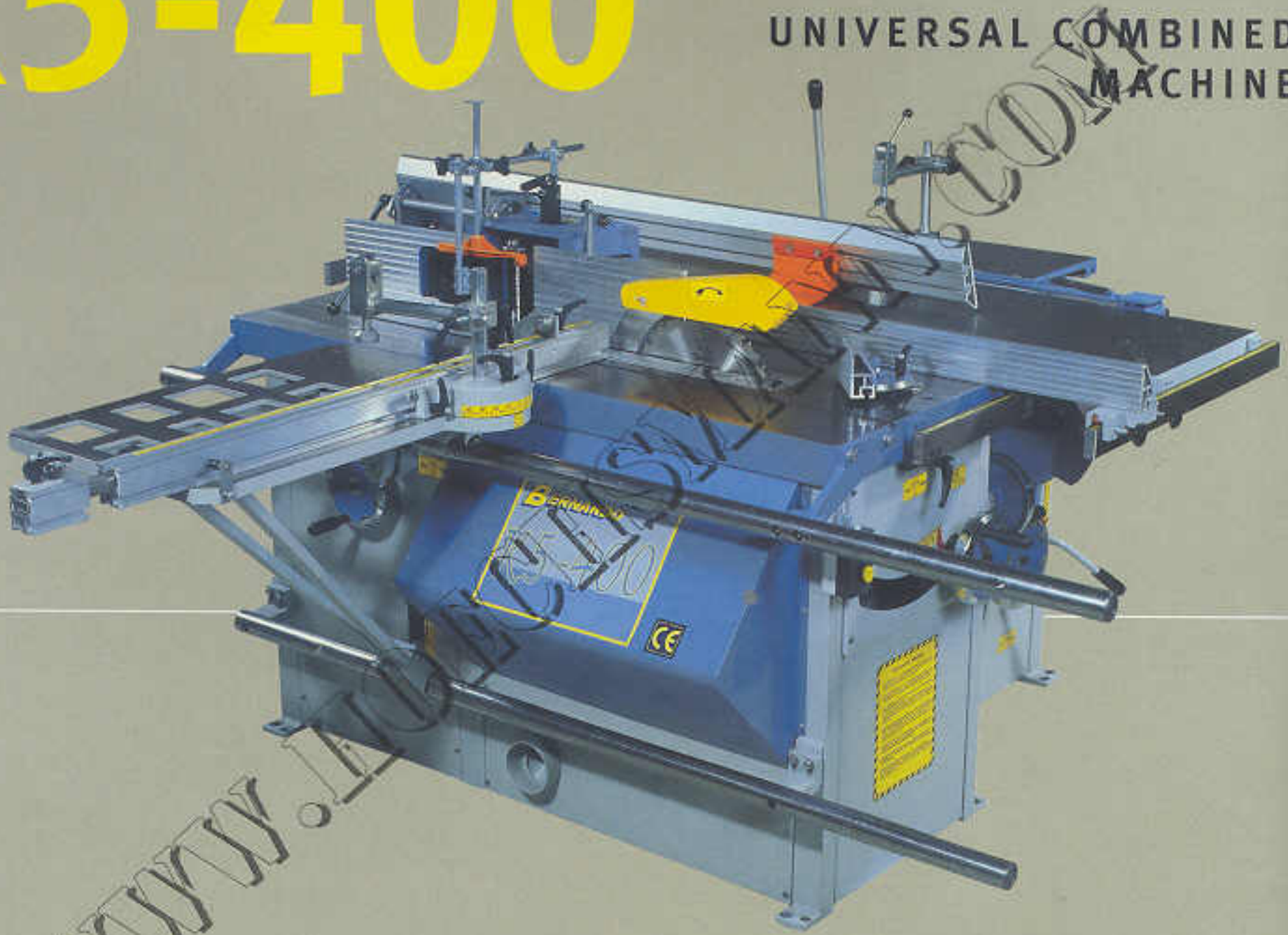

K5-320

UNIVERSAL COMBINED
MACHINE



FK 2

COMBINED CIRCULAR SAW & SPINDLE MOULDER

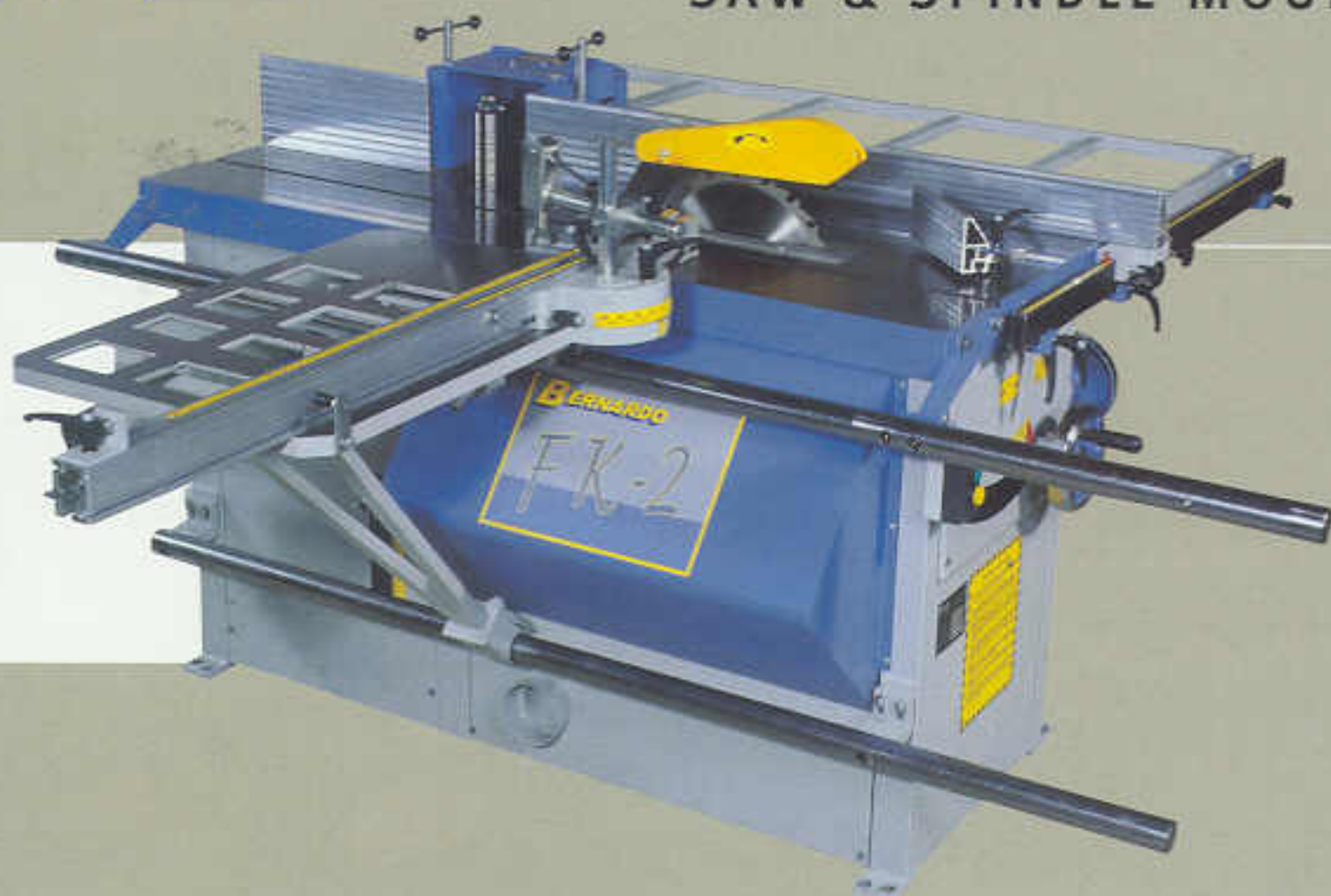

Optimal balance of price to efficiency / Rigid, solid construction / Generous dimensioned saw aggregate / Generous dimensioned rests / Smooth run due to precision-aggregates / Rigid cast iron tables / High capacity / Durable reliability

STANDARD EQUIPMENT

- Electrical equipment 400 V / 50 Hz
- Mortiser (K5-320 / K5-400)
- Telescopic fence, extractable
- Automatic motor brake
- Separate feedmotor for thicknesser (K5-400)
- Double-sided adjustable spindle moulder fence
- Inclining blade up to 45°
- Saw blade and spindle can be lowered under the table completely
- Table extension 900 x 600 mm (FK 2)

TECHNICAL DATAS	K5-320	K5-400	FK 2
PLANER			
Planing width	320 mm	400 mm	-
Length of tables	1400 mm	1840 mm	-
Planer shaft diam.	80 mm	100 mm	-
Cutters	3 pcs.	4 pcs.	-
Motor power	3,0 HP	4,0 HP	-
THICKNESSER			
Working table	600 mm	800 mm	-
Working width	320 mm	400 mm	-
Min./max working thickness	3 - 230 mm	3 - 230 mm	-
Feed speed	8,5 m/min	6 / 12 m/min	-
CIRCULAR SAW			
Table dimension		1400 x 550 mm	
Max. cutting height 90° / 45°		104 / 75 mm	
Max. saw blade diam.		315 mm	
Spindle speed		4260 rpm	
Motor power		4,0 HP	
SPINDLE MOULDER			
Spindle diameter		30 mm	
Table opening		200 mm	
Vertical stroke spindle		160 mm	
Spindle speeds		3500 / 7000 rpm	
Motor power		3,0 / 4,0 HP	
Weight	920 kg	1180 kg	590 kg

KREISSÄGE-FRÄSMASCHINEN

COMBINED CIRCULAR SAW & SPINDLE MOULDERS

FK 2

Schwere Gußausführung, 2 Motore je 4,0 PS,
Sägeblatt bis 45° schwenkbar

*Solid cast iron execution, 2 motors each 4,0 HP,
tilting of saw blade up to 45°*

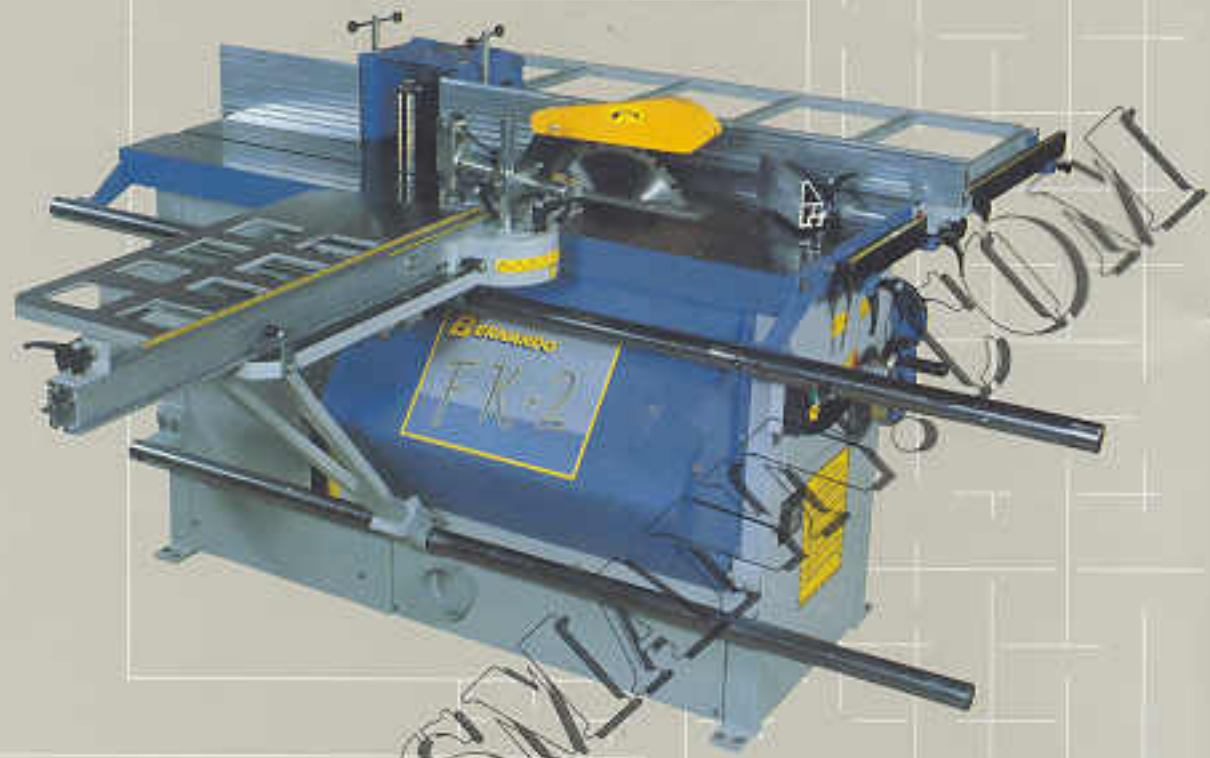

SF 2300 L

Schnittlängen 1650 / 2350 / 3050 mm,
4 Fräsgeschwindigkeiten, Sägeblatt
bis 45° schwenkbar

*Cutting length 1650 / 2350 / 3050 mm,
4 spindle speeds, saw blade tilting up to 45°*



UNIVERSAL-KOMBIMASCHINE

UNIVERSAL COMBINED WOODWORKING MACHINE

K5-320

Stabile Graugußausführung,
3 Motore, 320 mm Hobelbreite,
mit Langlochbohrereinrichtung

*Solid cast iron execution, 3 motors,
planing width 320 mm, with mortiser*



UNIVERSAL-KOMBIMASCHINEN

UNIVERSAL COMBINED WOODWORKING MACHINES

K5-400

Hobelbreite 400 mm, max. Schnitthöhe 104 mm,
Gewicht 1180 kg, viel Zubehör

*Planing width 400 mm, max. cutting height 104 mm,
weight 1180 kg, much equipment*

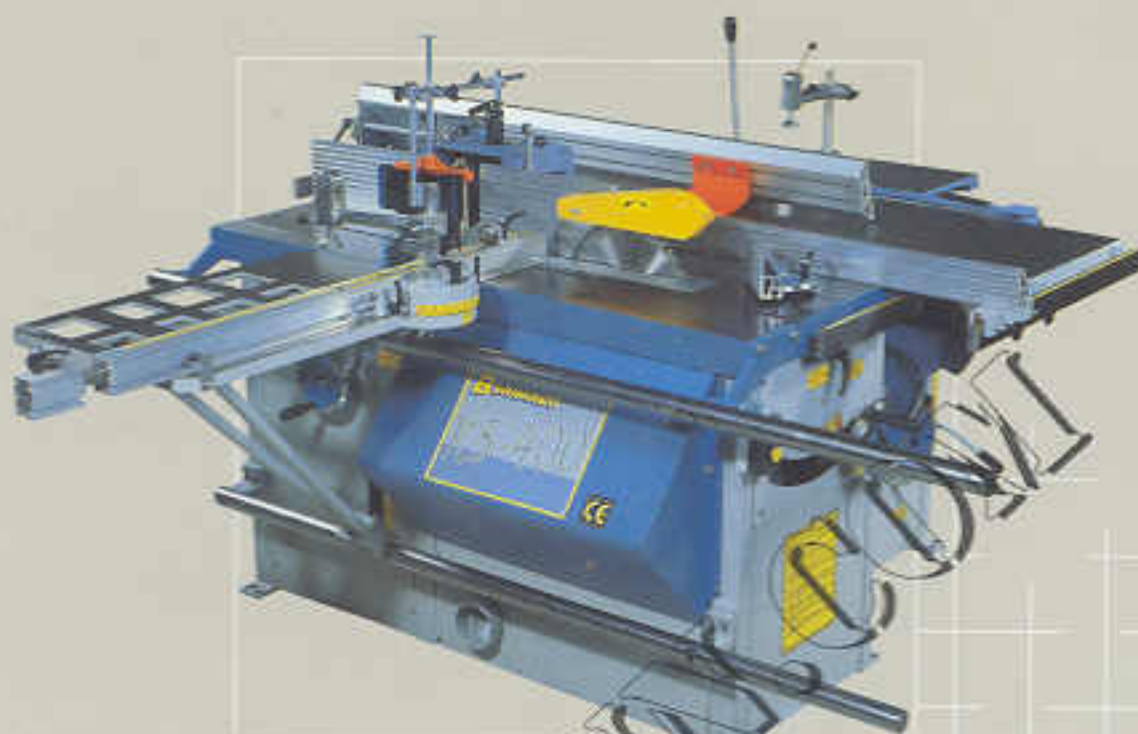

CU 320 N

Formattischlänge 1600, 2300 und 3000 mm,
3 Motore, Frässpindel nach hinten schwenkbar

*Sliding table length 1600, 2300 and 3000 mm,
3 motors, spindle moulder tilting to the back side*



CU 410 N

Hobelbreite 410 mm,
3 x 5,5 PS Motore, 4 Fräsgeschwindigkeiten,
Sägeblatt schwenkbar bis 45°

*Planing width 410 mm 3 x 5,5 HP motors,
4 spindle speeds, tilting of saw blade up to 45°*



KOMBINIERTE HOLZBEARBEITUNGSMASCHINEN

Master K5-320

Master K5-400

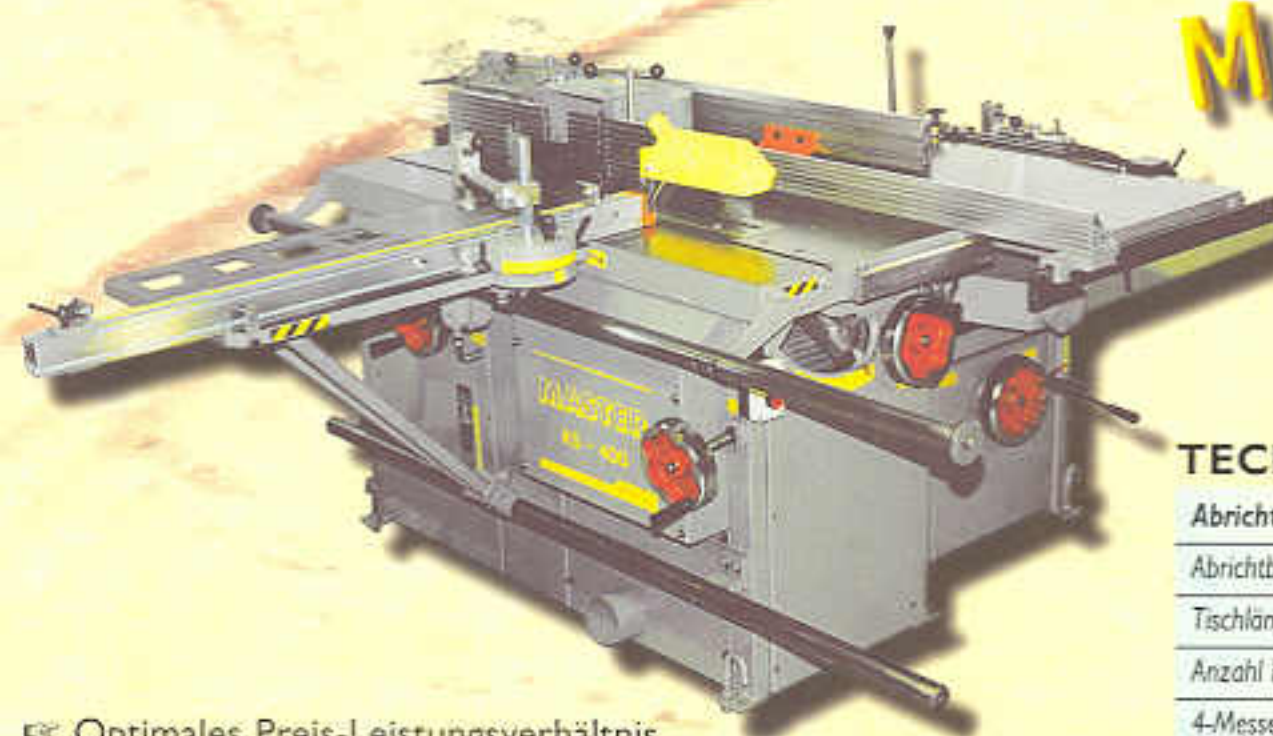

TECHN. DATEN

	K5-400	K5-320
Abrichtobel		
Abrichtbreite mm	400	320
Tischlänge mm	1850	1400
Anzahl Hobelmesser	4	3
4-Messerwelle Ø mm	100	80
Motorleistung kW	3,0	2,2
Dickenhobel		
Tischlänge mm	800	600
Hobelbreite mm	400	320
Durchlaß min./max. mm	3 - 230	3 - 230
Vorschubgeschwindigkeit m/min	6/12	8,5
Vorschubmotor kW	0,45/0,6	—
Kreissäge		
Tischabmessung mm	1400 x 550	1400 x 550
Max. Schnitthöhe bei 90°/45° mm	104/75	104/75
Max. Durchmesser Sägeblatt mm	315	315
Spindeldrehzahl U/min	4260	4260
Motorleistung kW	3,0	3,0
Fräse		
Spindel Ø mm	30	30
Motor polumschaltbar kW	2,2/3,0	2,2/3,0
Schiebetisch		
Schiebetischabmessung mm	500 x 760	500 x 760
Nettogewicht ca. kg	1180	920

- ✓ Optimales Preis-Leistungsverhältnis
- ✓ Stabile, robuste Konstruktion
- ✓ Groß dimensioniertes Sägeaggregat
- ✓ Ruhiger Lauf durch Präzisionsaggregate
- ✓ Große Auflageflächen
- ✓ Robuste Graugußtische
- ✓ Hohe Leistungsreserven
- ✓ Dauerhafte Zuverlässigkeit

Standardausrüstung

- ✓ Elektrische Ausrüstung 400 V/50 Hz
- ✓ HM Kreissägeblatt 300 x 3,2 x 30 mm
- ✓ Trennbare Ausführung (K5-320)
- ✓ Späneschutzhaube
- ✓ Langlochbohrereinrichtung
- ✓ Ablängenschlag, ausziehbar und in Längsrichtung verschiebbar
- ✓ Elektronische Motorbremse
- ✓ Schrägverstellung des Sägeblattes bis 45° nach Skala mit Handrad
- ✓ Separater Vorschubmotor beim Dickenhobeln (K5-400)

Komb. Kreissäge- & Fräsmaschine

Master FK-2

Standardausrüstung FK-2 (o. Abb.)

- ✓ Elektrische Ausrüstung 400 V/50 Hz
- ✓ HM Kreissägeblatt 315 x 3,2 x 30 mm
- ✓ Tischverbreiterung 1400 x 600 mm mit Abstützung
- ✓ Schlitztisch für Zapfenscheid- und Schlitzarbeiten
- ✓ Ablängenschlag ausziehbar und in Längsrichtung verschiebbar
- ✓ Elektronische Motorbremse
- ✓ Stützarm für Schiebetisch
- ✓ Schrägverstellung des Sägeblattes bis 45° nach Skala mit Handrad
- ✓ Beidseitig feineinstellbarer Fräsanschlag
- ✓ Bedienungswerkzeug

TECHNISCHE DATEN

	FK 2
Kreissäge	
Tischabmessung mm	1400 x 550
Max. Schnitthöhe bei 90°/45° mm	104/75
Max. Durchmesser Sägeblatt mm	315
Motorleistung kW	3,0
Fräse	
Spindeldurchmesser mm	30
Motor polumschaltbar kW	2,2/3,0
Schiebetischabmessung mm	500 x 760
Nettogewicht ca. kg	590 kg