

5.11 Aggregat AGGRE41

Max. Drehgeschwindigkeit der Elekterspindel (U/min)	15000
Max. Drehgeschwindigkeit des Aggregats (U/min)	15000
Übersetzungsverhältnis	1
Drehrichtung der Spindel	links
Drehrichtung der Elekterspindel	rechts
Gewicht (kg)	3,7
Max. Bearbeitungstiefe (mm)	56

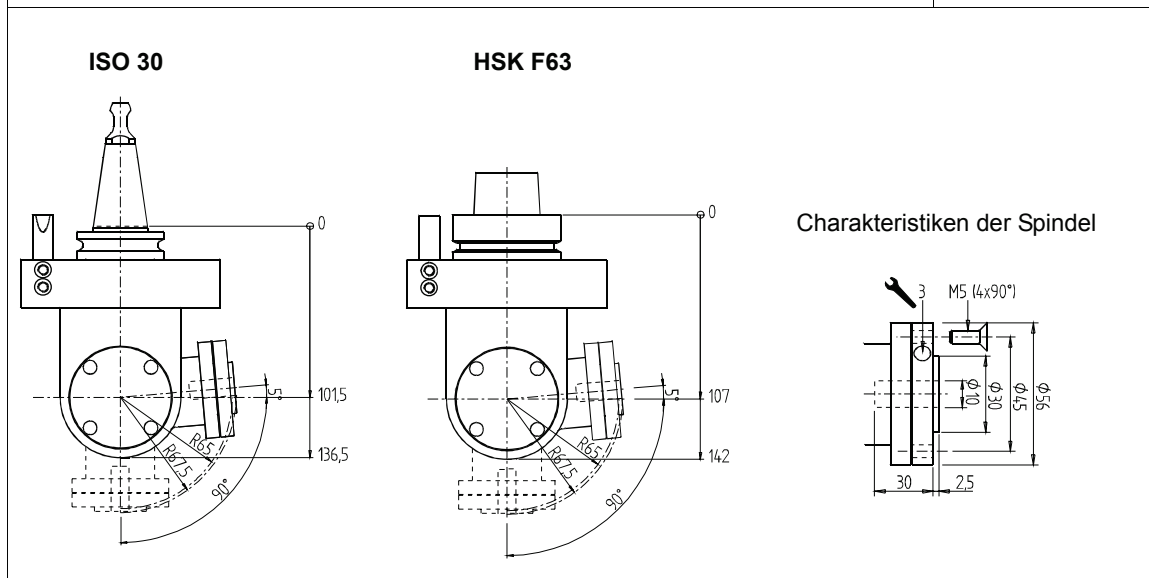

Unterbrechungszeit der Bearbeitung

Sofern die maximale Drehzahl nicht überschritten wird, kann dieses Aggregat normalerweise ohne Unterbrechung der Bearbeitung in Dauerbetrieb arbeiten. Um die Überhitzung des Aggregats zu vermeiden, sind auch die Vorschubgeschwindigkeit, der Zustand des Werkzeugs und die Art des zu bearbeitenden Materials zu berücksichtigen.

Am Aggregat ist jedenfalls ein Schild angebracht, welches die augenblickliche Temperatur anzeigt. <Die Temperatur darf 80 °C nicht überschreiten; wird diese Temperatur erreicht, die Bearbeitung sofort abbrechen und das Aggregat abkühlen lassen.

Überschreitet das Aggregat die Temperatur von 82 °C färbt sich ein weiteres Schild bleibend und jeder Garantieanspruch verfällt.