

ELIX

PERCEUSE - PERCEUSE
TOURILLONNEUSE

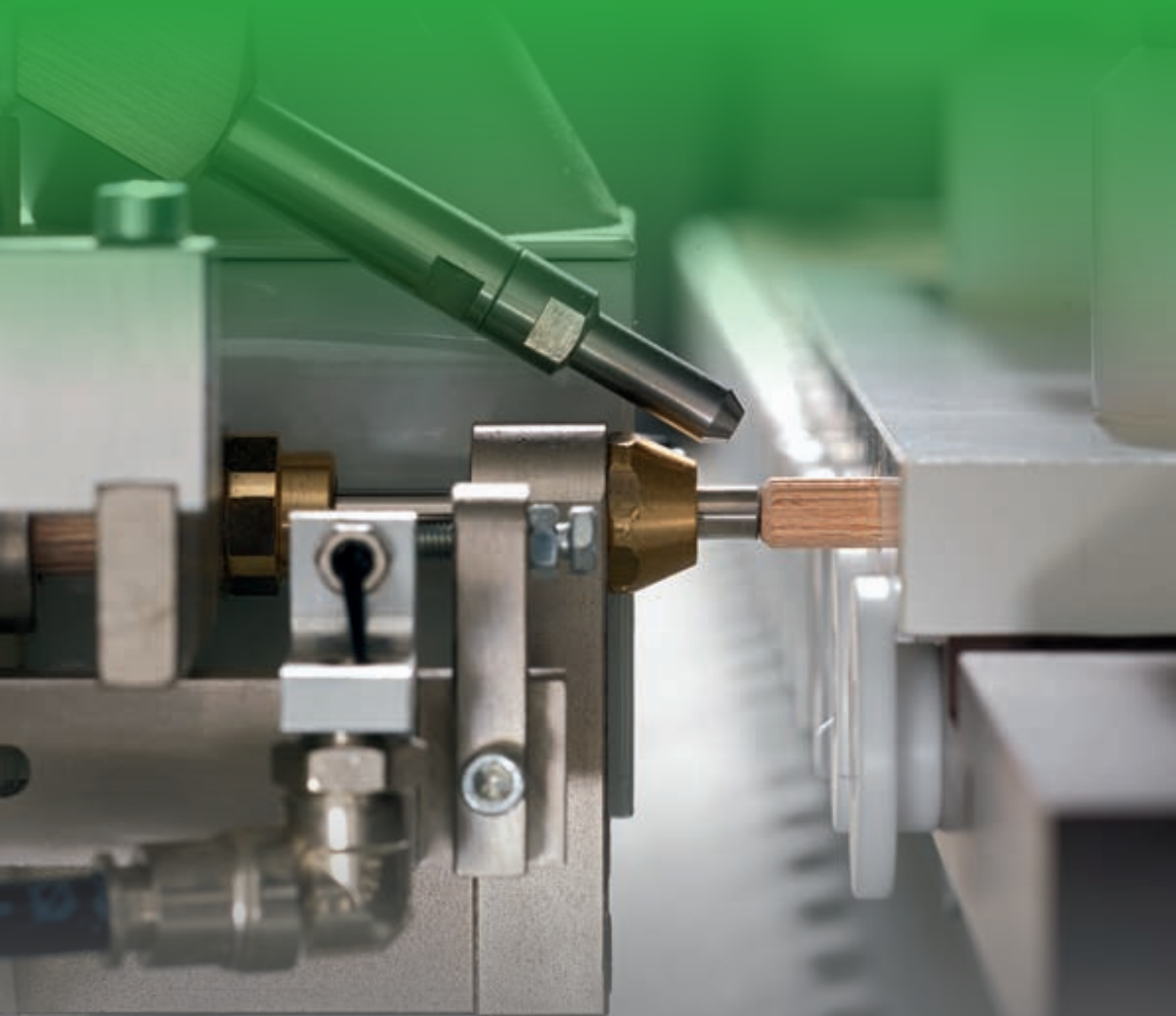

 **BIESSE**

FLEXIBILITÉ MAXIMALE DE PERÇAGE HORIZONTAL



LE MARCHÉ REQUIERT

un changement dans les processus de production qui permette d'**accepter le plus grand nombre de commandes possibles**. Tout en maintenant de hauts standards de qualité, une personnalisation des pièces produites avec des **délais de livraison rapides et fiables**, le tout répondant aux exigences des architectes les plus créatifs.

BIESSE RÉPOND

avec des **solutions technologiques** qui valorisent et supportent l'habileté technique et la connaissance des processus et des matériaux. **Elix** est la perceuse tourillonneuse de goupilles point-à-point, idéale pour réaliser de manière flexible les opérations de perçage ou perçage et tourillonnage pour la production de cuisines, meubles, tiroirs et pièces de petites dimensions.



ELIX

- QUALITÉ MAXIMALE DU PRODUIT FINI
- PERSONNALISATION DE LA MACHINE SUIVANT LES EXIGENCES DE PRODUCTION
- SIMPLICITÉ D'UTILISATION

PRODUCTIVITÉ ET QUALITÉ MAXIMALES DU PRODUIT FINI

Rapide, flexible et efficace, la série Elix et la perceuse-tourillonneuse la plus fiable du marché. Grâce à sa technologie, Elix assure une insertion correcte de la colle et des chevilles.



ELIX est dotée d'un système laser pour la lecture de la longueur et de l'épaisseur de la pièce garantissant la plus grande précision.

La fibre optique vérifie la présence de goupilles pour éviter toute erreur.

Les presseurs garantissent le maintien de la pièce pendant le façonnage sans l'érafler et sans pénaliser la productivité de la machine.

De nombreuses possibilités de configuration pour satisfaire les différentes exigences du marché :

- ✔ ELIX K1
- ✔ ELIX K2
- ✔ ELIX K3
- ✔ ELIX K4
- ✔ ELIX K5



EXTRÊMEMENT FACILE À UTILISER



UNE PROGRAMMATION FACILE ET IMMÉDIATE À LA PORTÉE DE TOUS GRÂCE AU PANNEAU DE COMMANDE.



PC avec système d'exploitation Windows, interface intuitive simple à utiliser et à la portée de tous.

Système de pompe pour colle à haute pression avec circuit de nettoyage du système qui garantit un produit fini impeccable.



DONNÉES TECHNIQUES

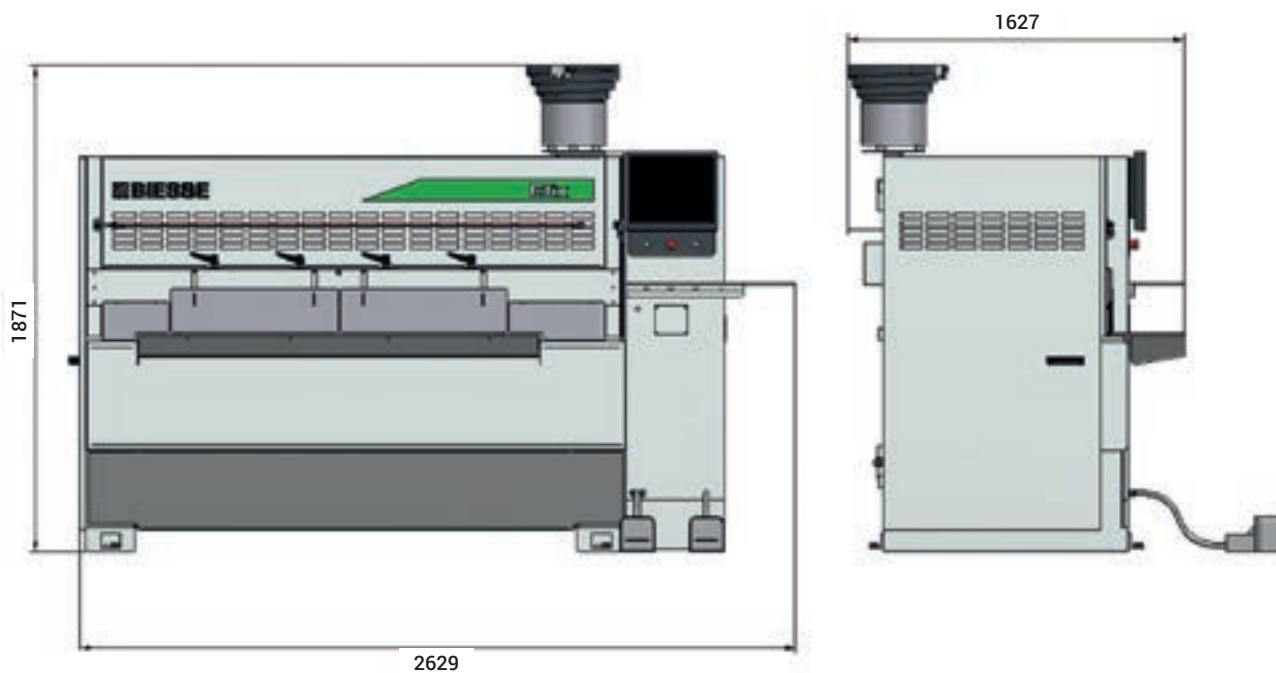

Longueur des panneaux à façonner Elix K1-K2	mm	max 900
Longueur des panneaux à façonner Elix K3-K4-K5	mm	max 1300
Épaisseur des panneaux à façonner	mm	10 - 40 (60 opz.)
Vitesse de rotation de l'unité de perçage horizontale	rpm	6000
Profondeur max. trou horizontal avec insertion de tourillon	mm	30
1 dispositif de pose de tourillon - Tourillon standard	mm	dia. 8 x 30
Unité de perçage verticale (opt.)	n.	1
Vitesse de rotation de l'unité de perçage verticale	rpm	4500
Profondeur max. trou vertical	mm	40
Champ de travail « Y » de l'unité de perçage verticale	mm	0 - 40

Les données techniques et les illustrations ne sont pas contraignantes. Certaines photos peuvent représenter des machines équipées d'options. Biesse Spa se réserve le droit d'apporter d'éventuelles modifications sans préavis.

Niveau de pression acoustique pondéré A (LpA) pour poste opérateur pendant le façonnage sur machine avec pompes à palettes LpA=81 dB(A) Niveau de pression acoustique pondéré A (LpA) pour poste opérateur et niveau de puissance acoustique (LwA) pendant le façonnage sur machine avec pompes à carnes LwA=92dB(A) Incertitude de mesure K 4 dB(A).

Le relevé a été effectué conformément à la norme UNI EN 848-3:2007, UNI EN ISO 3746 : 2009 (puissance acoustique) et UNI EN ISO 11202 : 2009 (pression acoustique poste opérateur) avec passage panneaux. Les valeurs de niveau sonore indiquées se réfèrent à des niveaux d'émission et ne représentent pas nécessairement des niveaux opérationnels sûrs. Bien qu'il existe une relation entre les niveaux d'émission et les niveaux d'exposition, celle-ci ne peut pas être utilisée de manière fiable pour établir si des précautions supplémentaires sont nécessaires ou pas. Les facteurs qui déterminent le niveau d'exposition auquel la force de travail est sujette comprennent la durée d'exposition, les caractéristiques du local de travail, d'autres sources de poussière et de bruit, etc., c'est-à-dire le nombre de machines et autres processus adjacents. Quoi qu'il en soit, ces informations permettront à l'utilisateur de la machine d'effectuer une meilleure évaluation du danger et du risque.

Niveau de pression acoustique pondéré A (LpA) dB(A) 75 Niveau de puissance acoustique pondéré A (LwA) dB(A) 90 Incertitude de mesure K dB(A) 4.

GAMME PERÇAGE

PERÇAGE VERTICAL ET INSERTION



Skipper V31



Brema Eko 2.1



Brema Eko 2.2



Brema Eko 902

PERÇAGE VERTICAL ET INSERTION



Brema Vektor 15



Brema Vektor 25

PERÇAGE



Active Drill



Insider FT2



Insider FTT

PERÇAGE



Insider M



Insider Door FB



Techno Line

PERÇAGE ET INSERTION



Elix



Matrix



Insider Door KB

SERVICE & PIÈCES DÉTACHÉES

Coordination directe et immédiate entre Service et Pièces Détachées pour les demandes d'intervention. Assistance Client avec un personnel Biesse dédié disponible au siège et/ou auprès du client.

BIESSE SERVICE

- ✔ Installation et mise en service des machines et des lignes.
- ✔ Centre de formation des techniciens Field Biesse, filiales, distributeurs et formation directement chez les clients.
- ✔ Révisions, optimisations, réparations, entretien.
- ✔ Résolution des problèmes et diagnostic à distance.
- ✔ Mise à jour du logiciel.

500

techniciens Biesse Field en Italie et dans le monde.

50

techniciens Biesse opérant en télé-assistance.

550

techniciens distributeurs certifiés.

120

cours de formation multilingues réalisés chaque année.

A close-up photograph of several different types of drill bits, including standard double-flute bits and more complex multi-flute bits, arranged in a row. The background is a soft, out-of-focus grey.

Le Groupe Biesse soutient, entretient et développe des rapports directs et constructifs avec le client pour mieux connaître ses exigences, améliorer les produits et le service après-vente à travers deux divisions spécifiques: Biesse Service et Biesse Pièces Détachées. Grâce à son réseau mondial et son équipe hautement spécialisée, il garantit un service d'assistance et la disponibilité des pièces de rechange sur place partout dans le monde et 24h/24, 7 j/7 en ligne.

BIESSE PIÈCES DÉTACHÉES

- ▀ Pièces de rechange d'origine Biesse et kits de pièces de rechange personnalisés en fonction du modèle de machine.
- ▀ Support à l'identification de la pièce de rechange.
- ▀ Bureaux des transporteurs DHL, UPS et GLS situés à l'intérieur du magasin des pièces de rechange Biesse et retraits multiples journaliers.
- ▀ Délais d'exécution des commandes optimisés grâce à un réseau de distribution ramifié dans le monde avec des magasins délocalisés et automatisés.

92%

de commandes pour arrêt machine exécutées dans les 24 heures.

96%

de commandes exécutées dans les délais établis.

100

techniciens chargés des pièces détachées en Italie et dans le monde.

500

commandes gérées chaque jour.

MADE WITH BIESSE

LES TECHNOLOGIES DU GROUPE BIESSE ACCOMPAGNENT LA FORCE INNOVANTE ET LES PROCESSUS DE QUALITÉ TOTALE DE LAGO.

Dans le marché saturé du design d'intérieur, Lago affirme son identité de marque émergente à travers des produits captivants et une ouverture à la fusion entre l'art et l'entreprise, unis à la recherche d'un développement durable. "Nous avons mis en oeuvre toute une série de projets, ou plus exactement de pensées - affirme Daniele Lago - qui ont donné naissance à la Lago contemporaine: nous avons conçu le design comme une vision culturelle de toute la chaîne du business, et non pas du

simple produit". "Chez Lago, le mot clé est la flexibilité - déclare Carlo Bertacco, responsable de la production. Nous avons commencé à introduire le concept de travail basé uniquement sur le vendu, ce qui nous a permis de limiter les espaces et de vider rapidement l'usine". "Les machines que nous avons achetées - déclare encore Carlo Bertacco - sont de très belles installations, un investissement limité pour ce qu'elles offrent, et elles représentent un choix de philosophie orientée vers la produc-

tion. Nous parlons d'un certain volume de production, de qualité Lago et de personnaliser ces installations le plus tard possible, lorsque le client le demande ; tels sont les principes de base de la production allégée".

*Source : IDM Industria del Mobile
Lago, notre client depuis 1999, est l'une des marques d'ameublement d'intérieur les plus prestigieuses du design italien dans le monde.*



LIVE THE EXPERIENCE

BIESSEGROUP.COM



Technologies interconnectées
et services évolués qui optimisent
l'efficacité et la productivité,
en générant de nouvelles
compétences au service du client.

**VIVEZ L'EXPÉRIENCE BIESSE
GROUP DANS NOS CAMPUS
DU MONDE ENTIER.**



BIESSEGROUP

