

INSIDER FT2

柔性钻孔中心



 **BIESSE**

基于订单生产的完美解决方案

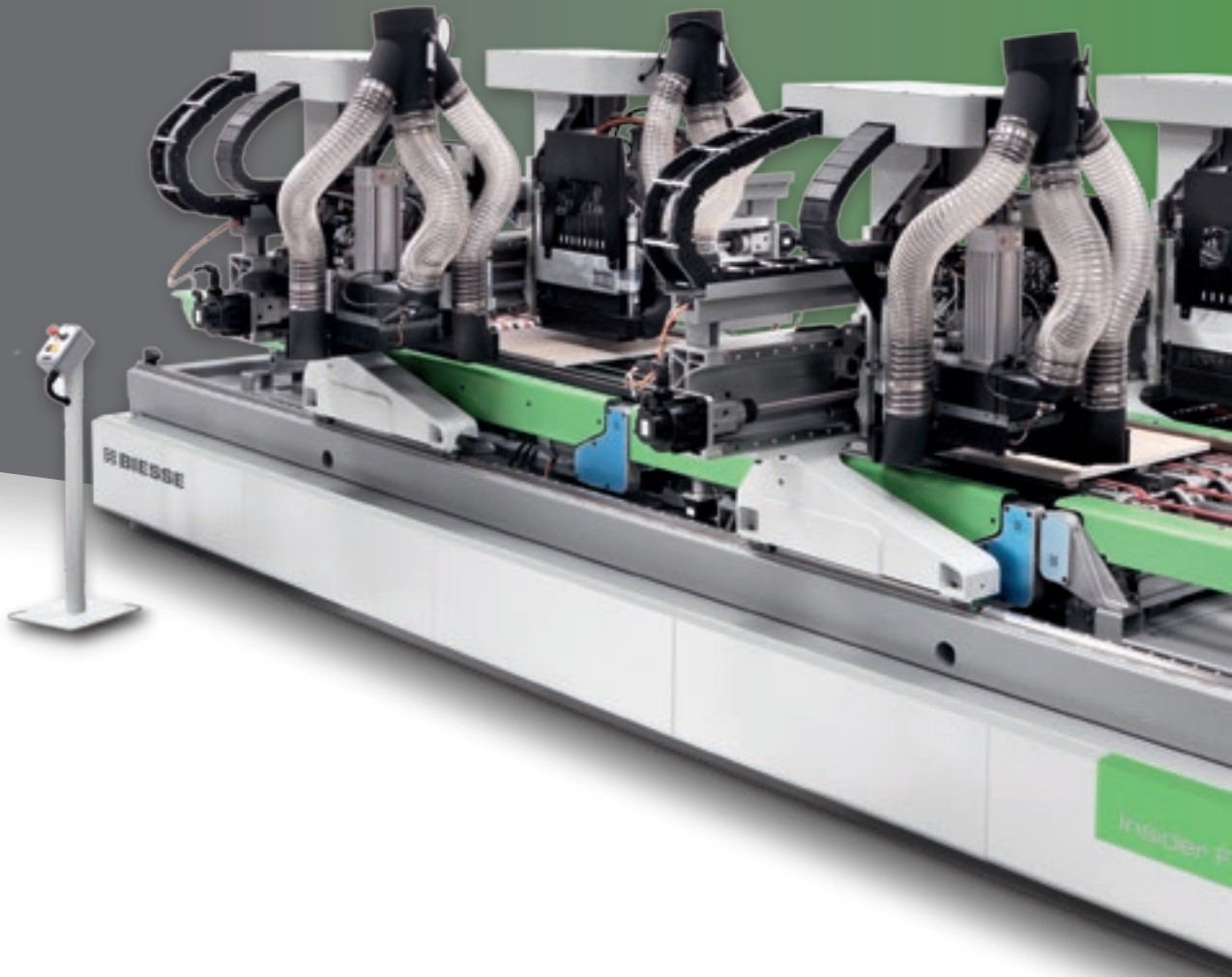

市场要求

对制造工艺进行变革，以满足不断增长的定制产品需求，从而满足客户的具体要求并确保快速、准时的交货时间。产量已不再是板上钉钉的事情，而且用统计分析方法进行生产也不再有效。生产多元化已成为成功的关键。

比雅斯的回应

采用先进的技术解决方案满足各公司的生产需求，同时大大降低其生产成本并缩短生产周期。 **Insider FT2** 是一款连续式小批量加工的数控钻孔中心，具有“零调机”时间的特点。Insider FT2 是组装和平板包装家具制造商，以及生产第三方产品的理想设备



INSIDER FT2

- ▣ 该设备可加工各种板材, 无需调机
- ▣ 生产率高, 可实现加工灵活性最大化
- ▣ 与工厂的工作流程完全整合

该设备可加工各种板材 无需调机



两对加工机头安装在两个独立的移动机架上，使其能够快速执行最复杂的钻孔作业，即使加工一整批不同的部件也可高效完成作业。

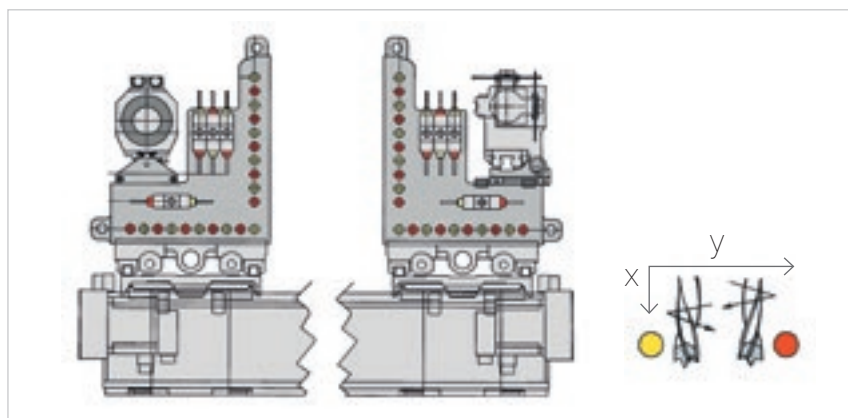

加工机头配备各种各样的刀具，可以满足不同的加工要求。

生产率高， 可实现加工灵活性最大化

Insider FT2有两种尺寸，可以满足任何生产需求：

- ▣ 最大加工宽度为700mm的Insider FT2是针对住宅家具制造商。
- ▣ 最大加工宽度为1300mm的Insider FT2可以加工更大尺寸的面板，适用于家庭、办公室和商店的所有类型的家具。



借助各种各样的加工机头，Insider FT2的加工区域可同时加工两块板材或一块板材。

**INSIDER FT2 固有的灵活性可大大提高生产力。
该设备每班次可生产高达2200个部件
(该值为标准橱柜侧板的参考产量)。**

加工灵活性最大化

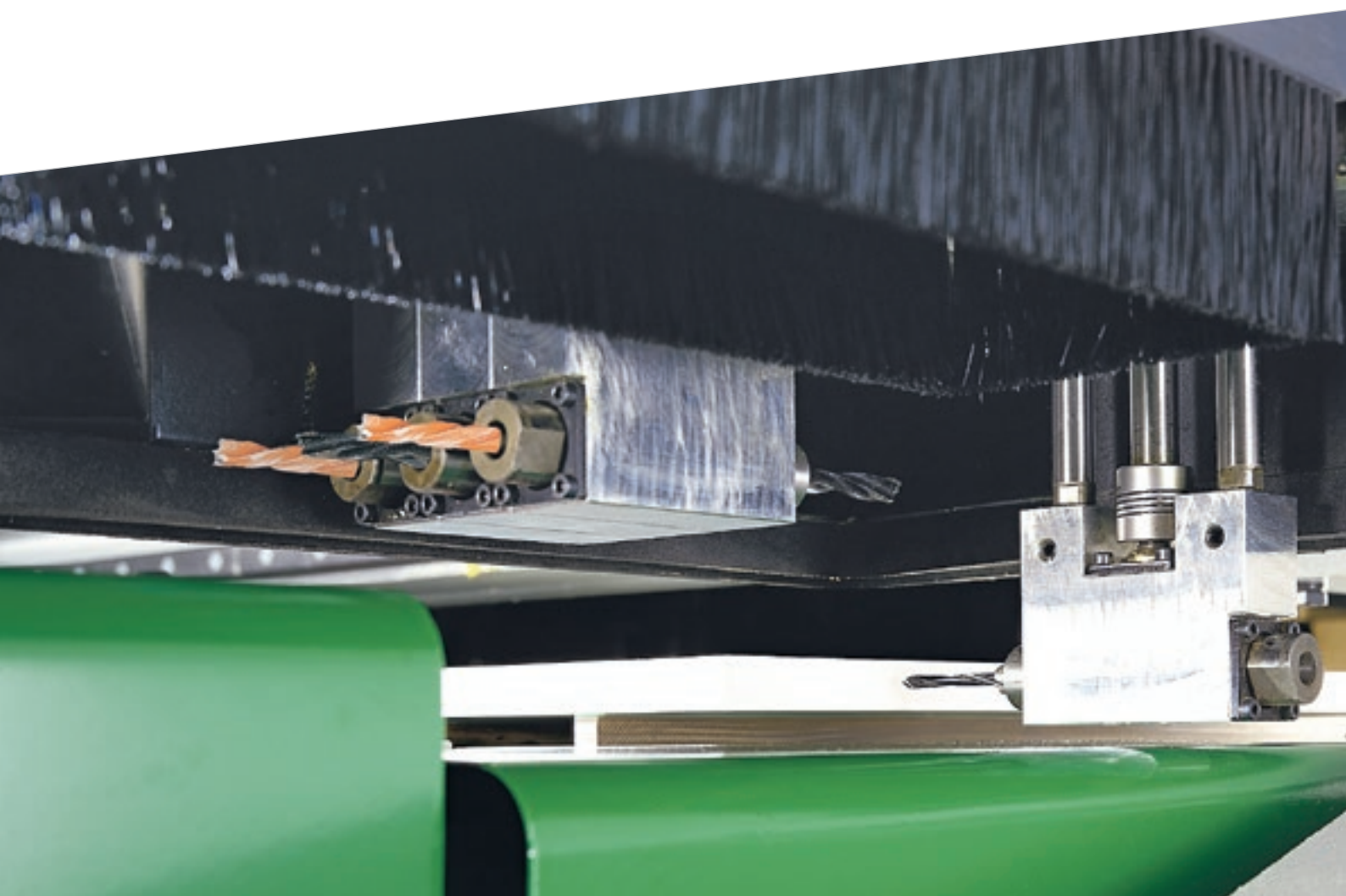

下沉式靠挡可保证板材前端的加工。





1300版INSIDER FT2可 进行无尺寸限制的加工 作业。

由于可以在5个板材面作业，即使是最复杂的加工作业，该设备也可顺利进行。

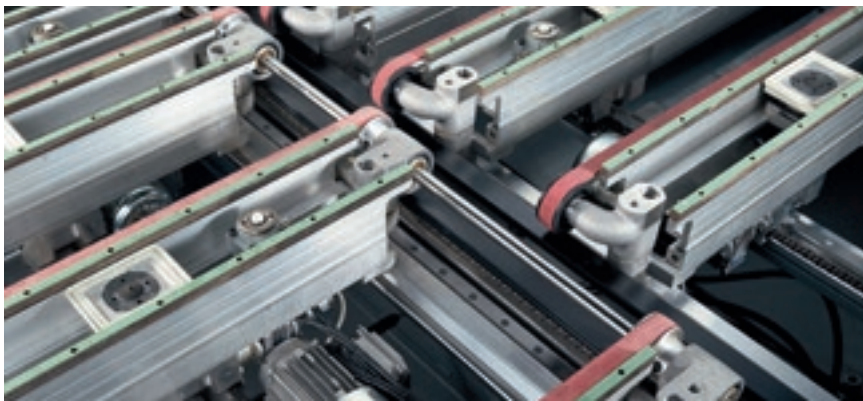

借助自动工作台设置选项，传送带和吸盘可自动调整，始终保证每个程序运行所必要的辅助功能。由于每个单独元件采用独立电机驱动，该工作台的速度非常快，而且确保了较高的生产率。

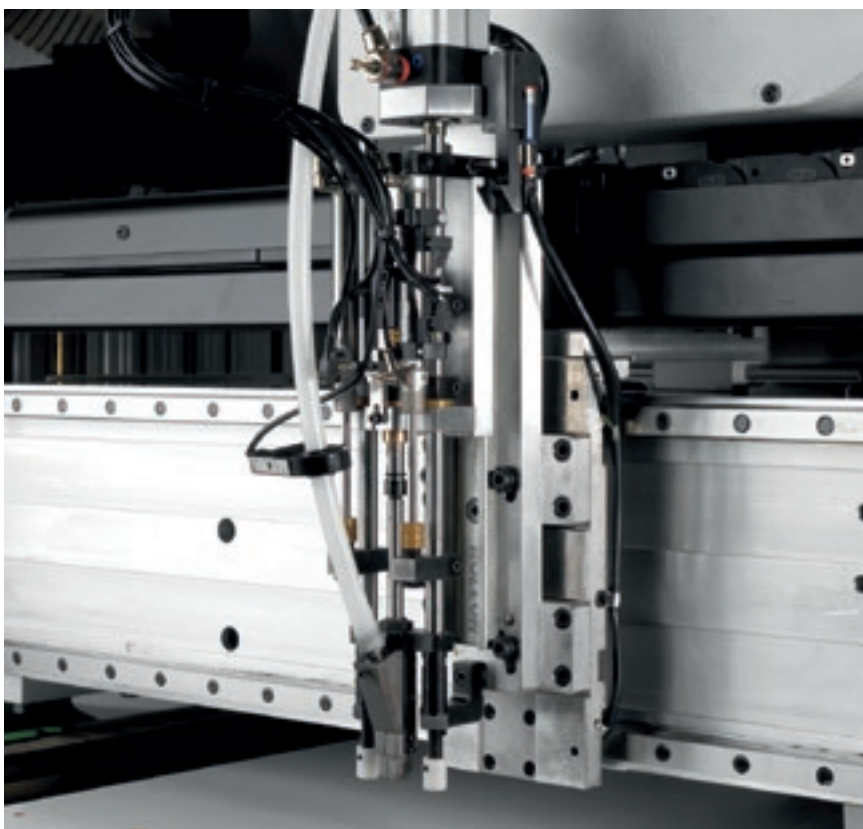

此外，该设备还配有各种注五金件选项。

DRILLING SOLUTION

连续生产

完整产品系列可满足所有产量和灵活性要求。
该设备是比雅斯灵活性与意大利天赋的完美结合。

比雅斯穿越式钻孔中心可同时加工两块板材, 以达到最高加工水平。加工不同板材期间无需调机。材料周转成本可降低60%以上



完全集成于工厂生产流程

比雅斯可为您定制满足您的特定生产力、自动化和空间要求的解决方案。



Winner W3是一款应用于灵活钻孔线的自动上下料解决方案。



生产线示例

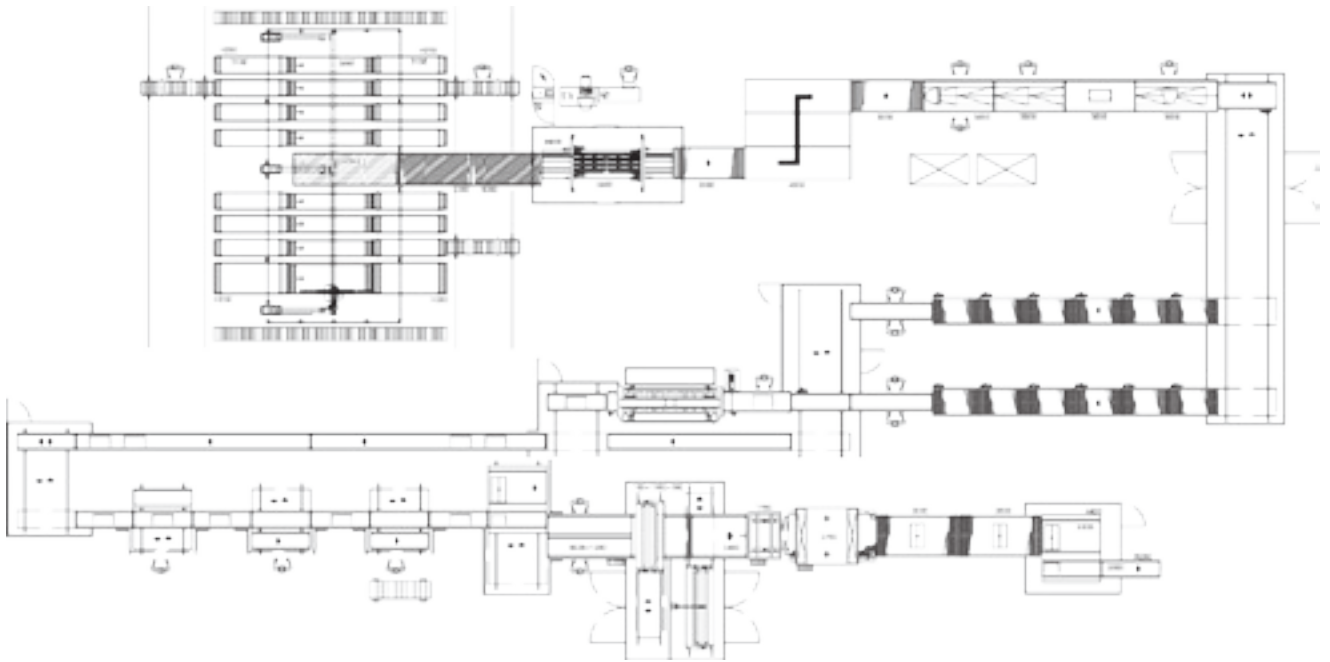

该灵活生产系统为家具制造商根据订单生产室内家具。

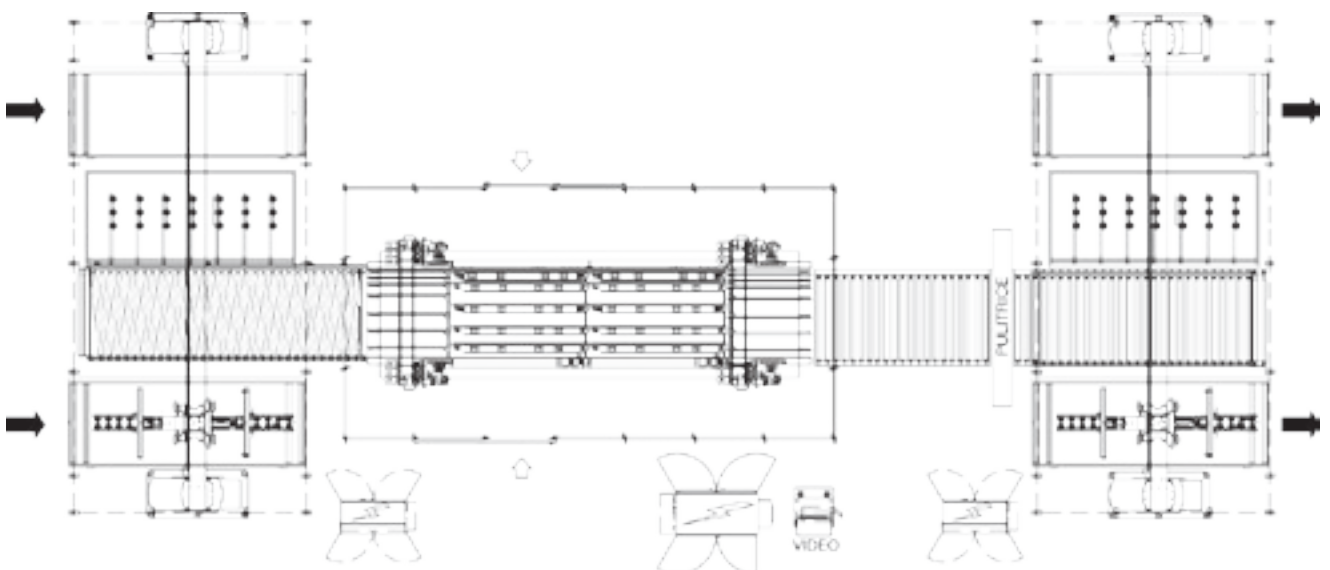

灵活的钻孔单元。

易于使用, 并与公司的数据库完美地融为一体

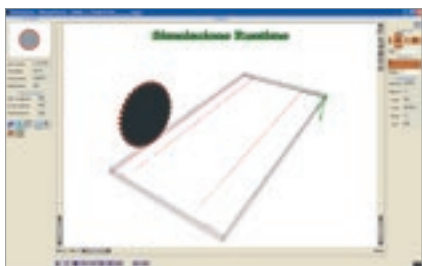

BieseWorks是一个为Biese机器编程的系统, 结合了高性能和显著的易用性于一体。用户可以定制界面以满足自身需求。

现在, 生产工厂内的软件集成已成为诸多工厂的迫切需求。比雅斯拥有一支专业团队, 他们能够在加工过程中管理系统软件结构、与现有数据库系统(通过生产线中央管理器)的数据交换以及产品跟踪。

中央管理器可以对工作负载进行快速、直观的导入和管理, 并管理与沿线各操作人员的通信接口, 从而检查整个生产过程。

功能强大且用户友好型的 操作界面, 可快速设定, 并可根据其可用的刀具自动 优化生产周期, 最大限度地减少生产时间。



技术规格



加工尺寸

		INSIDER FT2 700	INSIDER FT2 1300
X	毫米/英寸	6278 / 247	7358 / 290
Y	毫米/英寸	3030 / 119	3840 / 151
Z	毫米/英寸	2000 / 79	2000 / 79

安装功率	kW	39
压缩空气消耗量	NI/min	1200
吸尘空气消耗量	NI/min	14700

加工范围

		INSIDER FT2 700	INSIDER FT2 1300
可以单独加工的最大板材尺寸	毫米 英寸	2700 x 700 x 50 106 x 27 x 2	3650 x 1300 x 50 144 x 51 x 2
可以加工的最小板材尺寸	毫米 英寸	260 x 160 x 12 10 x 6 x 0,5	260 x 160 x 12 10 x 6 x 0,5
可以同时加工的板材的最大尺寸	毫米 英寸	1300 x 700 51 x 27	1775 x 1300 70 x 51

加工时,对于叶片泵机上的作业工作台而言,加权表面声压等级(LpA)为LpA=80分贝(A);在凸轮泵机上进行加工时,作业工作台的加权声压等级(LpA)和声功率等级为Lwa=83分贝(A),Lwa=99分贝(A)。K测量值不确定性为4分贝(A)。

板材加工期间,测量根据UNI EN848-3:2007、UNI EN ISO 3746:2009(声功率)和UNI EN ISO112022:2009(工作台声压等级)标准进行。所示的噪音水平为噪音产生水平,不一定对应于安全作业水平。尽管噪音产生水平与曝光水平之间存在一定的关系,但不可能以可靠的方式确定是否需要采取进一步的措施。确定工作人员的噪音暴露水平的因素包括暴露时长、工作环境特性、其他灰尘和噪音来源等,即其他相邻机器和工艺的数量。在任何情况下,上述信息有助于操作员更好地对危险和风险进行评估。

为工业 4.0 技术做准备

 BIESSE



INDUSTRY 4.0 READY

工业4.0技术是公司基于数字技术和与设备,提出的一个新的行业名词。驱动这场革命的产品可以在生产过程中进行独立的沟通和互动,而生产过程可通过智能网络进行连接。

比雅斯致力于将客户的工厂转变为数字制造机遇准备的即时工厂。智能机器和软件的使用已成为促进日常生产木材和其他材料的日常工作的不可或缺的工具。

工业4.0 已经准备就绪。

比雅斯 智造

比雅斯集团的技术结合LAGO 的创新和全面质量管理流程

作为一个新兴品牌，由于其引人的产品及融合商业与艺术的企业哲学，加上对可持续发展的持续研究，Lago在国内设计界占有不可忽视的一席之地。“我们设计了一些项目，或者更确切地说，是一些概念”，Daniele Lago说，“他们为今天您所看到的Lago奠定了坚实的基础：我们将设计看作一种不仅适用于单个产品，而且适用于整个商业链的文化视野。”“在Lago，灵活性是我们成功的关键”，制造部经理Carlo Bertacco说。“我们最初引入只加工未完成订单的概念，使得我们从一开始就尝试减小机器的占地面积，节省空间”。Bertacco说，

“我们购买的机器真是太棒了。不仅投资小，产量高，而且可与具体的制造工艺相结合。我的意思是说，它生产的大量产品都符合Lago的质量标准，而且还可以按客户的要求进行定制：总之，就是精益制造的基本原则。”

来源：IDM Industria del Mobile Lago。
该公司自1999年以来一直是我们的客户，
也是世界上最负盛名的意大利家具品牌。

服务 与配件

公司实现服务与配件之间的直接、无缝协调。针对重点客户,通过比雅斯指定人员在公司内部和/或在客户处为提供服务支持

比雅斯服务

- ▣ 机器和系统安装和调试
- ▣ 比雅斯设有专为比雅斯现场工程师、子公司和经销商人员提供培训的培训中心;可在客户处直接为客户提供培训
- ▣ 大修、升级、维修和保养
- ▣ 远程故障排除和诊断
- ▣ 软件升级

500

比雅斯在意大利和全球拥有500名现场工程师

50

比雅斯远程服务中心配有50名工程师

550

拥有550名认证经销商工程师

120

每年开展各种语言版本的120个培训课程

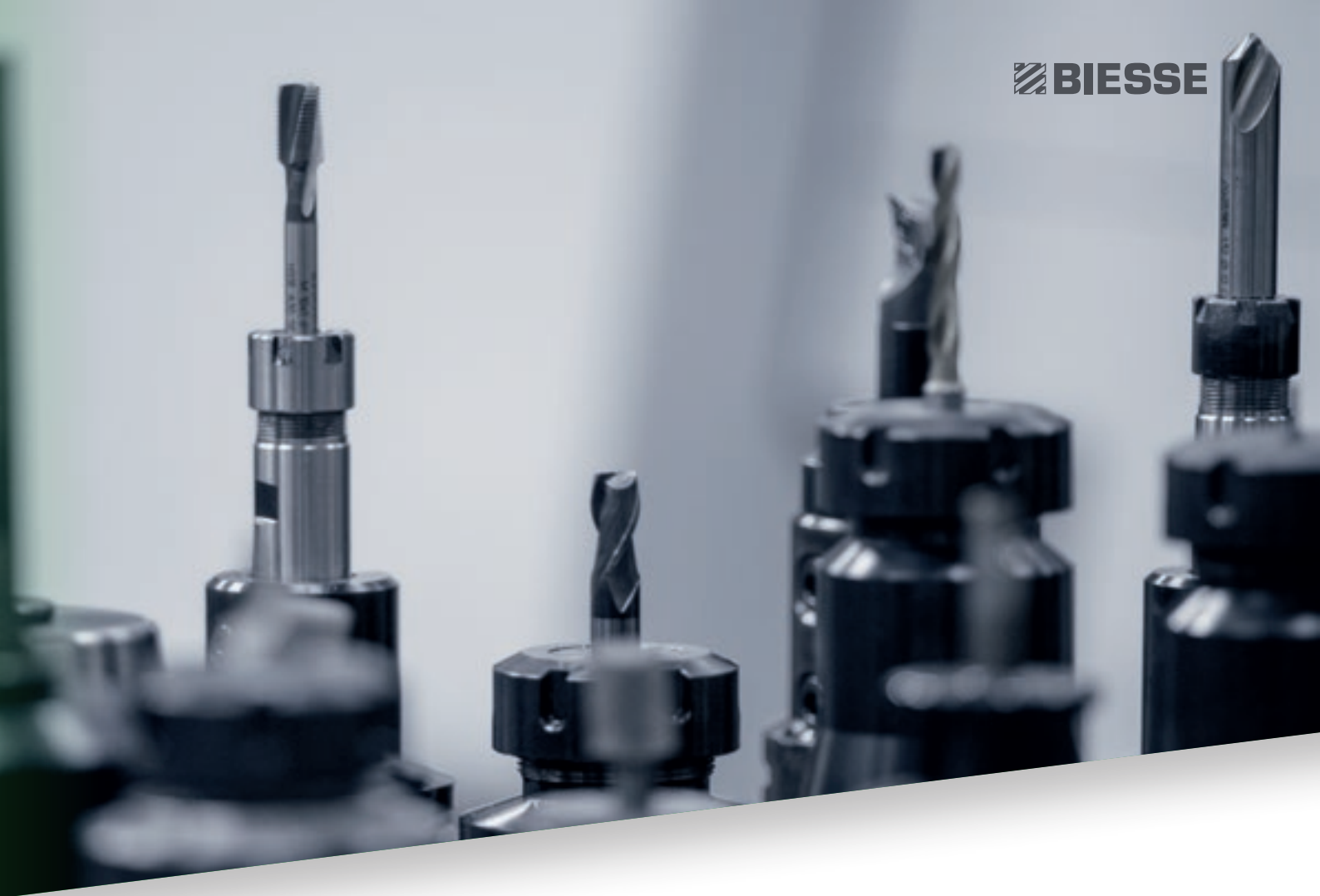
The background of the top half of the page is a close-up photograph of several different types of drill bits and tool holders, arranged in a row. The focus is sharp on the bits in the foreground, while the ones in the background are blurred.

比雅斯集团推动、培养并与客户建立紧密的、建设性合作伙伴关系，以便更好地了解客户的需求，并通过两大板块进一步改善产品和售后服务：比雅斯服务和比雅斯配件。凭借其全球网络 and 专业化团队，公司可全天候为全球的客户提供技术服务和机器/部件配件。

比雅斯配件

- ✔ 为不同的机型提供比雅斯原厂配件和配件包
- ✔ 配件识别支持
- ✔ 比雅斯配件仓库内设有物流合作伙伴 DHL、UPS和GLS的办公室，确保每天多次发货
- ✔ 借助具有去本地化、自动化仓库的全球销售网络，缩短订单完成时间

92%
的停机情况可在24小时内履行订单

96%
的订单可按时足额交付

100
名配件工作人员分布在意大利和世界各地

500
个订单每天可被处理

LIVE THE EXPERIENC

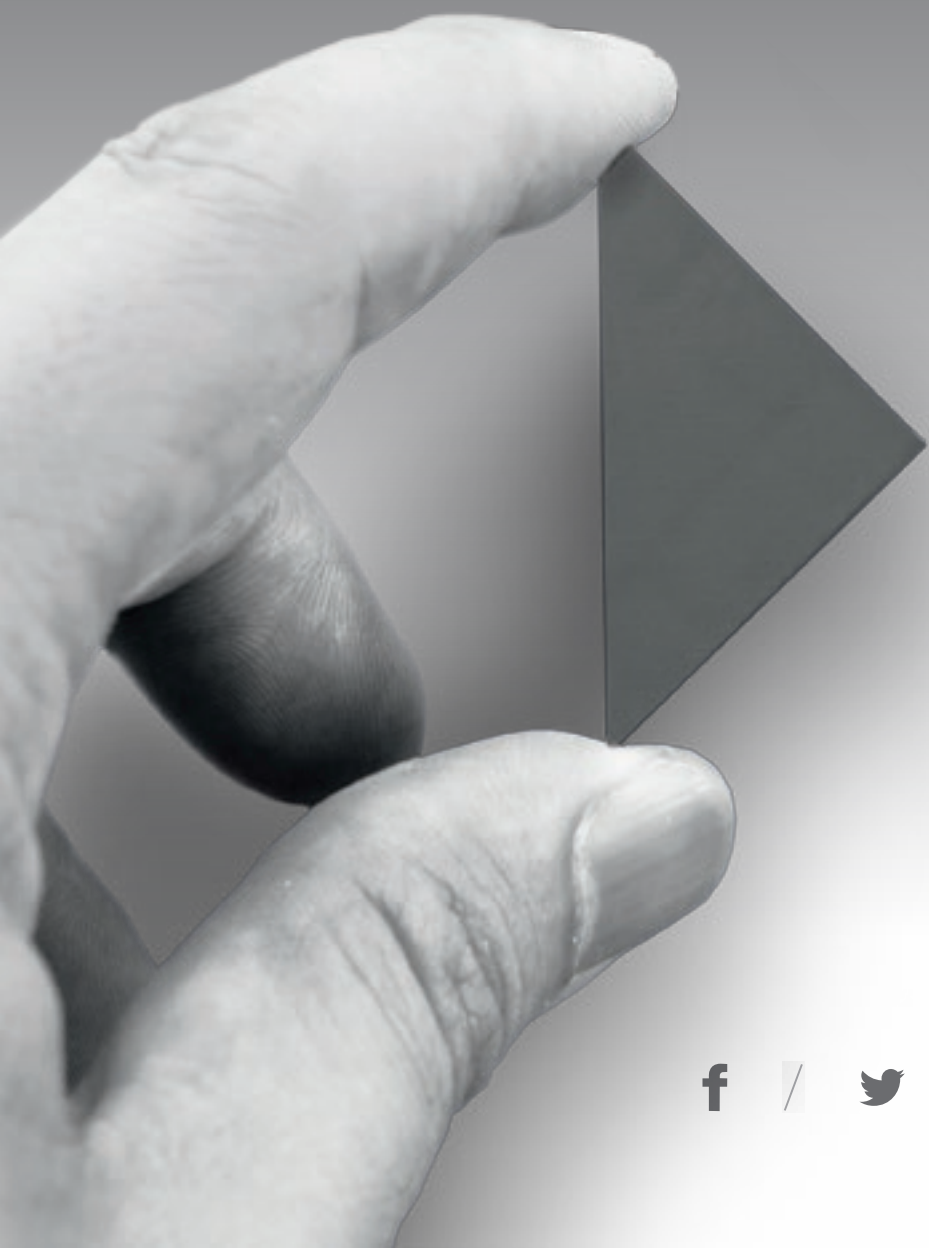

BIESSEGROUP.COM

E



通过互联技术及先进的服务形式, 比雅斯集团在客户服务环节上不断创新, 旨在最大限度地为客户端提高效率 and 生产力

**体验比雅斯集团的创新技术
就在我们的技术演示中心**

 **BIESSEGROUP**

