

# RO VER A SMART FT

CENTRO DI LAVORO  
A CONTROLLO NUMERICO



 **BIESSE**

# LA MACCHINA COMPATTA AL SERVIZIO DELL'ARTIGIANO



## IL MERCATO CHIEDE

un cambiamento nei processi produttivi che consenta di accettare il maggior numero di commesse possibili. Tutto ciò mantenendo alti standard di qualità, personalizzazione dei manufatti con tempi di consegna rapidi e certi.

## BIESSE RISPONDE

con soluzioni tecnologiche semplici ed innovative per la lavorazione Nesting.

**ROVER A SMART FT** è il nuovo centro di lavoro a controllo numerico estremamente compatto e prestazionale con struttura Gantry, equipaggiato con nuovi bumper per una massima protezione. ROVER A SMART FT è progettato per la lavorazione di pannello in legno e derivati. La soluzione ideale per l'artigiano e le piccole/medie imprese, che necessitano di semplicità di utilizzo, qualità di lavorazione, in uno spazio ridotto.



## ROVER A SMART FT

- ✔ UNICO CENTRO DI LAVORO PER ESEGUIRE TANTE LAVORAZIONI
- ✔ ESTREMAMENTE COMPATTA ED ERGONOMICA
- ✔ MASSIMA FLESSIBILITÀ SU MISURA
- ✔ TECNOLOGIA AVANZATA ALLA PORTATA DI TUTTI
- ✔ MASSIMA ERGONOMIA E SICUREZZA PER L'OPERATORE

# UN UNICO CENTRO DI LAVORO PER ESEGUIRE TANTE LAVORAZIONI

Rover A SMART FT può effettuare vari tipi di lavorazioni tra cui: nesting di antine, elementi del mobile, lavorazioni 5 assi, incisioni su massello, pannelli e porte. Il centro di lavoro permette di ottenere il prodotto finito, completamente lavorato in un'unica macchina.

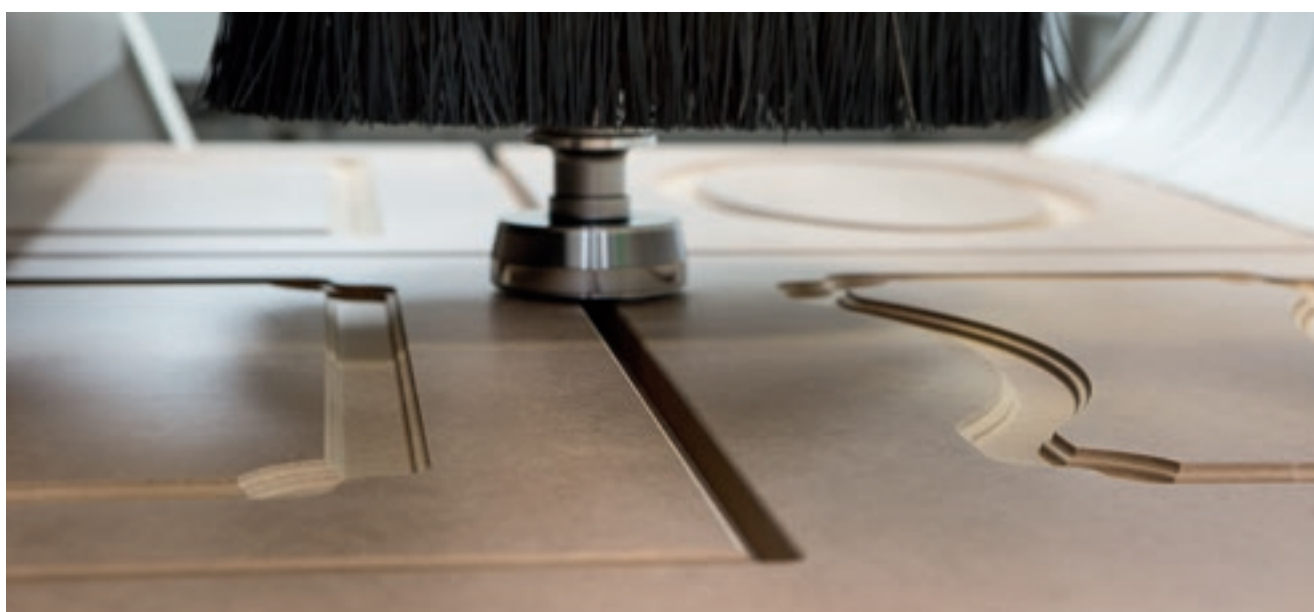



# ESTREMAMENTE COMPATTA ED ERGONOMICA



ROVER A SMART FT è il nuovo centro di lavoro estremamente compatto, pensato per adattarsi al meglio allo spazio produttivo. Permette all'operatore di accedere sempre alla macchina su tutti i lati, in totale sicurezza e senza ostacoli a terra.



# SOLUZIONE FRA LE PIÙ COMPATTE SUL MERCATO.



L'operatore può costantemente verificare la qualità di lavorazione senza alcuna difficoltà.



# MASSIMA FLESSIBILITÀ SU MISURA

L'ampia gamma di taglie disponibili consente di lavorare tutte le dimensioni di pannelli tipiche del nesting, permettendo ai clienti di scegliere la macchina più adatta alle proprie esigenze.

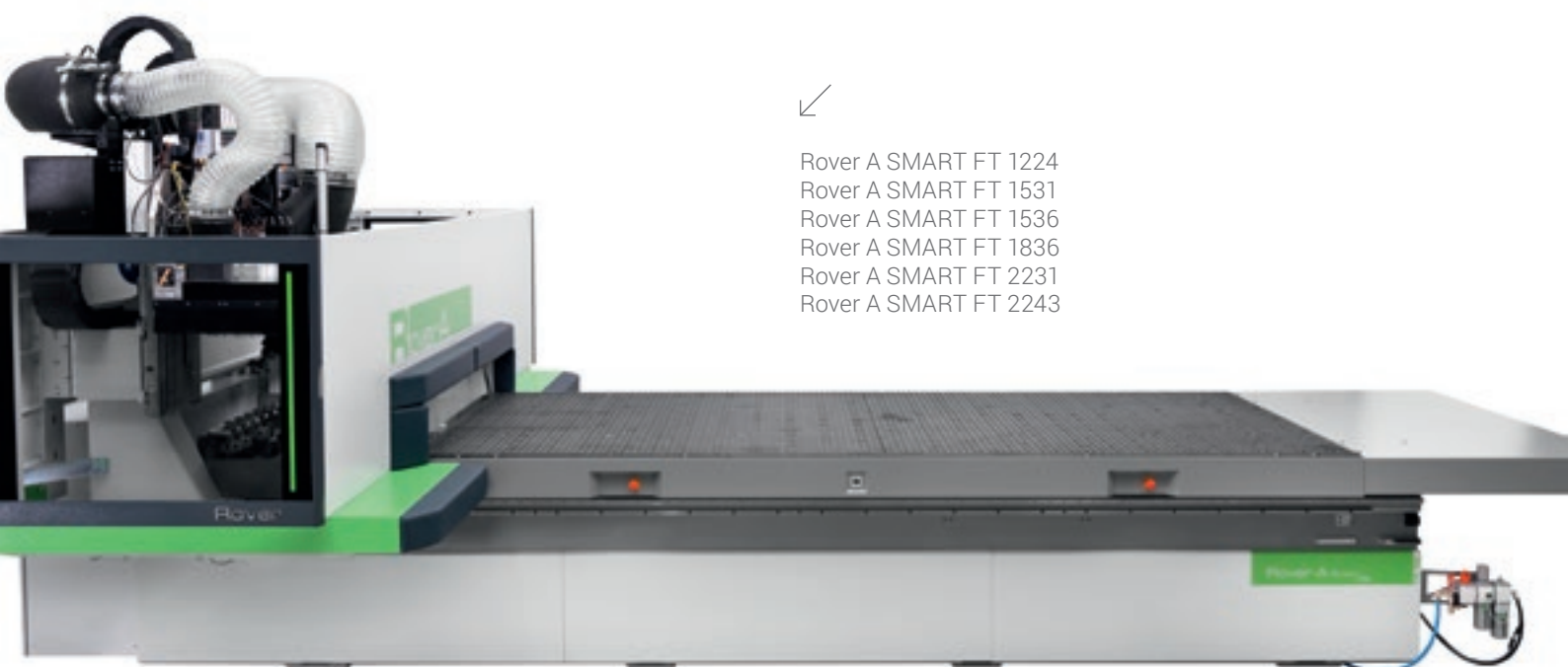

Rover A SMART FT 1224  
Rover A SMART FT 1531  
Rover A SMART FT 1536  
Rover A SMART FT 1836  
Rover A SMART FT 2231  
Rover A SMART FT 2243

**AVANZATA TECNOLOGIA DEL PIANO DI LAVORO PER LAVORARE PANNELLI DI DIVERSI TIPI E DIMENSIONI CON LA MASSIMA AFFIDABILITÀ.**

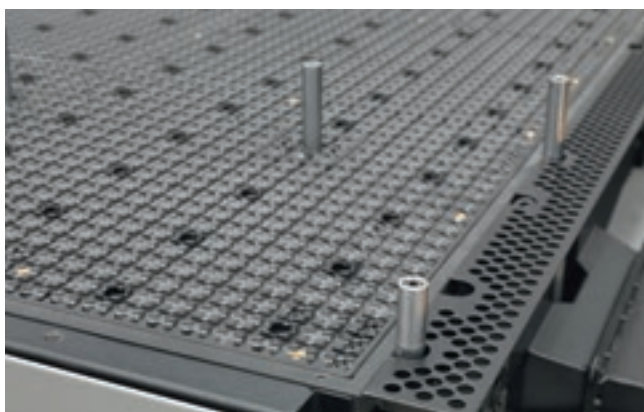

Piano di lavoro in stratificato fenolico con impianto del vuoto con possibilità di battute di riferimento interne al piano.

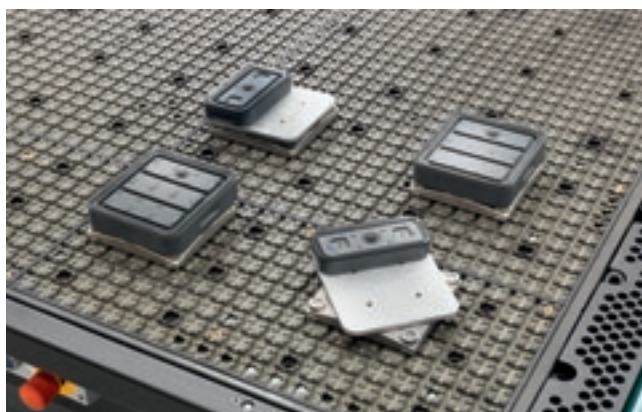

Moduli vacuum liberamente posizionabili sul piano di lavoro FT senza l'ausilio di connessioni dedicate.



**PIANO DI LAVORO AD ELEVATO FLUSSO D'ARIA CON EFFICIENTE DISTRIBUZIONE DEL VUOTO.**

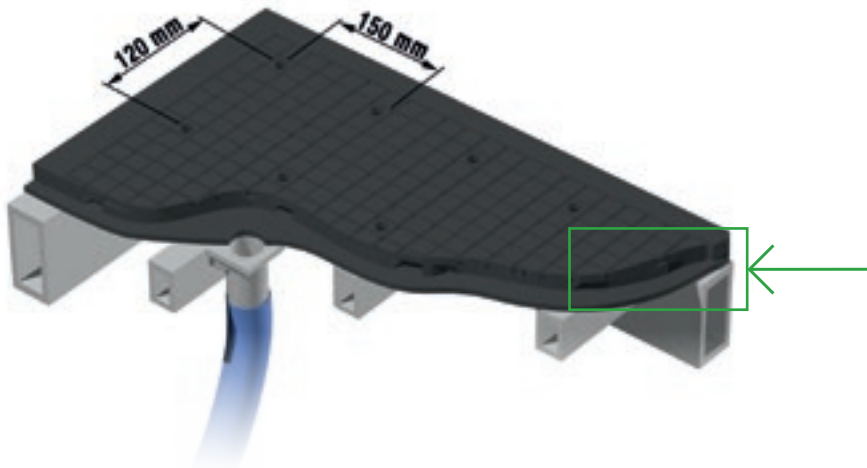

Tecnologia multizona che adatta automaticamente il vuoto della macchina alle differenti dimensioni dei pannelli utilizzati dal cliente all'interno della propria produzione.

CAMERA DI DISTRIBUZIONE DEL VUOTO



Il bloccaggio del vuoto si adatta perfettamente alle dimensioni del pannello e permette il passaggio da un formato all'altro senza necessità di operazioni manuali.



# IDENTITY

## DESIGN FUNZIONALE

**Un'estetica innovativa ed essenziale caratterizza l'identità distintiva Biesse.**

Lo sportello di protezione in policarbonato trasparente antisfondamento è progettato per garantire la massima visibilità all'operatore. Dotato di led a cinque colori ad indicare lo stato della macchina, permette di monitorare agevolmente le fasi di lavorazione in totale sicurezza.

ROVER

# TECNOLOGIA AVANZATA ALLA PORTATA DI TUTTI



Rover A SMART FT monta gli stessi componenti utilizzati sugli altri modelli di alta gamma. L'elettromandrino, la testa a forare e gli aggregati sono progettati e realizzati per Biesse da HSD, azienda leader mondiale nel settore.



Massima capacità di foratura fino a 25 mandrini indipendenti e gruppo lama integrato.



Elettromandrini per tutte le applicazioni:  
- fino a 19,2 kW HSD raffreddato a liquido con cambio utensile automatico HSK F63 1.000-24.000 rpm.

**ASSE C TORQUE:  
PIÙ PRECISO,  
PIÙ RAPIDO, PIÙ RIGIDO**

## GRANDE CAPACITÀ A MAGAZZINO PER ESEGUIRE OGNI TIPO DI LAVORAZIONE

Magazzini cambio utensile fino a 24 posti totali che consente di avere tutti gli utensili e aggregati sempre disponibili senza richiedere l'intervento dell'operatore per l'attrezzaggio passando da una lavorazione all'altra.

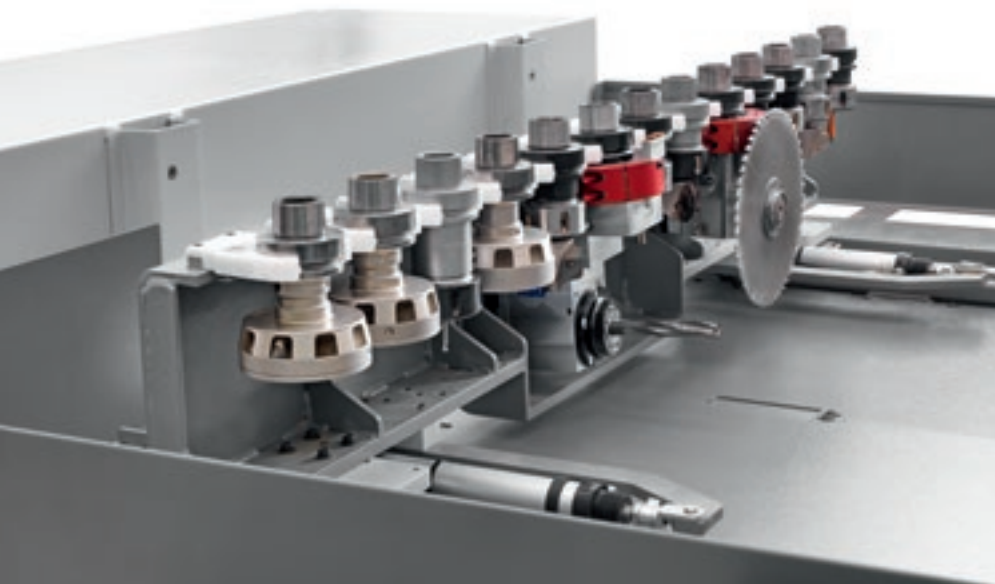

Nuovo magazzino a rastrelliera da 13/16 posizioni, fornisce una soluzione semplice e funzionale conservando la massima compattezza negli ingombri.



Revolver 8 posizioni solidale con la trave della macchina.

## UNA GAMMA COMPLETA DI AGGREGATI



# ALTA PRECISIONE E AFFIDABILITÀ NEL TEMPO

**Rover A SMART FT** ha una struttura solida e bilanciata, progettata per sopportare maggiori sforzi di lavorazione senza compromettere la qualità del prodotto.

La struttura Gantry con doppia motorizzazione è progettata per elevare gli standard di precisione e affidabilità nell'esecuzione di tutte le lavorazioni nesting.



La **lubrificazione automatica** è un'opzione che garantisce una continua lubrificazione dei principali organi di movimentazione della macchina senza richiedere l'intervento dell'operatore.



L'impianto di aria condizionata per l'armadio elettrico standard garantisce l'affidabilità di tutti i componenti elettrici nel tempo.



## MASSIMA PULIZIA DEL PRODOTTO E DELLA FABBRICA



Cuffie di aspirazione regolabili fino a 12 posizioni.

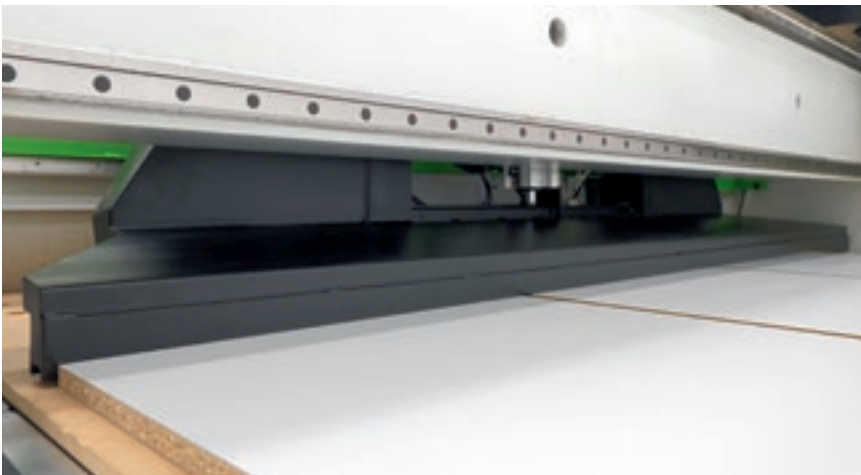

Lo Sweeper Arm, con aspirazione integrata, consente contemporaneamente lo scarico pezzi e la pulizia del pannello martire, evitando l'intervento manuale e aumentando così la produttività.



Sistema di aspirazione trucioli disposto tra la macchina e il tappeto di scarico, garantisce la massima pulizia dei pezzi.

**Disponibili diverse soluzioni opzionali di pulizia del pannello e dell'ambiente circostante alla macchina che permettono all'operatore di non perdere tempo nelle operazioni di pulizia.**

# NES TING

## ECONOMIA PRODUTTIVA

**Maggiore produttività ed efficienza, mantenendo elevati standard di qualità e tempi di consegna rapidi.**

I centri di lavoro Biesse per lavorazioni Nesting consentono di avere un prodotto finito lavorato su un'unica macchina compatta ad un prezzo competitivo. La struttura solida e bilanciata della macchina è ideata per sopportare maggiori sforzi di lavorazione senza compromettere la qualità del manufatto e per garantire la massima finitura su diversi tipi di materiale.





# MASSIMA ERGONOMIA E SICUREZZA PER L'OPERATORE

Le macchine Biesse sono progettate per garantire all'operatore di lavorare in totale sicurezza.



La nuova soluzione **full bumper** permette di accedere al piano di lavoro in totale sicurezza in ogni momento, su tutti i lati.



Strati sovrapposti di bandelle laterali a protezione del gruppo operatore.



Protezione integrale del gruppo operatore. L'ampio sportello apribile garantisce la massima visibilità di lavorazione e facilità di accesso ai gruppi operatori.

## LA TECNOLOGIA A SERVIZIO DELL'UTILIZZATORE

Nuova consolle con sistema operativo Windows realtime e interfaccia software bSolid comprensiva di sistema anticollisione.



## MASSIMA VISIBILITÀ DEL GRUPPO OPERATORE DA QUALSIASI POSIZIONE

Banda led a 5 colori indicanti lo stato della macchina in tempo reale permette il controllo dello stato macchina da parte dell'operatore in qualsiasi momento.



# INCREMENTO DELLA CAPACITÀ DI PRODUZIONE



È possibile configurare la macchina con la funzionalità pendolare per poter lavorare pannelli sulle origini opposte in maniera alternata ed effettuare quindi le operazioni di carico e scarico in tempo mascherato.

Identificazione e tracciabilità del pannello nel flusso di produzione grazie all'etichettatura manuale.



Tempi di fermo macchina drasticamente ridotti grazie al tappeto di scarico che permette di scaricare i pannelli lavorati di diversi spessori al di fuori dell'area di lavoro della macchina.

# CONFIGURABILITÀ

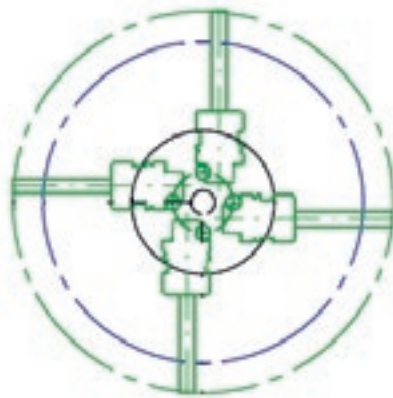
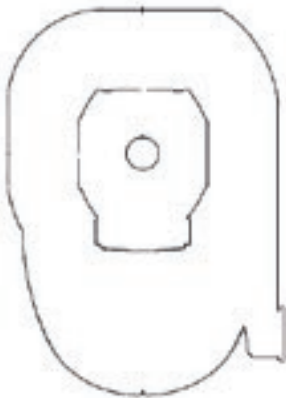
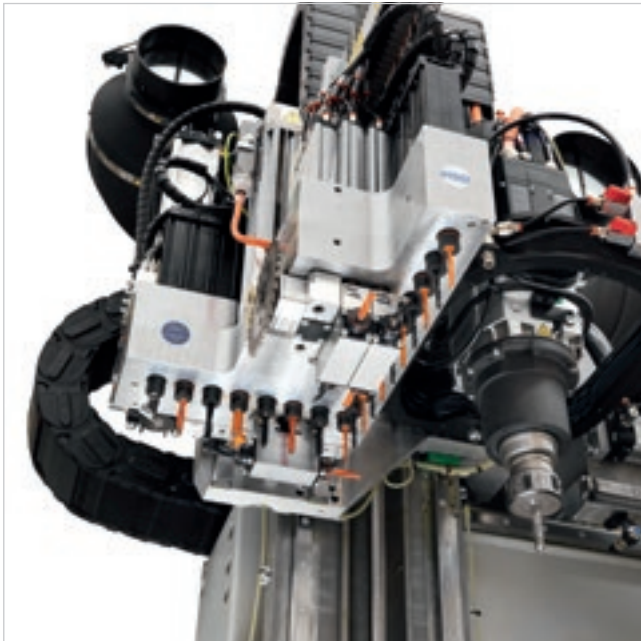

Elettromandri da 13.2 kW ad aria / 19,2 Kw a liquido 3 assi, unità 5 assi da 13 Kw a liquido.

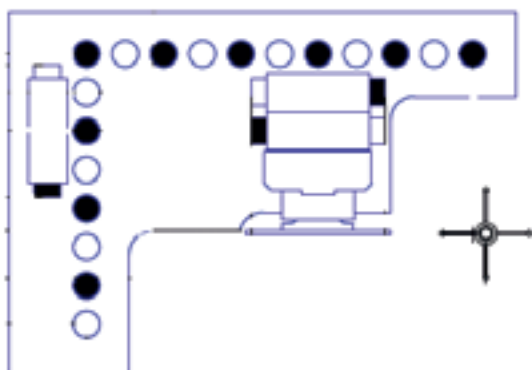

Teste a forare fino a 25 mandrini con lama - BH25.

# LA TECNOLOGIA PIÙ EVOLUTA A PORTATA DI MANO



## BPAD

Consolle di controllo Wi-Fi per svolgere le funzioni principali necessarie nelle fasi di preparazione dell'area di lavoro, di attrezzaggio dei gruppi operatori e dei magazzini portautensili.

bPad è un valido strumento di supporto di teleservice grazie alle funzionalità di camera e lettura codice a barre.



## BTOUCH

Nuovo schermo tattile da 21,5" che permette di eseguire tutte le funzioni svolte dal mouse e dalla tastiera garantendo un'interattività diretta tra utente e dispositivo. Perfettamente integrato con l'interfaccia della bSuite 3.0 (e successive), ottimizzata per un utilizzo touch, sfrutta al meglio e con la massima semplicità le funzioni dei software Biesse installati in macchina.

**BPAD E BTOUCH SONO OPZIONALI CHE POSSONO ESSERE ACQUISTATI ANCHE IN POST-VENDITA PER MIGLIORARE LE FUNZIONALITÀ E L'UTILIZZO DELLA TECNOLOGIA A DISPOSIZIONE.**

# INDUSTRY 4.0 READY



Industry 4.0 è la nuova frontiera dell'industria basata sulle tecnologie digitali, sulle macchine che parlano alle aziende. I prodotti sono in grado di comunicare e interagire tra loro autonomamente in processi produttivi collegati da reti intelligenti.



L'impegno di Biesse è quello di trasformare le fabbriche dei nostri clienti in real-time factories pronte a garantire le opportunità della digital manufacturing. Macchine intelligenti e software diventano strumenti imprescindibili che facilitano il lavoro quotidiano di chi, in tutto il mondo, lavora il legno e non solo.

INDUSTRY 4.0 READY

# L'ALTA TECNOLOGIA DIVENTA ACCESSIBILE E INTUITIVA



**BSOLID È UN SOFTWARE CAD CAM 3D  
CHE PERMETTE, CON UN'UNICA PIATTAFORMA,  
DI ESEGUIRE TUTTE LE TIPOLOGIE  
DI LAVORAZIONE GRAZIE A MODULI VERTICALI  
REALIZZATI PER PRODUZIONI SPECIFICHE.**

- Progettazione in pochi click e senza limiti.
- Simulazione della lavorazione per vedere in anteprima il pezzo ed essere guidato nella sua progettazione.
- Realizzazione del pezzo in anteprima in una macchina virtuale, prevenendo collisioni e attrezzando la macchina al meglio.





# RIDUZIONE DEI TEMPI E DEGLI SPRECHI

**BNEST È IL PLUGIN DI BSUITE DEDICATO ALLA LAVORAZIONE NESTING. PERMETTE DI ORGANIZZARE SEMPLICEMENTE I PROPRI PROGETTI DI NESTING RIDUCENDO IL CONSUMO DI MATERIALE ED I TEMPI DI LAVORAZIONE.**

- Riduzione dei costi di produzione.
- Semplificazione del lavoro dell'operatore.
- Integrazione con i software aziendali.



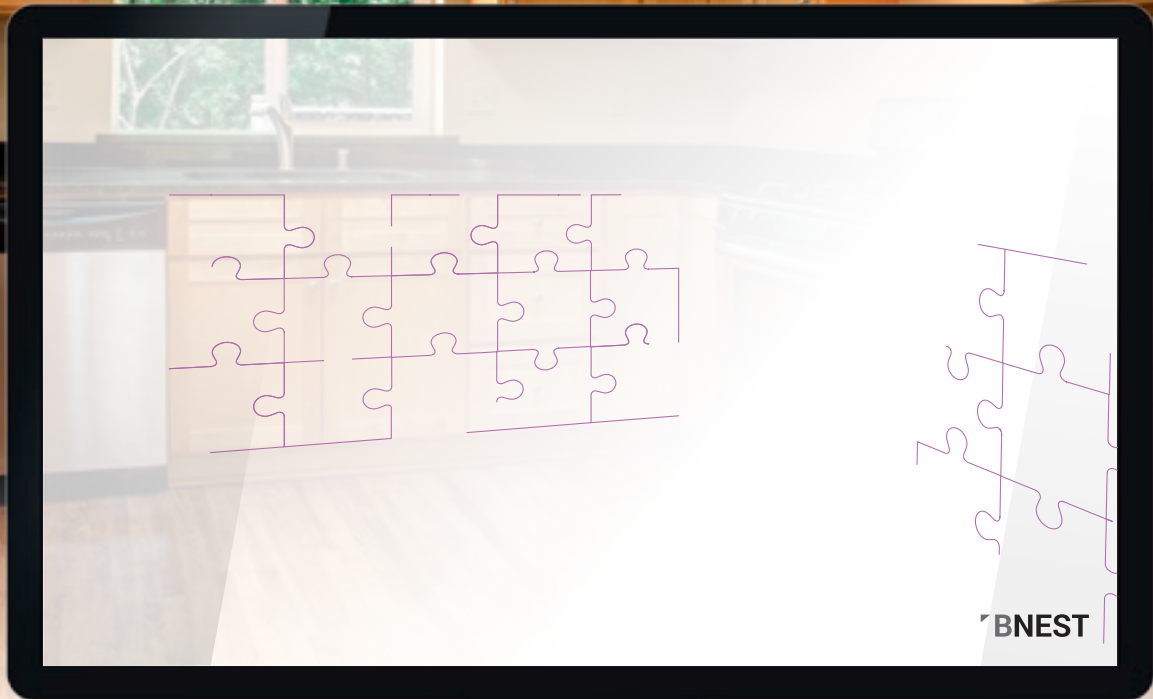

# LE IDEE PRENDONO FORMA E MATERIA

**BCABINET È IL PLUGIN DI BSUITE PER  
LA PROGETTAZIONE DELL'ARREDAMENTO.  
PERMETTE DI ELABORARE IL DESIGN DI  
UNO SPAZIO E INDIVIDUARE RAPIDAMENTE  
I SINGOLI ELEMENTI CHE LO COMPONGONO.**

- Consente di disegnare singoli mobili o l'arredamento completo di ambienti con estrema semplicità.
- Massima integrazione con bSuite per passare dalla progettazione alla produzione in pochi click.
- Totale controllo e massima ottimizzazione del processo di ideazione e creazione dell'arredamento per raggiungere il maggior livello di efficienza.

# BCABINET



BCABINET

# SOPHIA

PIÙ VALORE DALLE MACCHINE



**SOPHIA È LA PIATTAFORMA IOT DI BIESSE CHE ABILITA I PROPRI CLIENTI A UNA VASTA GAMMA DI SERVIZI PER SEMPLIFICARE E RAZIONALIZZARE LA GESTIONE DEL LAVORO.**

**SI BASA SULLA POSSIBILITÀ DI INVIARE IN TEMPO REALE INFORMAZIONI E DATI SULLE TECNOLOGIE IN USO PER OTTIMIZZARE LE PRESTAZIONI E LA PRODUTTIVITÀ DELLE MACCHINE E DEGLI IMPIANTI. SI COMPONE DI DUE AREE: IOT E PARTS.**

- RIDUZIONE DEI TEMPI DI PRODUZIONE
- TAGLIO DEI COSTI
- RIDUZIONE DEI FERMO MACCHINA
- OTTIMIZZAZIONE DEL PROCESSO PRODUTTIVO
- AUMENTO DELLA PRODUTTIVITÀ
- MASSIMA QUALITÀ DEL LAVORO QUOTIDIANO

Grazie alle funzionalità **IoT** è possibile avere la massima visibilità delle specifiche performance delle macchine con la diagnostica remota, l'analisi dei fermo macchina e la prevenzione dei guasti.

**PARTS** è il nuovo portale web Ricambi che consente di navigare all'interno di un account personalizzato, con tutte le informazioni relative agli acquisti effettuati, di sottoporre direttamente un carrello d'acquisto ricambi e di monitorarne l'avanzamento.

# DATI TECNICI

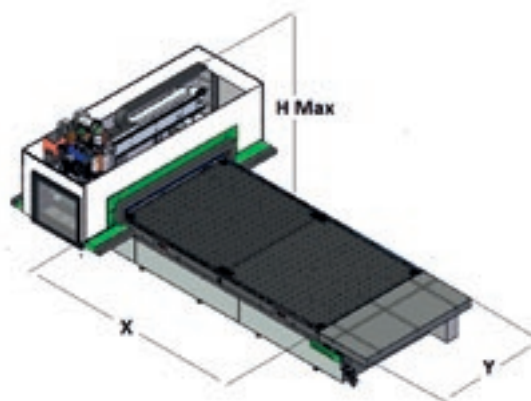

## CAMPI DI LAVORO E ALTEZZA Z

	X		Y		PENDOLO SENZA SOSPENSIONE (4Ax/5Ax)		Z		H max	
	mm	inch	mm	inch	mm	inch	mm	inch	mm	inch
<b>Rover A FT 1224</b>	2465	97	1260	50	-	-	200/250	8/10	2750	108
<b>Rover A FT 1531</b>	3100	122	1560	61	1126 / 1069	44 / 42	200/250	8/10	2750	108
<b>Rover A FT 1536</b>	3765	148	1560	61	1459 / 1401	57 / 55	200/250	8/10	2750	108
<b>Rover A FT 1836</b>	3765	148	1875	74	1459 / 1401	57 / 55	200/250	8/10	2750	108
<b>Rover A FT 2231</b>	3100	122	2205	87	1126 / 1069	44 / 42	200/250	8/10	2750	108
<b>Rover A FT 2243</b>	4300	169	2205	87	1726 / 1669	68 / 66	200/250	8/10	2750	108

## VELOCITÀ

m/min - ft/min	X		Y		Z		VELOCITÀ VETTORIALE	
	25	82	60	197	20	66	65	213

Dati tecnici ed illustrazioni non sono impegnativi. Alcune foto possono riprodurre macchine complete di opzionali. Biesse Spa si riserva il diritto di apportare eventuali modifiche senza preavviso.

Livello di pressione sonora ponderato A (LpA) in lavorazione posto operatore su macchina con pompe a palette Lpa=79dB(A) Lwa=96dB(A) Livello di pressione sonora ponderato A (LpA) posto operatore e livello di potenza sonora (LwA) in lavorazione su macchina con pompe a camme Lwa=83dB(A) Lwa=100dB(A) Incertezza di misura K dB(A) 4.

Il rilevamento è stato eseguito rispettando la norma UNI EN 848-3:2007, UNI EN ISO 3746: 2009 (potenza sonora) e UNI EN ISO 11202: 2009 (pressione sonora posto operatore) con passaggio pannelli. I valori di rumorosità indicati sono livelli di emissione e non rappresentano necessariamente livelli operativi sicuri. Nonostante esista una relazione fra livelli di emissione e livelli di esposizione, questa non può essere utilizzata in modo affidabile per stabilire se siano necessarie o meno ulteriori precauzioni. I fattori che determinano il livello di esposizione a cui è soggetta la forza lavoro comprendono la durata di esposizione, le caratteristiche del locale di lavoro, altre fonti di polvere e rumore ecc., cioè il numero di macchine ed altri processi adiacenti. In ogni caso, queste informazioni consentiranno all'utente della macchina di effettuare una migliore valutazione del pericolo e del rischio.



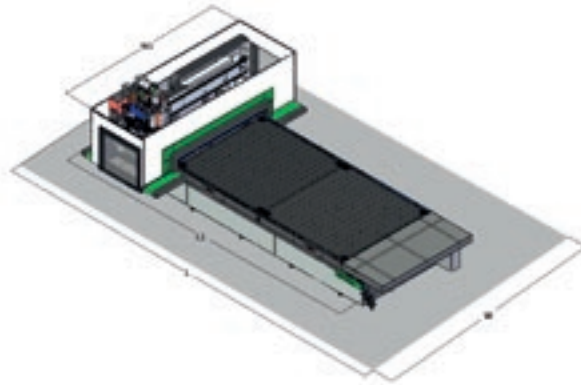

### INGOMBRI STAND ALONE

ACCESSO SU TUTTI I LATI	L		L1		W		W1	
	CE / NCE		CE / NCE		CE / NCE		CE / NCE	
	mm	inch	mm	inch	mm	inch	mm	inch
Rover A FT 1224	6380	251	5379	212	4136	163	3136	123
Rover A FT 1531	7020	276	6019	237	4436	175	3436	135
Rover A FT 1536	7680	302	6680	263	4436	175	3436	135
Rover A FT 1836	7680	302	6680	263	4752	187	3752	148
Rover A FT 2231	7020	276	6019	237	5082	200	4082	161
Rover A FT 2243	8210	323	7215	284	5082	200	4082	161

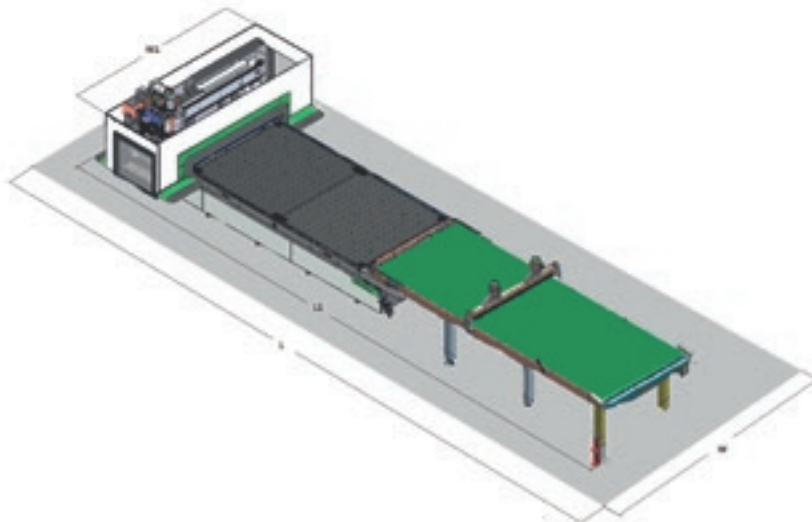

### INGOMBRI SOLO TAPPETO DI SCARICO

ACCESSO SU TUTTI I LATI	L		L1		W		W1	
	CE / NCE		CE / NCE		CE / NCE		CE / NCE	
	mm	inch	mm	inch	mm	inch	mm	inch
Rover A FT 1224	8680	342	7779	306	4136	163	3136	123
Rover A FT 1531	9870	389	8965	353	4436	175	3436	135
Rover A FT 1536	11210	441	10306	406	4436	175	3436	135
Rover A FT 1836	11210	441	10306	406	4752	187	3752	148
Rover A FT 2231	9870	389	8965	353	5082	200	4082	161
Rover A FT 2243	12270	483	11367	448	5082	200	4082	161

# SERV ICE & PARTS

Coordinamento diretto e immediato fra Service e Parts delle richieste di intervento. Supporto Key Customers con personale Biesse dedicato in sede e/o presso il cliente.

## BIESSE SERVICE

- ✔ Installazione e start-up di macchine e impianti.
- ✔ Training center per la formazione dei tecnici Field Biesse, filiali, dealer e direttamente dai clienti.
- ✔ Revisioni, upgrade, riparazioni, manutenzione.
- ✔ Troubleshooting e diagnostica remota.
- ✔ Upgrade del software.

**500**

tecnici Biesse Field in Italia e nel mondo.

**50**

tecnici Biesse operanti in tele-service.

**550**

tecnici Dealer certificati.

**120**

corsi di formazione multilingua ogni anno.

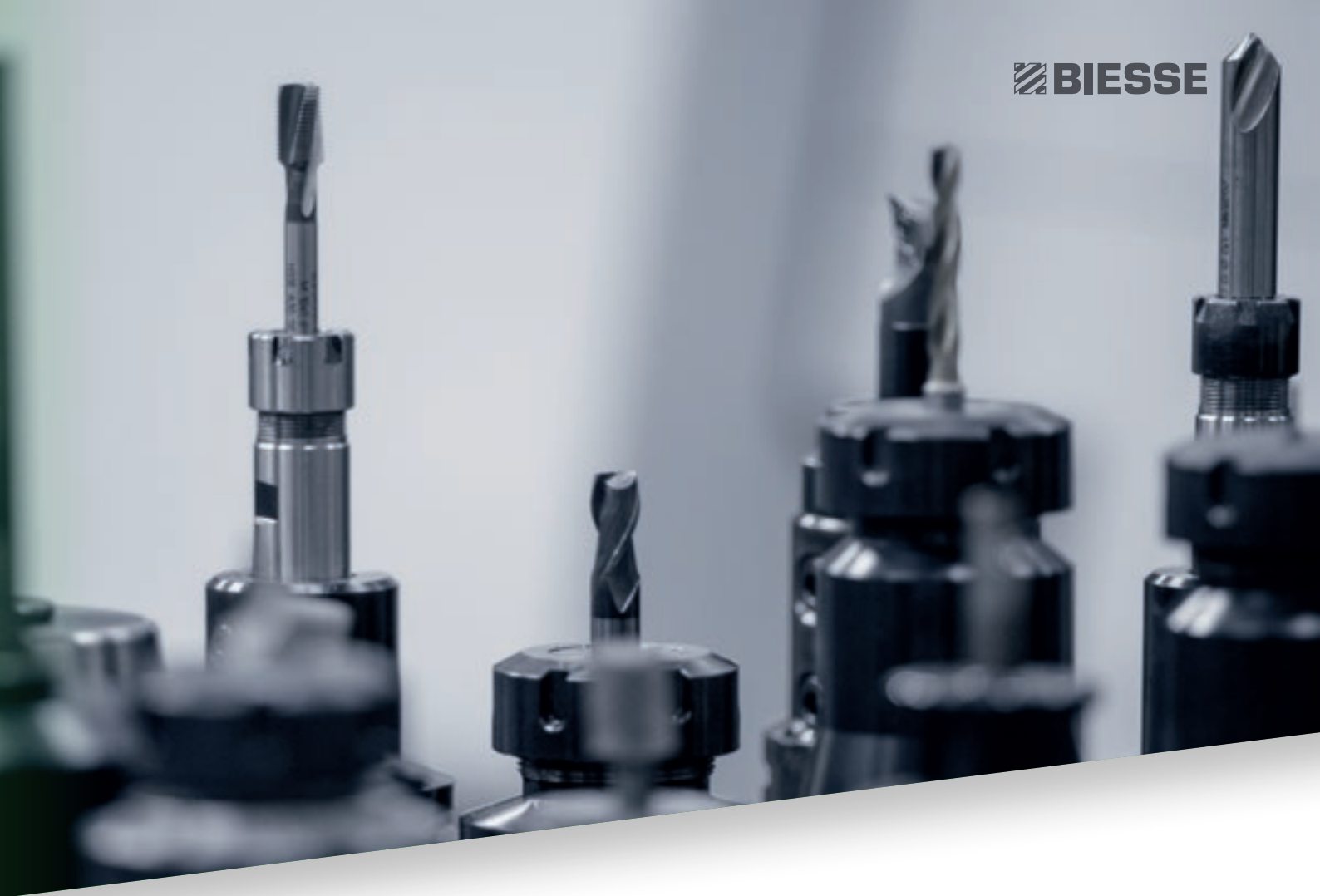

Il Gruppo Biesse promuove, cura e sviluppa rapporti diretti e costruttivi con il cliente per conoscerne le esigenze, migliorare i prodotti e i servizi post vendita attraverso due aree dedicate: Biesse Service e Biesse Parts. Si avvale di una rete globale e di un team altamente specializzato offrendo ovunque nel mondo servizi di assistenza e ricambi per macchina e componentistica on-site e on-line 24/7.

## BIESSE PARTS

- ✔ Pezzi di ricambio originali Biesse e kit ricambi personalizzati sul modello macchina.
- ✔ Supporto all'identificazione del ricambio.
- ✔ Uffici dei corrieri DHL, UPS e GLS resident all'interno del magazzino ricambi Biesse e ritiri multipli giornalieri.
- ✔ Tempi di evasione ottimizzati grazie alla rete di distribuzione capillare nel mondo con magazzini delocalizzati ed automatici.

**92%**

di ordini fermo macchina evasi entro 24 ore.

**96%**

di ordini evasi entro la data promessa.

**100**

addetti ai ricambi in Italia e nel mondo.

**500**

ordini gestiti ogni giorno.

# MADE WITH BIESSE

## MATON E BIESSE FANNO MUSICA INSIEME

Con più di 1200 modelli di chitarre prodotti per migliaia di musicisti professionisti, Maton Guitars si afferma nel mondo divenendo un vero grande successo australiano. "La migliore chitarra è quella che vuole il mercato" afferma Patrick Evans, Responsabile dello sviluppo prodotto di Maton. L'evoluzione continua nelle tecniche produttive e nella ricerca dei software più adatti hanno spinto Maton alla ricerca di nuove soluzioni che rispondessero maggiormente alle nuove esigenze. Dopo aver preso in esame molti produttori, Maton, nel 2008, ha scelto Biesse. Maton richiede un mix di esigenze produttive di tecnologia e abilità artigianali per raggiungere i massimi livelli di qualità e prestazioni. Una grande chitarra è sia un'opera d'arte che un ottimo strumento musicale. Per ottenere questi due risultati è necessario avere gli strumenti adatti sia per lavorazioni pesanti che delicate, per effettuare sagomature 3D e lavorare con le minime tolleranze. Biesse ha fornito a Maton soluzioni avanzate per processi di lavorazione che aggiungono qualità ai prodotti, ma ancora di più, permettono di dedicare maggior tempo alle finiture manuali, a garanzia dell'unicità del prodotto. Nel 1995 hanno installato la prima macchina CNC. Ora possiedono due

centri di lavoro nesting che lavorano in tandem. La Rover C è la macchina ideale ad altissima precisione per le lavorazioni nesting, ma anche per la realizzazione di sagome complesse come quelle delle inimitabili chitarre Maton. La cabina della macchina di nuova progettazione offre un'eccellente visibilità di tutte le unità operative. Biesse non è solo un produttore di macchinari per produrre cucine. La loro impressionante gamma di macchine è in grado di lavorare una vastissima gamma di materiali e di prodotti. "In mani creative", afferma Patrick Evans, "Biesse diventa lo strumento dell'artigiano. L'importante è identificare la macchina giusta per farlo. Abbiamo scoperto che su una macchina Biesse si può realizzare molto di più di quanto pensassimo". Maton utilizza le due macchine Biesse anche per realizzare i prototipi dei nuovi prodotti; le sagome più complesse e per produrre quasi ogni singola parte che compone una chitarra Maton. Patrick afferma di far lavorare i CNC Biesse ad alte velocità anche sulle parti più complesse, come ad esempio la magnifica tastiera. "Abbiamo bisogno di una flessibilità tale, da poter passare da un modello ad un altro rapidamente e Biesse ci permette di fare questo in maniera molto efficace." Biesse dona all'utilizzatore la libertà

creativa di produrre praticamente qualsiasi concetto in maniera rapida ed efficiente. "Con i CNC Biesse", dice Patrick, "si possono realizzare le idee molto più velocemente. Grazie alla flessibilità offerta dalle macchine Biesse è possibile produrre due prototipi di tastiere in sette minuti! Se fossero realizzate a mano, ci vorrebbe un giorno intero. Grazie all'utilizzo dei macchinari Biesse quest'anno è stato possibile realizzare otto nuovi modelli di chitarra". L'introduzione delle macchine Biesse ha permesso Maton di dedicare più tempo alla finitura di qualità e meno tempo alle lavorazioni dei singoli pezzi. Ogni chitarra Maton è rifinita a mano da un team dedicato e qualificato di liutai. Maton ha dimostrato che è possibile produrre in Australia una chitarra di altissima qualità conosciuta a livello mondiale, utilizzando legnami australiani e tecnologie all'avanguardia. Maton sa esattamente come progettare e costruire un prodotto unico nel suo genere, una chitarra ben fatta, e con Biesse come partner di valore, le migliori chitarre al mondo prendono vita.

*Tratto da un'intervista a Patrick Evans, responsabile di sviluppo prodotto Maton Guitars - Australia*

# GAMMA CENTRI DI LAVORO

## CNC - FRESATURA



Rover Gold G  
NCE



Rover Gold  
NCE



Rover K Smart



Rover K



Rover A Smart

## CNC - FRESATURA



Rover A



Rover M5



Rover B



Rover C



Excel

## CNC - BORDATURA



Rover A Edge



Rover B Edge



Rover C Edge



Rover Edge Line

## CNC - NESTING



Rover J FT



Rover K FT

## CNC - NESTING



Rover S FT



Rover A smart FT



Rover A FT



Rover B FT



Rover C FT

## CNC - NESTING



Excel

## CNC - SERRAMENTI



Winline 16

## CNC - FORATURA



Skipper 100



Skipper 130

# LIVE THE EXPERIENCE

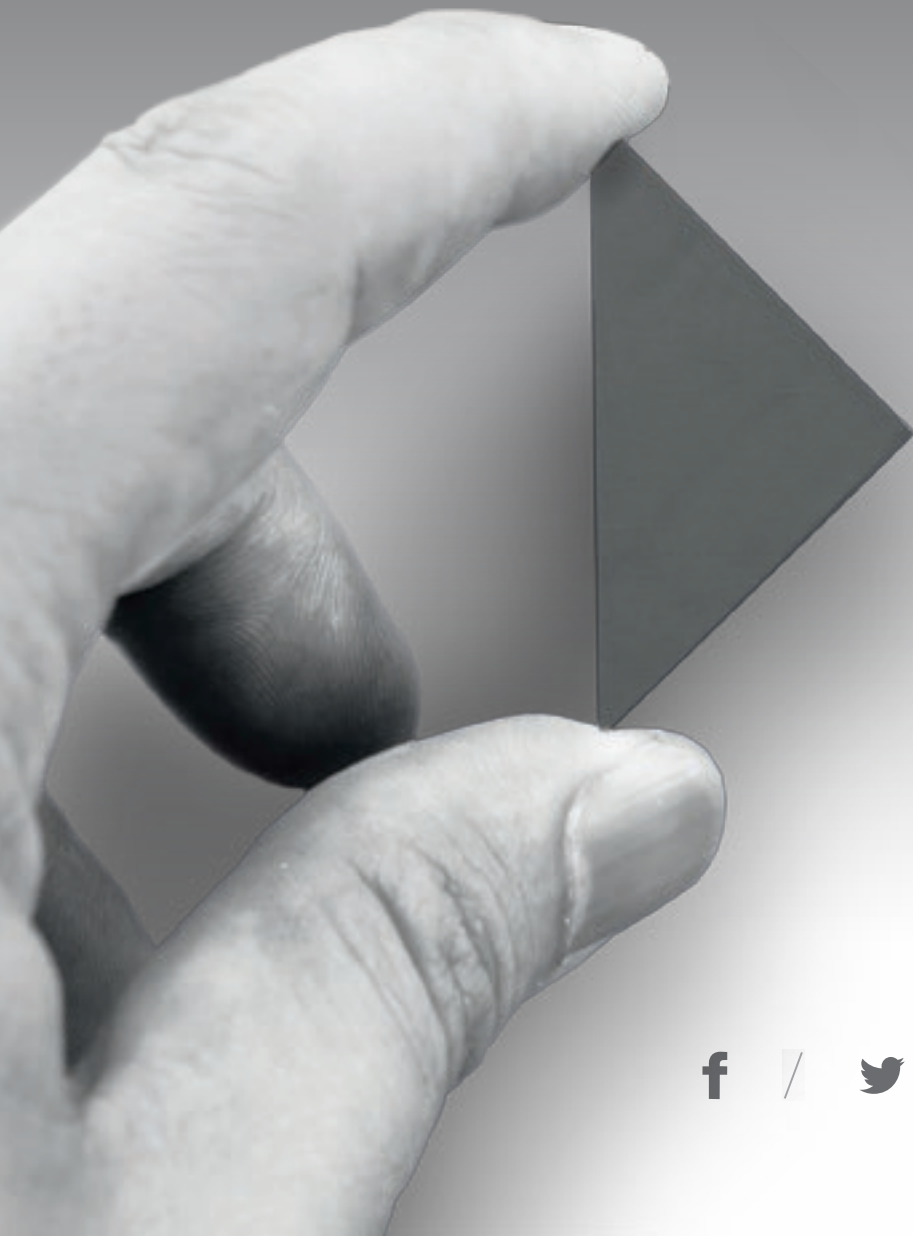

BIESSEGROUP.COM



E



Tecnologie interconnesse e servizi evoluti in grado di massimizzare l'efficienza e la produttività, generando nuove competenze al servizio del cliente.

**VIVI L'ESPERIENZA  
BIESSE GROUP  
NEI NOSTRI CAMPUS  
NEL MONDO.**

 **BIESSEGROUP**

