

STREAM EAM B MDS

EINSEITIGE FLEXIBLE
KOMBIMASCHINEN

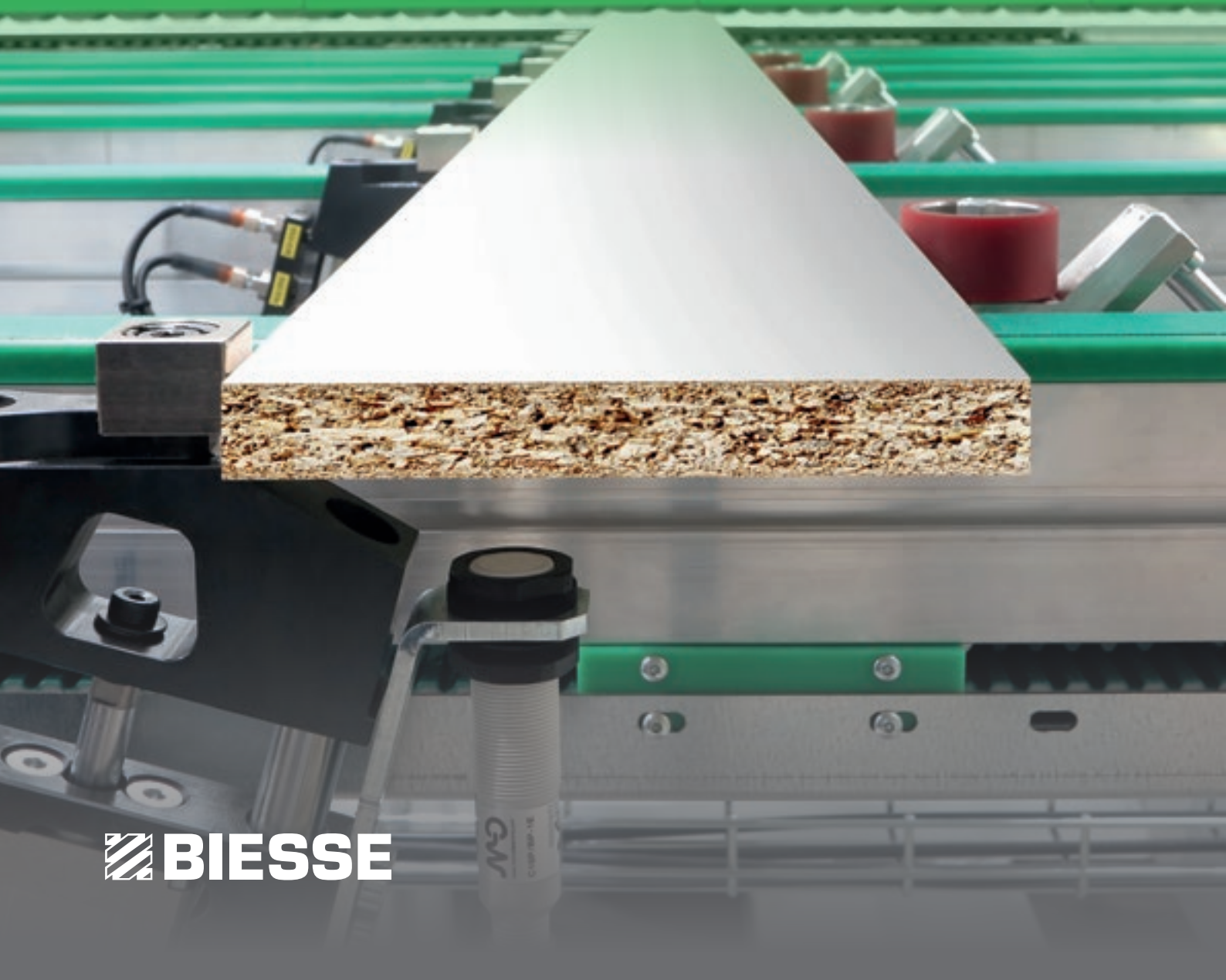

 **BIESSE**

PERFEKTE KOMBINATION VON FLEXIBILITÄT UND PRODUKTIVITÄT



DER MARKT VERLANGT

eine Veränderung der Herstellungsverfahren, die es ermöglicht, **die größtmögliche Anzahl an Aufträgen anzunehmen**. Dabei müssen hohe Qualitätsstandards und die **kundenspezifische Konfiguration** der Produkte mit schnellen und sicheren Lieferzeiten gewahrt und die Ansprüche der hoch automatisierten Industrie erfüllt werden.

BIESSE ANTWORTET

Stream B MDS ist die ideale einseitige, flexible Kombimaschine für kleine Chargen und die perfekte Antwort auf die Anforderungen der Mittel- und Großbetriebe nach vollkommener Flexibilität. Durch die Möglichkeit ihrer Einbindung in automatische Produktionslinien gewährleistet diese Maschine eine hohe Produktivität, denn sie führt die Formatierung und Endvermessung von verschiedenformatigen Platten durch. Sie ermöglicht die Losgröße-1- Bearbeitung auf einfache und rationale Weise, denn bei ihrer Planung wurde darauf geachtet, Platzbedarf, Kosten und negative Auswirkungen auf die Fabrik zu minimieren.



STREAM B MDS

- ✓ HERVORRAGENDE FORMATIERUNGSQUALITÄT UND PERFEKTES MASS
- ✓ HOHE FLEXIBILITÄT DURCH PERFEKTES LINIENÜBERWACHUNGSMANAGEMENT UND STRICHCODESYSTEME
- ✓ MAXIMALE PERSONALISIERUNG MIT UNENDLICHEN LINIENLÖSUNGEN
- ✓ EFFIZIENTE PRODUKTION DURCH AUTOMATISIERTE PLATTENZUFÜHRUNGS- UND ENTLADESYSTEME.

HERVORRAGENDE FORMATIERUNGSQUALITÄT UND PERFEKTES MAß

Geplant für die Industrie, die die Produktion von kleinen Plattenchargen aufgrund der Markttrends diversifizieren muss. Das Formatierungsmodul MDS (Measuring Dimensioning System) garantiert dieselbe Formatierungsqualität wie eine Kombimaschine und kann kontinuierlich sowohl gemischte Losgrößen mit verschiedenen Formaten als auch Minichargen mit gleichem Format verarbeiten.



Das Außenschleifen gewährleistet perfekte Parallelität der beiden Längsseiten. Die linearen Führungen und die bürstenlose Motorisierung sorgen für präzise Echtzeit-Positionierungen zwischen zwei Werkstücken.



NUR EIN BEDIENER IST FÜR DIE STEUERUNG
DER GESAMTEN LINIE ERFORDERLICH, SOWOHL
IN DER MANUELLEN 1.1 ALS AUCH IN DER
AUTOMATISCHEN 2.0 AUSFÜHRUNG.

Formatierungsmodul Stream B MDS 1.1.

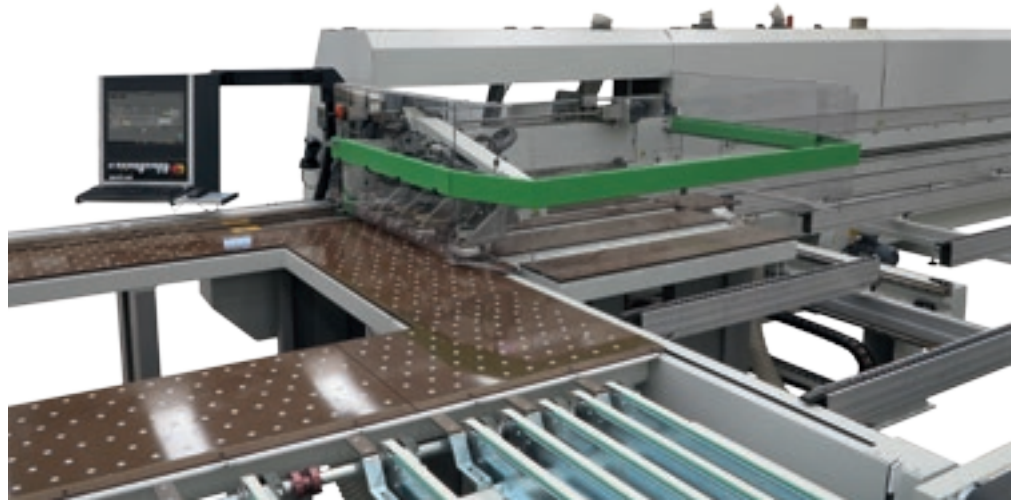

Formatierungsmodul Stream B MDS 2.0.

HOHE FLEXIBILITÄT

Perfektes Linienüberwachungsmanagement und Strichcodeverwaltung.



Die Linienüberwachung steuert den Materialfluss innerhalb der Stream B MDS und ermöglicht es in ECHTZEIT den Zustand der Maschine, die Position und Anzahl der Platten und die entsprechenden Arbeitsphasen zu kennen.

Schnelle Abarbeitung der Arbeitslisten und Wahlmöglichkeit zwischen drei verschiedenen Arbeitsarten:

- ✔ Batch-one
- ✔ Chargen

Mit der Blockverwaltung lässt sich die Bearbeitungsart an jeder Platte in Echtzeit ändern, ohne die Arbeitsgeschwindigkeit zu verringern.



STRICHCODE-Verwaltung

Stream B MDS ist mit einer Reihe von Programmen und manuellen oder festen Strichcode-Lesesystemen (QRCode oder linearer Code) ausgestattet, die keinen Platz für Fehler lassen, da sie mit einem einzigen Lesevorgang alle für die Bearbeitung der Platte notwendigen Informationen vermitteln können.



EFFIZIENTE PRODUKTION

Sowohl in der Version 1.1 als auch 2.0 arbeitet die Stream B MDS Lösung unabhängig vom Plattenformat und sorgt für eine kontinuierliche Werkstückproduktion auch bei sehr unterschiedlichen Sequenzen.

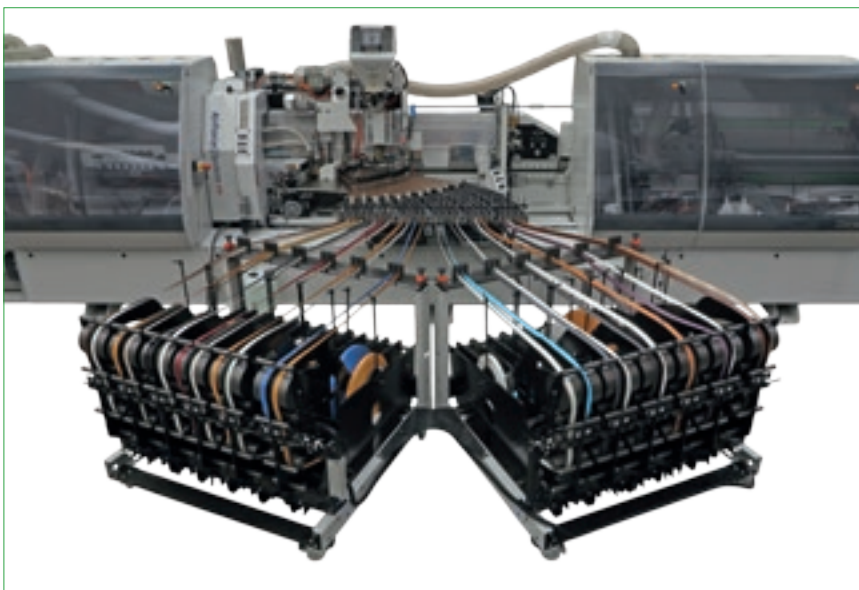

Anleimaggregat mit Mehrfachverwaltung der Kanten. Dank eines Magazins, das eine Vielzahl von Kantenkombinationen aufnehmen kann, und dem integrierten AFS-System garantiert das Aggregat noch nie dagewesene Flexibilität und Qualität.



Bei Q-System handelt es sich um ein flexibles Multiradius-On-Demand-System, das eigens für das Mehrzweck- Abrundaggregat des Kantenanleimmaschinen- Programms Stream von BIESSE entwickelt wurde. Patentierter Q-System-Kopf mit Profilwechsel in Echtzeit.

TECHNOLOGISCHE LÖSUNGEN FÜR EINEN HOHEN QUALITÄTSSTANDARD.

AIR FORCE SYSTEM

UNSICHTBARES KANTENANLEIMEN

Keine Fuge, kein Leimfaden, perfekte, harmonische Verschmelzung mit der Platte.

Das auf den Umleimermaschinen erhältliche AirForceSystem nutzt das physikalische Prinzip der Konvektion. Dank eines Heißluftsystems wird die Kante perfekt an die Platte gepresst und gewährleistet Wasser- und Hitzebeständigkeit sowie eine hervorragende, langfristige ästhetische Feinbearbeitungsqualität.



HOHE PRODUKTIVITÄT VON BIS ZU 500-600 WERKSTÜCKEN PRO SCHICHT



STREAM B MDS 1.1

Die Version 1.1, die auf mittelgroße Produktionsanforderungen ausgelegt ist (500-600 Werkstücke pro Schicht), stellt dem Bediener alle Hilfsmittel zur Verfügung, um die Sequenzen ohne großen Arbeitsaufwand durchzuführen. Dank der Mehrfachriemensysteme und Luftkissentische erfolgt die Beladung und Entladung der Werkstücke ohne Kraftaufwand.



PERFEKTE FORMATBEARBEITUNG IN 4 SCHRITTEN



1 Durchgang

Im ersten Durchgang wird die Platte an den beiden Längsseiten begradigt, um perfekte Parallelität zu gewährleisten. Die Innenseite wird kantenbearbeitet.



2 Durchgang

Im zweiten Durchgang wird die Platte an der 2. Längsseite kantenbearbeitet. Das Außenschleifaggregat wird abgesenkt und so positioniert, dass es der Platte als Auflage dient.



3 Durchgang

Im dritten Durchgang führt der mechanische Arm die Platte dank der Anschläge und Saugnäpfe und garantiert dadurch die perfekte 90°-Formatierung der ersten Querseite.

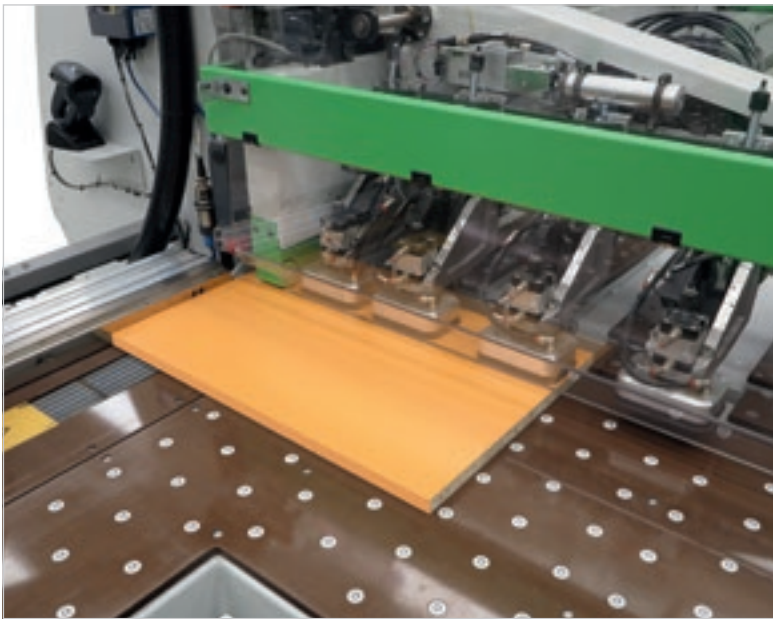

4 Durchgang

Im vierten Durchgang führt der mechanische Arm die Platte dank der Anschläge und Saugnäpfe und garantiert dadurch die perfekte 90°-Formatierung an der letzten Querseite. Patentiertes System des Tasters für die Messung und Positionierung des Werkstücks, sodass die endgültige Größe der Platte korrigiert wird.

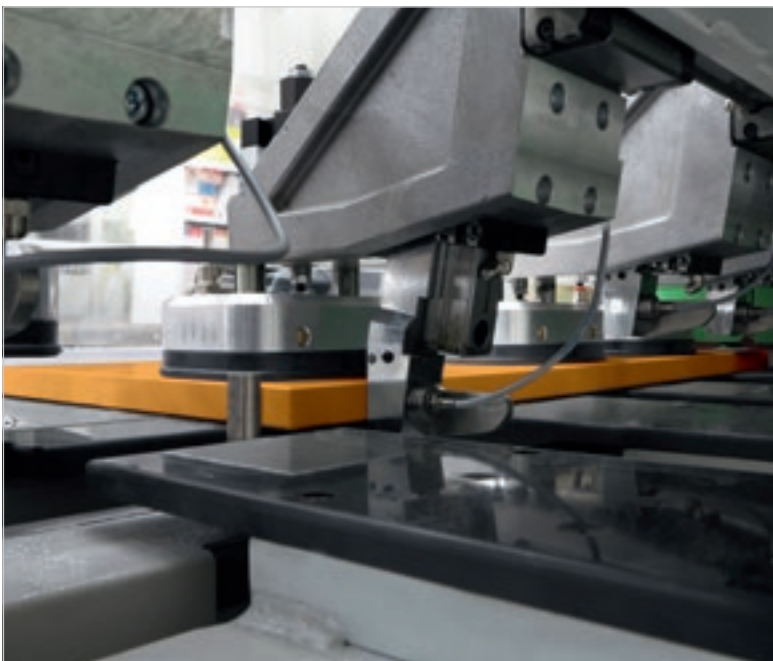

SCHNELLER UND PRÄZISER PLATTENEINLAUF

Die Stream B MDS 1.1 mit manueller Zuführung ist eine perfekte Kombination aus einfacher Steuerung und effizienter Produktivität. Die Luftkissentische und der mechanische Arm machen die Zuführung auch großflächiger Platten schnell und präzise.



Der mechanische Arm sorgt für ein extrem einfaches, korrektes Einführen und Formatieren der Platte.

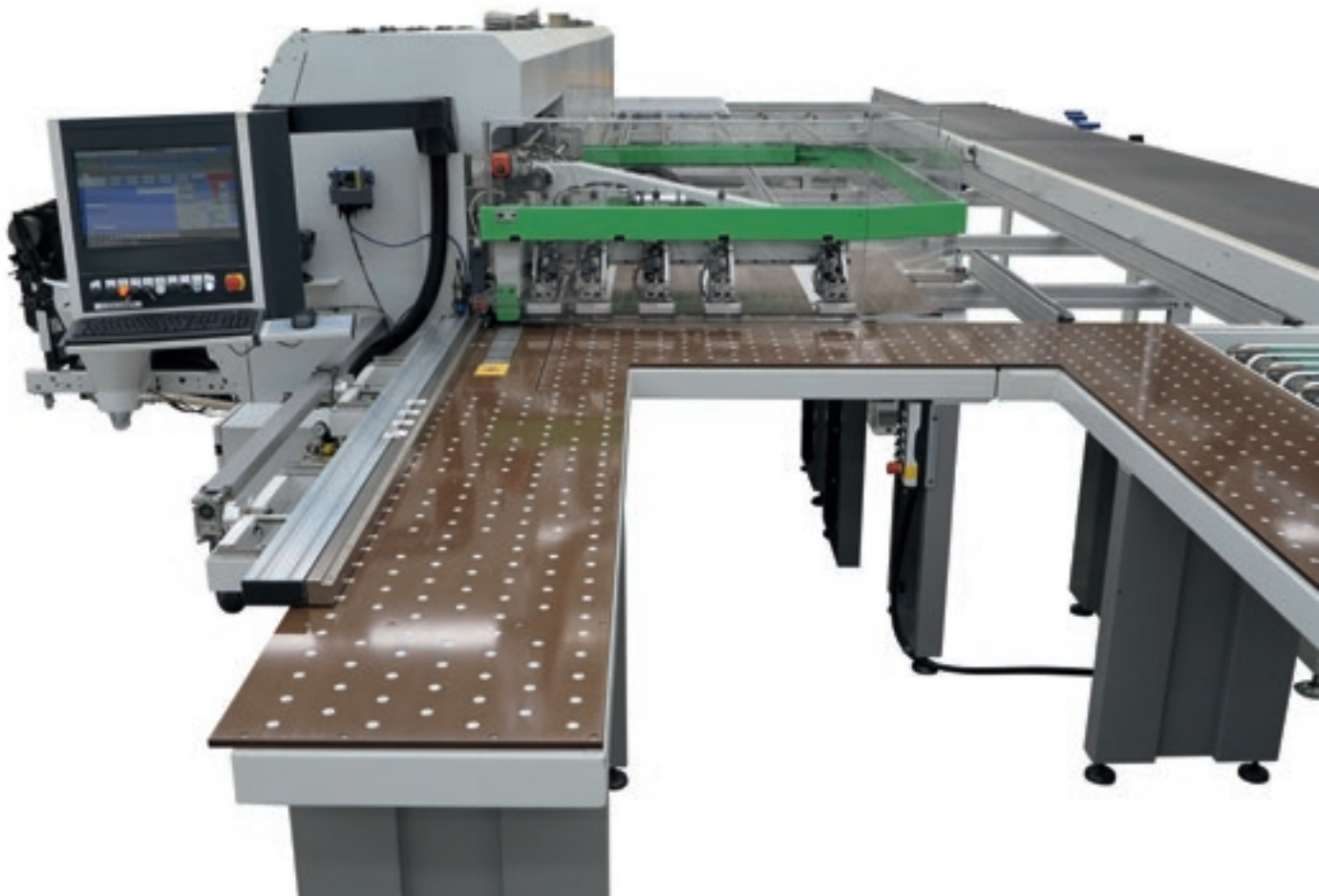



Das Formatierungsmodul besteht aus einem Zuführungsbereich, der den perfekten Einlauf der Platte in die Maschine gewährleistet.



Die hochpräzise bürstenlose Motorisierung und die Druckroutinen führen die Platte zum Formatierungsbereich.

Stream B MDS 1.1 mit Plattenrücklaufsystem PRS EVO

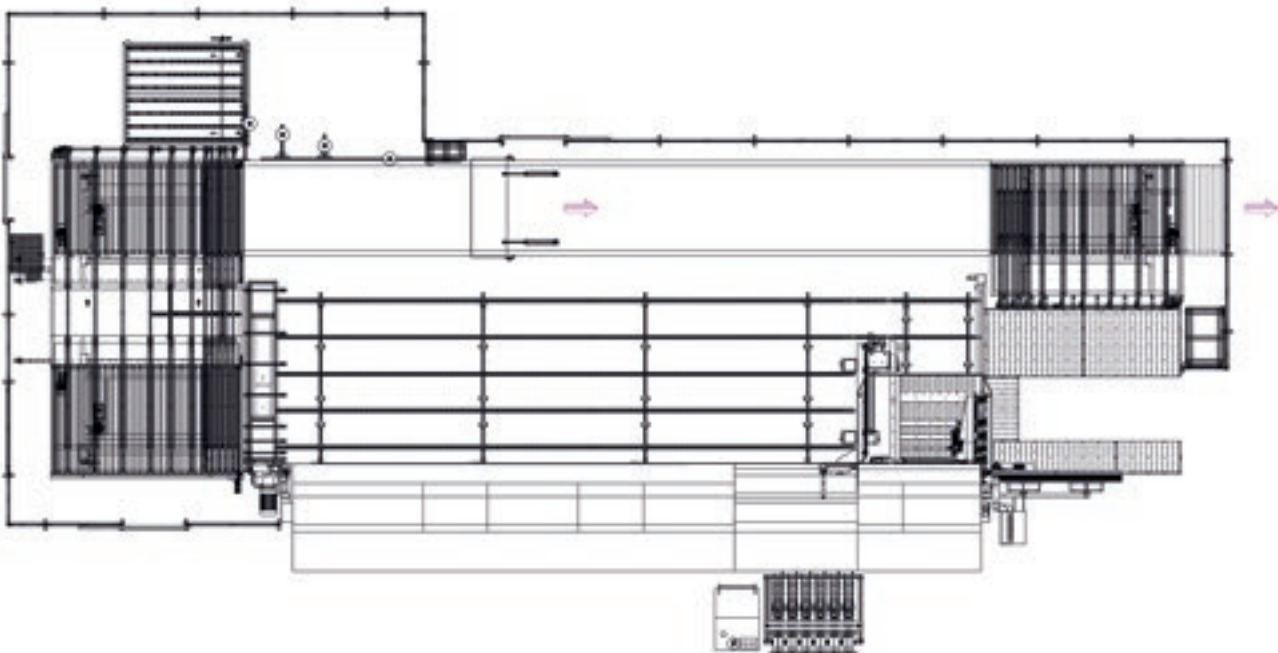

BATCH ONE

ABSOLUTE FLEXIBILITÄT BEI KLEINEN LOSGRÖSSEN

Maschinen und Prozessen und mit einem hohen Anspruch an Flexibilität und Leistung. Biesse bietet eine große Auswahl von Lösungen vom Zuschnitt bis zum Bohren, wobei besondere Aufmerksamkeit auf die Qualität der Formatierung gelegt wurde.

Der Batch-One Prozess für die Produktion in Losgröße-1 auf Stream B MDS 2.0 ermöglicht die aufeinanderfolgende Bearbeitung verschiedener Platten je nach Produktionsanforderungen ohne Rüstzeiten und maximale Produktionsoptimierung bis zu 1200 Werkstücken pro Schicht.



MAXIMALE PRODUKTIVITÄT VON BIS ZU 1200 WERKSTÜCKEN PRO SCHICHT



STREAM B MDS 2.0

Stream B MDS 2.0 kann auf jede beliebige Weise beladen werden, auch manuell. Roboter, Ladesysteme oder alle anderen möglichen Ladesysteme lassen sich auf einfache Weise in diese Maschinenversion integrieren.

Je nach eingesetztem Beförderungssystem ist Stream B MDS 2.0 in der Lage, bis zu 1000-1200 Werkstücke pro Schicht herzustellen, ohne Einschränkungen in Bezug auf Format oder Kantentyp.



PERFEKTE FORMATBEARBEITUNG IN 4 SCHRITTEN



1 Durchgang

Im ersten Durchgang wird die Platte an den beiden Längsseiten begradigt, um perfekte Parallelität zu gewährleisten. Die Innenseite wird kantenbearbeitet.



2 Durchgang

Im zweiten Durchgang wird die Platte an der 2. Längsseite kantenbearbeitet. Das Außenschleifaggregat wird abgesenkt und so positioniert, dass es der Platte als Auflage dient.



3 Durchgang

Im dritten Durchgang wird die Platte entlang der Längsseiten zwischen Schubklinken und Gegenanschlägen festgespannt und so geführt, dass die perfekte Formatierung im 90°-Winkel an der Querseite gewährleistet wird. Die Rechtsführung sperrt jede unerwünschte Bewegung.



4 Durchgang

Im vierten Durchgang wird die Platte entlang der Längsseiten zwischen Schubklinken und Gegenanschlägen festgespannt und so geführt, dass die perfekte Formatierung im 90°-Winkel an der letzten Querseite gewährleistet wird. Die Rechtsführung positioniert die Platte so, dass sie die gewünschte Größe hat.

KOMPLETT INDIVIDUELLE GESTALTUNG ENTSPRECHEND DEN KUNDENBEDÜRFNISSEN



Die Kantenanleimmaschine Stream B MDS 2.0 mit automatischem Einlaufsystem ist die optimale Verkörperung von Flexibilität und Automatisierung. Sie kann mit einer halbautomatischen oder komplett automatischen Zuführung kombiniert werden.



Das Formatierungsmodul besteht aus einem Zuführungsbereich, der den perfekten Einlauf der Platte in die Maschine gewährleistet.



Für eine korrekte Formatierung entsprechend den Erfordernissen des Kunden besteht Wahlmöglichkeit aus verschiedenen Konfigurationen der Abtragungsgruppen.

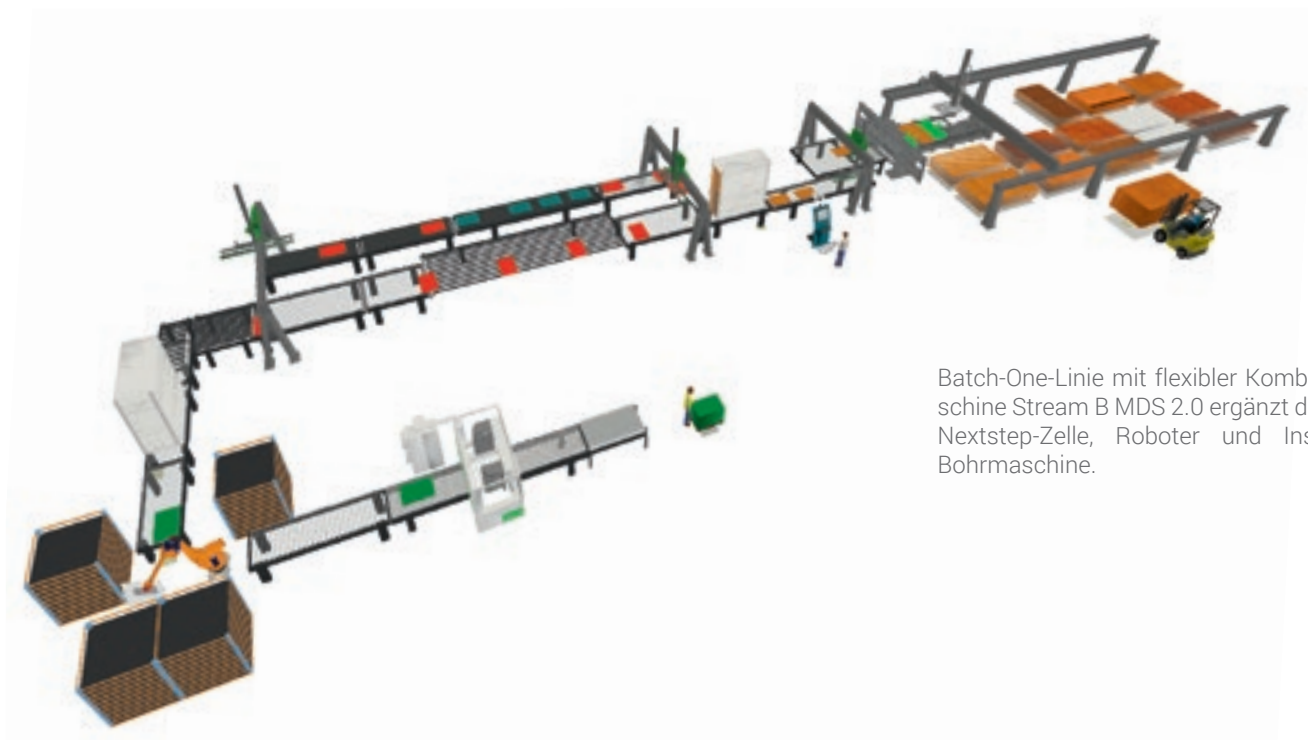

Batch-One-Linie mit flexibler Kombimaschine Stream B MDS 2.0 ergänzt durch Nextstep-Zelle, Roboter und Insider Bohrmaschine.

UNENDLICHEN LINIENLÖSUNGEN

Stream B MDS 2.0
mit automatisiertem
Entladesystem mit Winner W1.

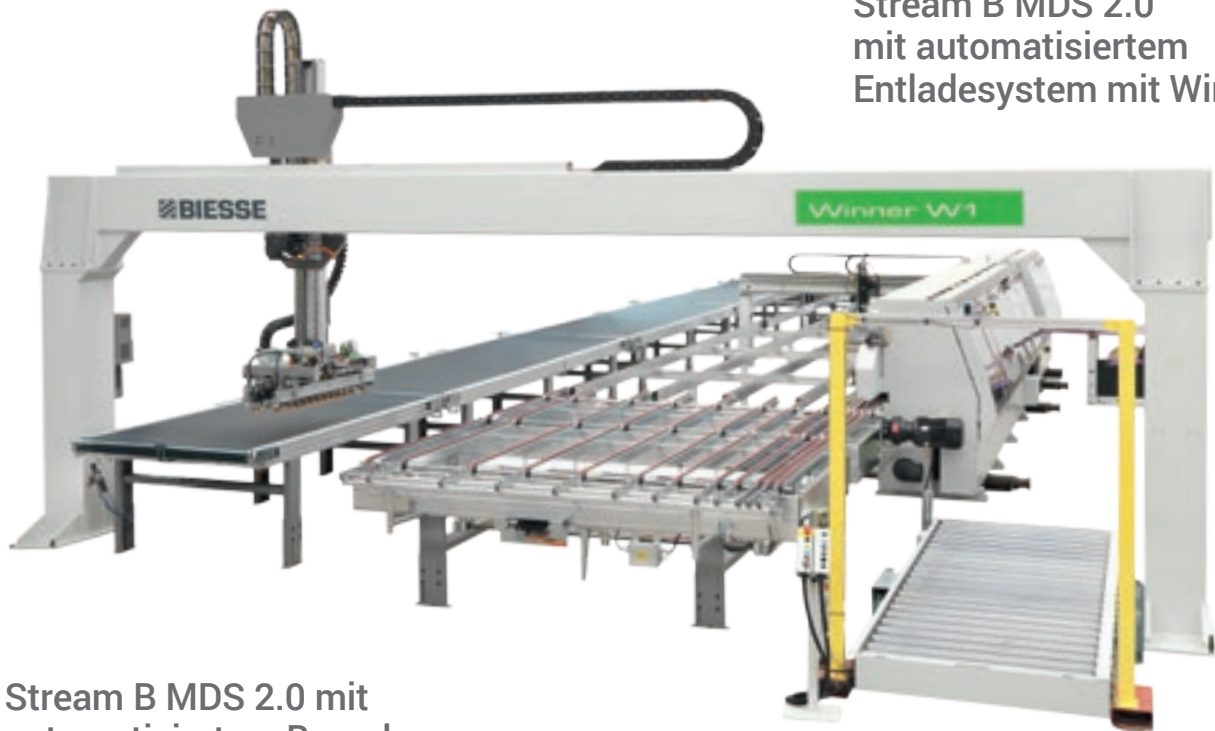

Stream B MDS 2.0 mit
automatisiertem Beund
Entladesystem mit Winner W1.



Stream B MDS 2.0 mit automatisiertem Entladesystem mit Winner W1.

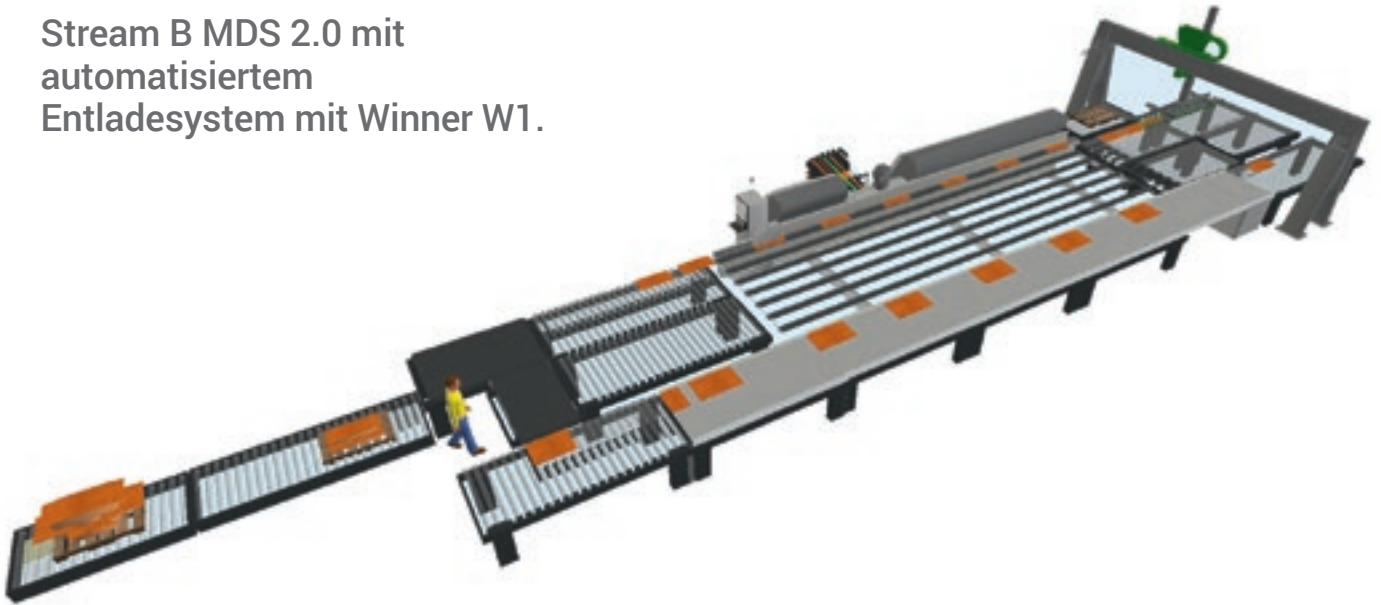

Stream B MDS 2.0 mit doppeltem automatisiertem Be- und Entladesystem mit Winner W1.

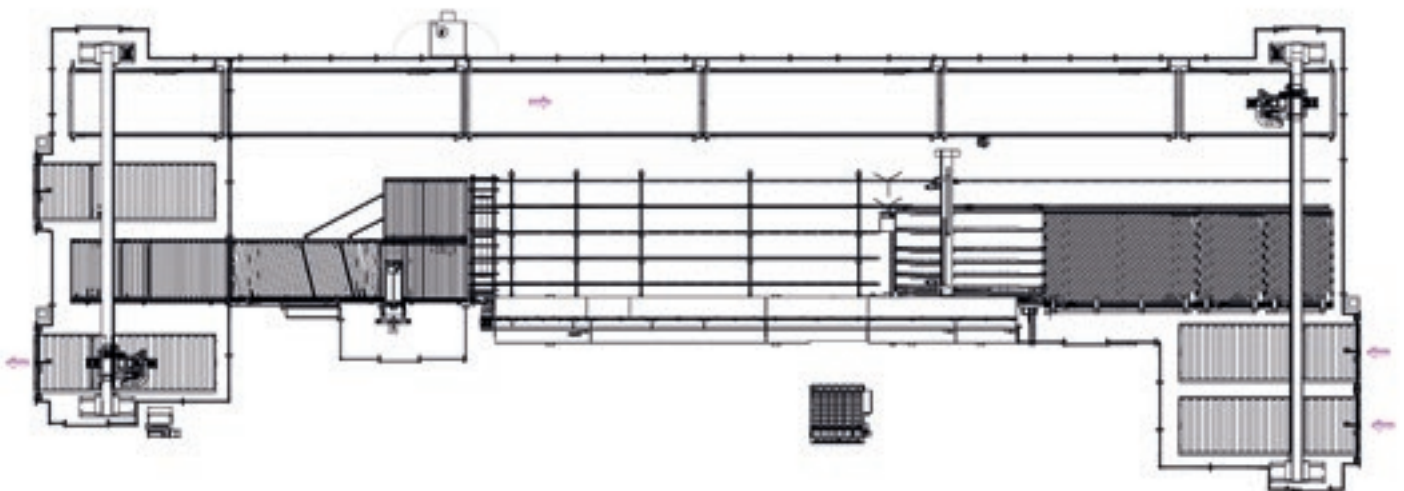

SOPHIA

MEHRWERT DURCH DIE MASCHINEN



SOPHIA IST DIE IOT-PLATTFORM VON BIESSE, DIE DEN KUNDEN ZU EINER GROSSEN VIELFALT AN LEISTUNGEN VERHILFT, UM DIE ARBEIT ZU VEREINFACHEN UND RATIONELL ZU VERWALTEN.

SIE BASIERT AUF DER MÖGLICHKEIT INFORMATIONEN UND DATEN ÜBER DIE VERWENDETEN TECHNOLOGIEN IN ECHTZEIT ZU ÜBERMITTELN, UM DIE LEISTUNG UND PRODUKTIVITÄT DER MASCHINEN UND ANLAGEN ZU OPTIMIEREN. SIE BESTEHT AUS ZWEI BEREICHEN: IOT UND PARTS.

- KÜRZERE PRODUKTIONSZEITEN
- KOSTENSENKUNG
- WENIGER MASCHINENSTILLSTÄNDE
- OPTIMIERUNG DES PRODUKTIONSPROZESSES
- MEHR PRODUKTIVITÄT
- MAXIMALE QUALITÄT DER TÄGLICHEN ARBEIT

Dank der **IoT**-Funktionen hat der Benutzer mit der Ferndiagnose, der Analyse der Maschinenstillstände und der Störungsvorbeugung maximale Einsicht in die spezifischen Leistungen der Maschinen.

PARTS ist das neue Web-Portal für Ersatzteile, das unseren Kunden die Möglichkeit gibt, über einen persönlichen Account durch alle Informationen in Bezug auf die getätigten Käufe zu navigieren, Ersatzteile online zu erwerben und die Abwicklung zu verfolgen.

SERV ICE & PARTS

Direkte und sofortige Koordinierung zwischen Kundendienst und Ersatzteil-Abteilung bei Serviceanforderungen. Unterstützung der Kunden mit Personal von Biesse in der Niederlassung und/oder beim Kunden.

BIESSE SERVICE

- ✔ Installation und Start-up von Maschinen und Anlagen.
- ✔ Schulungszentrum für die Ausbildung der Field Biesse Techniker, der Filialen, der Händler und direkt bei den Kunden.
- ✔ Überholung, Upgrade, Reparatur, Wartung.
- ✔ Troubleshooting und Ferndiagnose.
- ✔ Upgrade der Software.

500

Biesse Field Techniker in Italien und weltweit.

50

Biesse Techniker arbeiten in Tele-Service.

550

zertifizierte Servicetechniker für Händler.

120

mehrsprachige Fortbildungskurse jedes Jahr.

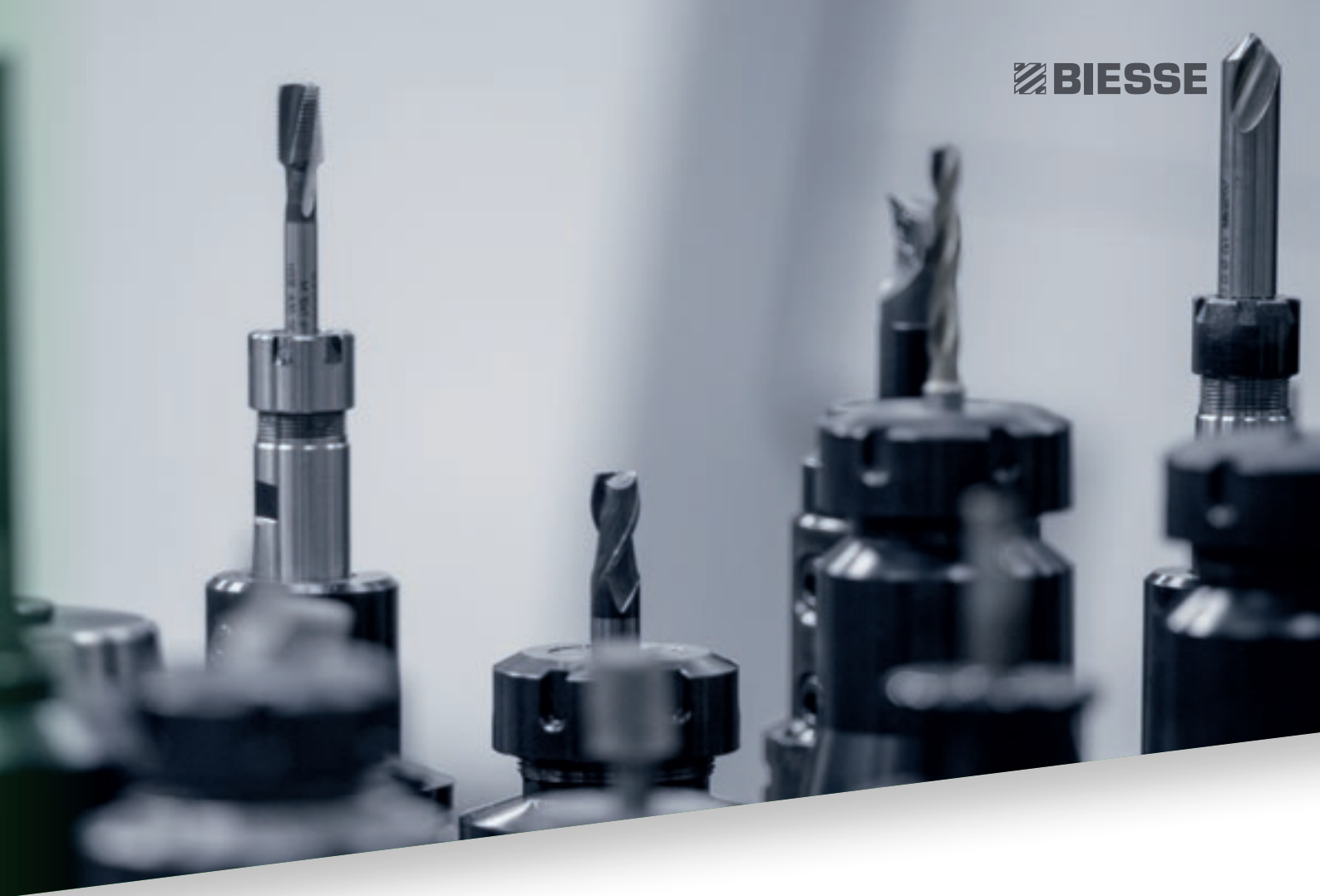
A close-up photograph of several metal drill bits of different sizes and designs, arranged in a row. The bits are shown in various orientations, some pointing upwards and some downwards. The background is a soft, out-of-focus grey.

Die Biesse Gruppe fördert, pflegt und entwickelt direkte und konstruktive Beziehungen mit dem Kunden, um seine Anforderungen besser zu verstehen, und um die Produkte und den Aftersales-Service zu verbessern. Dazu hat Biesse zwei spezielle Bereiche eingerichtet: Biesse Service und Biesse Parts. Sie nutzt dazu ein globales Netzwerk und ein hochspezialisiertes Team und bietet überall auf der Welt Kundendienst und Ersatzteile für Maschinen und Komponenten Onsite und Online rund um die Uhr an.

BIESSE PARTS

- ✔ Original-Biesse-Ersatzteile und individuell auf das Maschinenmodell abgestimmte Ersatzteil-Kits.
- ✔ Unterstützung bei der Identifizierung des Ersatzteils.
- ✔ Vertretungen der Kurierdienste DHL, UPS und GLS im Ersatzteillager von Biesse und mehrere Abholungen täglich.
- ✔ Optimierte Bearbeitungszeiten dank des globalen und weitverzweigten Verteilungsnetzes mit dezentralen und automatisierten Lagern.

92%
der Bestellungen bei Maschinenstillstand innerhalb 24 Stunden bearbeitet.

96%
der Bestellungen innerhalb des angegebenen Datums bearbeitet.

100
für die Ersatzteile zuständige Angestellte in Italien und weltweit.

500
täglich abgewickelte Bestellungen.

MADE WITH BIESSE

2XL, PRAKTISCHE ENTWICKLUNG

Zahlreiche Unternehmen entwickeln sich in Richtung Industrie 4.0 und setzen auf MDS-Lösungen von Biesse. Ein bedeutendes Beispiel dieser Entwicklung ist 2XL. Die Firma aus Brescia begann mit der Verteilung von Platten, Leimen, Zubehörteilen und vielen anderen Materialien zur Möbelherstellung, welche als Halbfertigware angeboten wurden. Um die Kunden- und Marktanforderungen besser zu erfüllen, beschloss die proaktive Leitung von 2XL, kantenbearbeitete und durchbohrte Halbfertigware zu lie-

fern, montagebereite Komponenten für moderne Einrichtungsgegenstände. Die Kundensegmentierung und die Anfrage nach One-to-One-Lösungen mit verkürzten Lieferzeiten waren bei der Entwicklung der neuen Produktionsanlagen maßgebend, insbesondere was die Phase des Kantenanleimens betraf. Dafür hat Biesse eigens eine MDS 2.0-Zelle entwickelt und hergestellt, die von einem automatischen System mit BARCODE-Werkstückidentifizierung beladen wird. Bei Produktionsstarts ermöglicht

dies eine hohe Produktvielseitigkeit, sehr kurze Fertigungszeiten sowie rasche und pünktliche Lieferzeiten, ein echter Pluspunkt von 2XL im Vergleich zu den Mitbewerbern. Die Entwicklung des Angebots hat gleichzeitig den Qualitätsstandard angehoben. Stream BMDS sorgt nämlich für höchstpräzise Formatgeometrien und verfügt über das Air Force System, das Kanten mit den Platten verbindet und für unsichtbare Leimlinien sorgt.

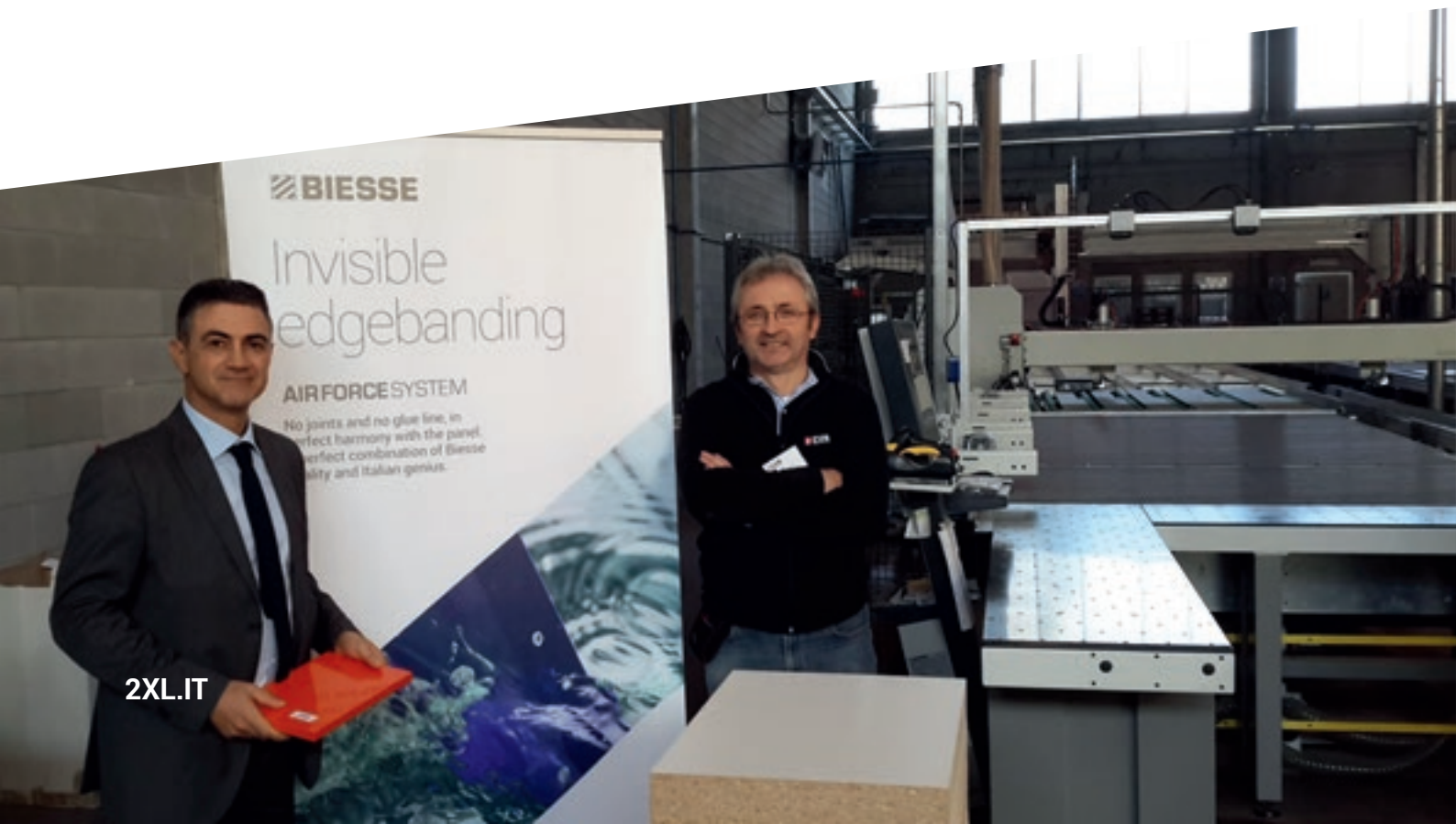

LIVE THE EXPERIENCE

BIESSEGROUP.COM



Vernetzte Technologien und optimaler Service für maximale Effizienz und Produktivität, die dem Kunden neue Möglichkeiten eröffnen.

**ERLEBEN SIE DIE
ERFAHRUNG DER BIESSE
GROUP AUF UNSEREM
INTERNATIONALEN
CAMPUS.**



 **BIESSEGROUP**

