

STREAM EAM B MDS

ESQUADRABORDOS
MONOLATERAIS FLEXÍVEIS

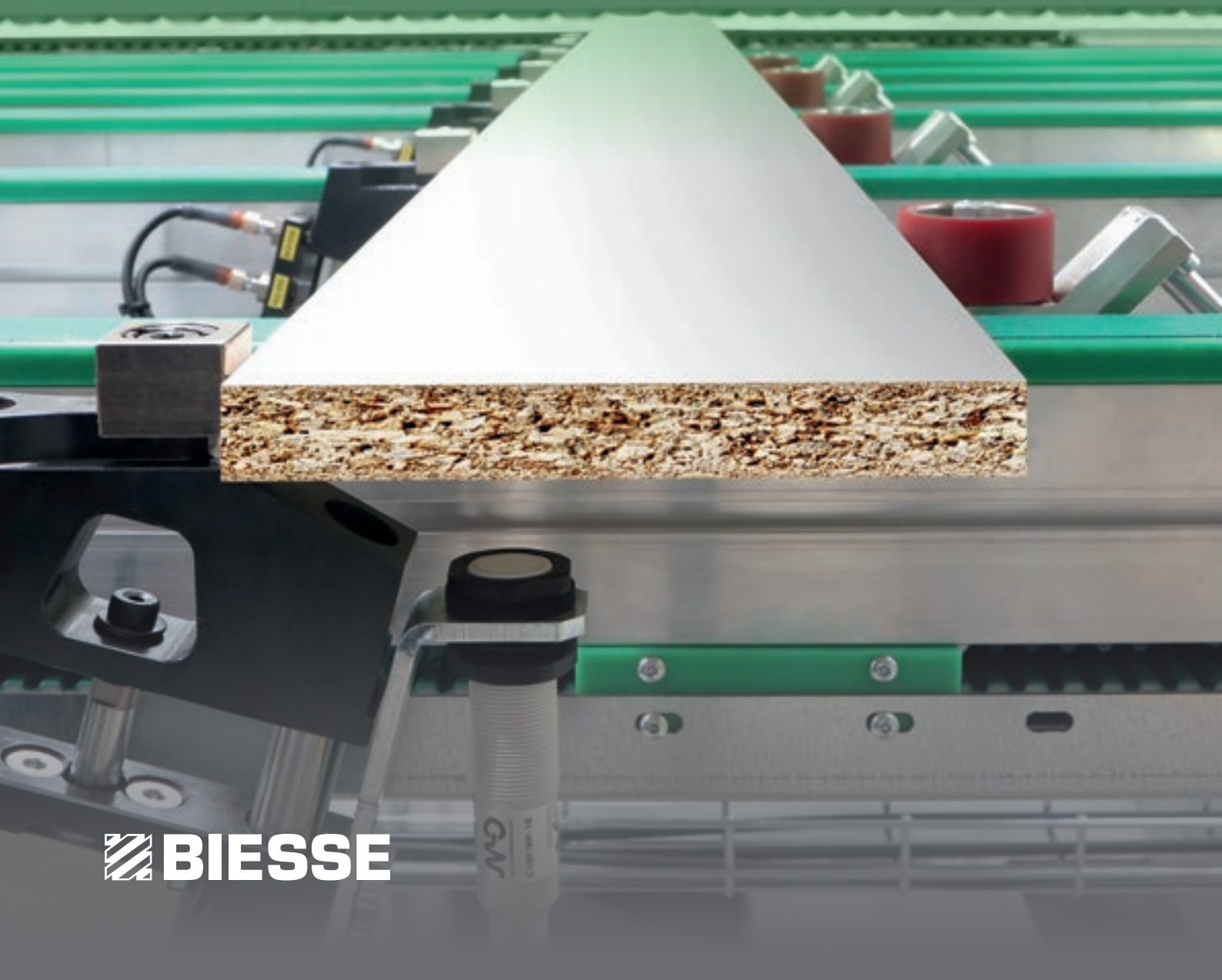

 **BIESSE**

PERFEITA COMBINAÇÃO DE FLEXIBILIDADE E PRODUTIVIDADE



O MERCADO PEDE

uma mudança nos processos de produção que permita aceitar o maior número possível de pedidos. Tudo isto mantendo altos padrões de qualidade, personalização dos produtos fabricados com prazos de entrega rápidos e garantidos, para satisfazer as exigências das indústrias mais automatizadas.

A BIESSE FORNECE

soluções tecnológicas avançadas que valorizam e dão suporte à capacidade técnica e ao conhecimento dos processos e materiais.

Stream B MDS é a máquina esquadramento monolateral flexível ideal para lotes baixos, pode ser integrada em linhas automáticas, garante alta produtividade ao esquadrear painéis de diferentes tamanhos. Permite trabalhar no lote-1 de forma simples e racional, minimizando restrições de espaço, custos e impactos na fábrica.



STREAM B MDS

- ✓ QUALIDADE DE ENQUADRAMENTO EXCELENTE E MEDIDA PERFEITA
- ✓ ALTA FLEXIBILIDADE GRAÇAS À GESTÃO PERFEITA DO SUPERVISOR DE LINHA E AOS SISTEMAS DE BAR-CODE
- ✓ MÁXIMA PERSONALIZAÇÃO COM INFINITAS SOLUÇÕES DE LINHA
- ✓ EFICIÊNCIA DE PRODUÇÃO, GRAÇAS AOS SISTEMAS AUTOMATIZADOS DE CARGA E DESCARGA DE PAINÉIS

QUALIDADE DE ENQUADRAMENTO EXCELENTE E MEDIDA PERFEITA

Projetado para a indústria que precisa diversificar a produção de pequenos lotes de painéis com base nas tendências de mercado, o módulo de esquadramento MDS (Measuring Dimensioning System) garante a mesma qualidade de enquadramento de uma esquadramento, e é capaz de processar continuamente seja lotes mistos de painéis com diferentes formatos que minilotes de painéis com o mesmo formato.



O esmeril externo garante o perfeito paralelismo dos dois lados longitudinais. As guias lineares e a motorização brushless garantem posicionamento preciso e em tempo real entre peça e peça.



UM ÚNICO OPERADOR É CAPAZ DE GERENCIAR
TODA A LINHA, TANTO NA VERSÃO MANUAL 1.1
QUANTO NA VERSÃO AUTOMÁTICA 2.0.

Módulo de enquadramento Stream B
MDS 1.1

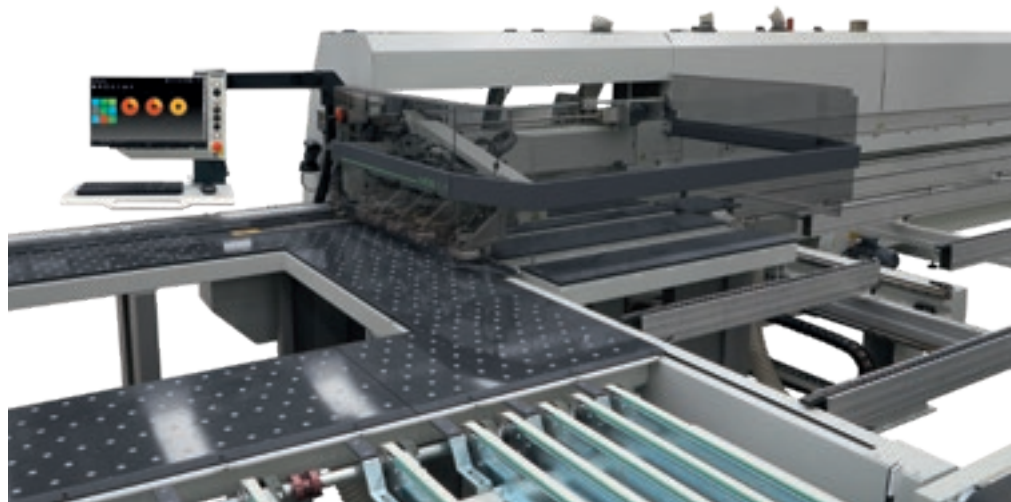

Módulo de enquadramento Stream B
MDS 2.0

GESTÃO EFICIENTE DA PRODUÇÃO

Gerenciamento perfeito do supervisor de linha e gestão do bar-code.



O supervisor de linha gerencia o fluxo de material dentro da Stream B MDS e permite saber em TEMPO REAL o status da máquina, a posição e o número de painéis e as respectivas fases de trabalho.

Gestão rápida de listas de trabalho e possibilidade de escolha entre dois tipos de trabalho:

- ✔ Batch-one
- ✔ Lotes



Com o gerenciamento em blocos também é possível alterar o tipo de processamento em tempo real de cada painel, sem reduzir a velocidade de trabalho.



Gestão BAR-CODE

A Stream B MDS possui um suite de programas e sistemas de leitura de BAR-CODE manuais ou fixos (código QR ou código linear) que não deixam margem para erros, pois são capazes, com uma única leitura, de retornar todas as informações necessárias para o processamento do painel.



EFICIÊNCIA DE PRODUÇÃO

A solução Stream B MDS, seja na versão 1.1 que 2.0, é capaz de produzir continuamente sequências de painéis que variam em tamanho, material e acabamentos.

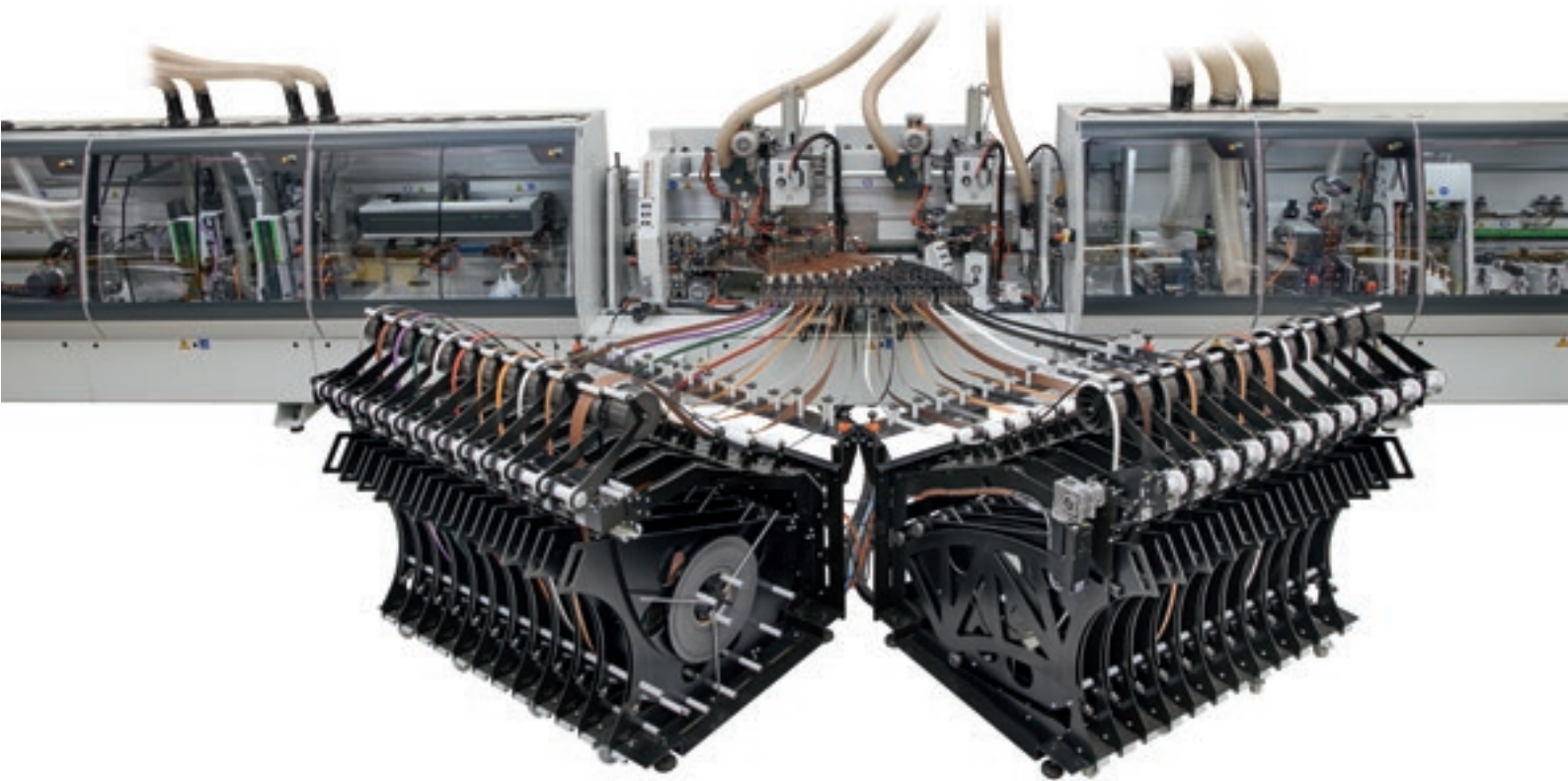

O **grupo de colagem** garante uma flexibilidade incrível graças ao seu novo depósito de bordas, Ergochange, projetado para gerenciar de forma ergonômica uma alta combinação de bordas. A integração com o sistema AFS também garante um resultado estético sem precedentes.



Tempo mínimo de configuração

Gracias ao dispositivo EMS, é possível gerenciar o depósito com tempo mínimo de configuração e monitorar o consumo das bobinas em tempo real.

APLICAÇÃO DE BORDAS DE QUALQUER DIMENSÃO

As unidades de colagem Biesse são projetadas para a colagem ideal das bordas. Fornecem resultados de altíssima qualidade com todos os tipos de colas existentes no mercado. A manutenção é simples e está ao alcance de todos para garantir a máxima confiabilidade ao longo do tempo.

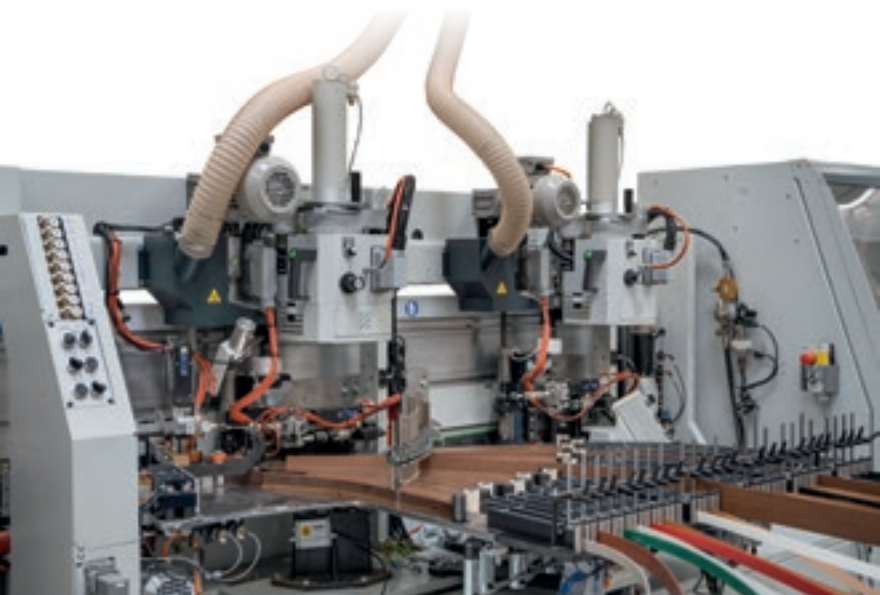

Para obter a máxima flexibilidade e produtividade, a máquina pode ser configurada com dois cabeçotes e dois pré-fundidores.



Tecnologia para a qualidade e confiabilidade da colagem:

- ✔ Regulagem da quantidade de cola com CN
- ✔ Heat Control: sistema de medição da Temperatura da cola aplicada no painel



Novo sistema integrado de fusão da cola: **Pré-fundidorTM30 para cola «« PUR com cabeçote EVO15.**

- ✔ Tecnologia e segurança
- ✔ Facilidade de uso e manutenção
- ✔ Uso flexível
- ✔ Alto desempenho e produtividade

TECNOLOGIA NOS MAIS ALTOS NÍVEIS PARA ATENDER ÀS NECESSIDADES DE FLEXIBILIDADE E PRODUTIVIDADE 24 HORAS POR DIA.



AR90 Arredondador eletrônico

Realiza o acabamento do painel nas extremidades da peça. Projetado para trabalhar nas condições do lote um:

- ✔ Motores lineares para gerenciar a velocidade e trajetórias extremas e minimizar a manutenção
- ✔ Contatos deslizantes para evitar ter que rebobinar a cabeça e garantir a produtividade nos níveis mais altos
- ✔ Troca do raio em tempo real
- ✔ Qualidade de acabamento sem precedentes com todos os bordos existentes no mercado



Controle dinâmico de cópia no painel para garantir a máxima repetibilidade do procesamento.

QUALIDADE DE ACABAMENTO SEM IGUAL

Os grupos de acabamento Chanfrador e Raspador de borda permitem obter a máxima repetibilidade do processamento, graças ao gerenciamento em tempo real da espessura do painel.



Novo Chanfrador RF50

Máxima qualidade graças aos motores de alta frequência de até 24.000 rpm e fresas solda brasadas de diamante com engate HSK.

Os 7 eixos gerenciados pelo CN permitem adaptar as ferramentas e copiadores às variações dimensionais mínimas do painel e borda.



Novo Raspador de borda RB50

Máxima flexibilidade graças à ferramenta com cinco perfis diferentes, capazes de processar todas as espessuras de borda de 0,5 a 3 mm.

O sistema de "remoção de cavacos" integrado nas coifas de aspiração garante a máxima confiabilidade durante a raspagem.

Os 7 eixos gerenciados pelo CN permitem adaptar as ferramentas e copiadores às variações dimensionais mínimas do painel e borda.

Novo Raspador de cola RC40

A remoção do excesso de cola é regulada por CN, permitindo que a ferramenta seja adaptada a todas as superfícies do painel, garantindo um acabamento ideal mesmo com os materiais mais difíceis, como High Gloss e painéis estruturados.

**Fresador externo FE60**

A unidade de fresagem externa permite realizar com a máxima flexibilidade cavas na superfície inferior do painel em diferentes distâncias da borda.



AIR FORCE SYSTEM

BORDAS INVISÍVEIS

Nenhuma junção, nenhuma linha de cola, perfeita harmonia de fusão com o painel.

AirForceSystem, disponível nas coladeiras de borda da Biesse, utiliza o princípio físico da convecção. Graças a um sistema de ar quente comprimido, a borda é soldada perfeitamente no painel, garantindo uma qualidade de acabamento estético excelente e duradoura.



ALTA PRODUTIVIDADE ATÉ 600 PEÇAS POR TURNO



STREAM B MDS 1.1

Na versão 1.1, projetada para atender às necessidades médias de produção de até 600 peças por turno, o operador tem todos os recursos para poder executar as sequências sem cargas de trabalho exigentes.

Os sistemas de correias múltiplas e as mesas de véu permitem movimentar as peças carregando-as e descarregando-as, sem exigir nenhum esforço físico.



ESQUADRABORDATURA PERFEITA EM 4 PASSAGENS



Primeira passagem

Na primeira passagem, o painel é esmerilhado nos dois lados longitudinais para garantir o paralelismo perfeito. No lado interno é aplicada a borda.



Segunda passagem

Na segunda passagem no painel é aplicada a borda no segundo lado longitudinal. O esmeril externo é abaixado, posicionando-se de modo que fique apoiado no painel.



Terceira passagem

Na terceira passagem, o braço mecânico guia o painel graças aos batentes e ventosas, garantindo assim o enquadramento perfeito de 90 ° do primeiro lado transversal.

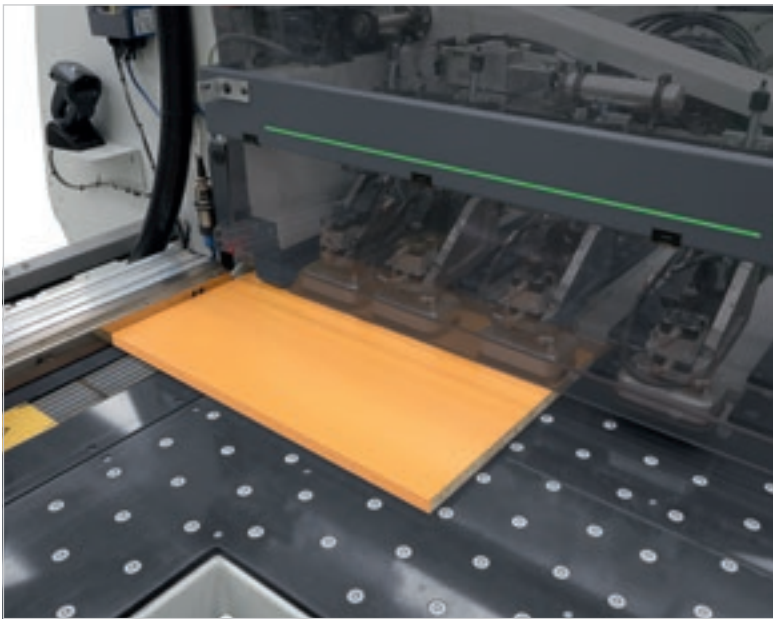

Quarto passagem

Na quarta passagem, o braço mecânico guia o painel graças aos batentes e ventosas, garantindo assim o enquadramento perfeito de 90 ° do último lado transversal. Sistema de sonda patenteado para medir e posicionar a peça para corrigir o tamanho final do painel.

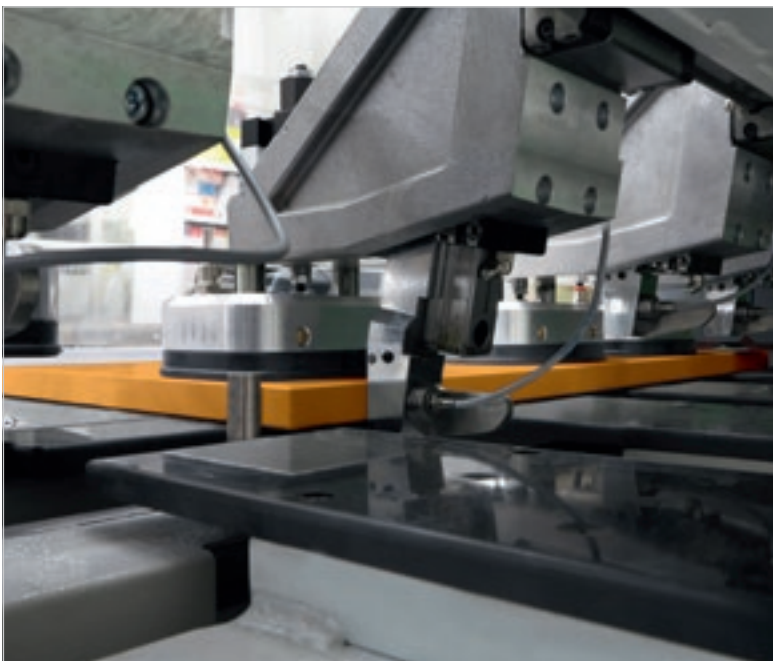

INTRODUÇÃO DE PAINÉIS RÁPIDA E PRECISA

A Stream B MDS 1.1 com carregamento manual é uma combinação perfeita entre simplicidade de gerenciamento e eficiência de produção. Graças às bancadas de véu e ao braço mecânico, o carregamento dos painéis, mesmo de tamanho grande, é rápido e preciso.



O braço mecânico garante o inserimento correto e o enquadramento do painel com extrema facilidade de uso.

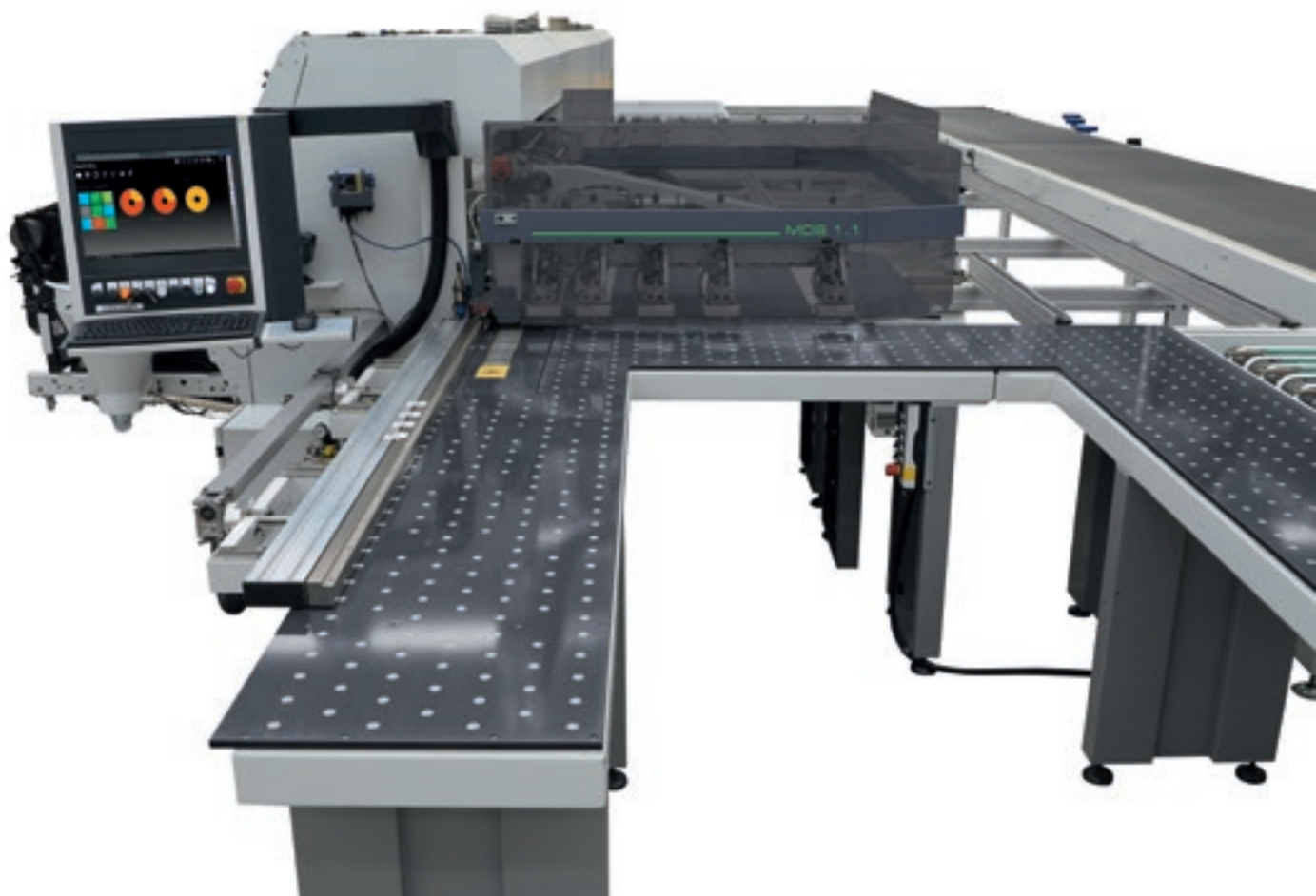

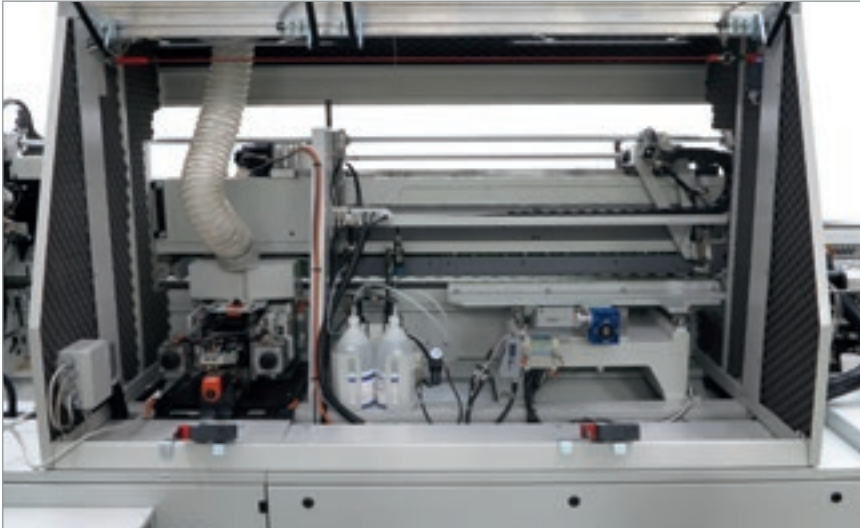

O módulo de enquadramento consiste em uma área de inserimento que garante a perfeita entrada do painel na máquina.

O sistema de motor brushless de alta precisão e as rodas de pressão conduzem o painel até a área de enquadramento.

Stream B MDS 1.1 com sistema de retorno de painéis PRS EVO

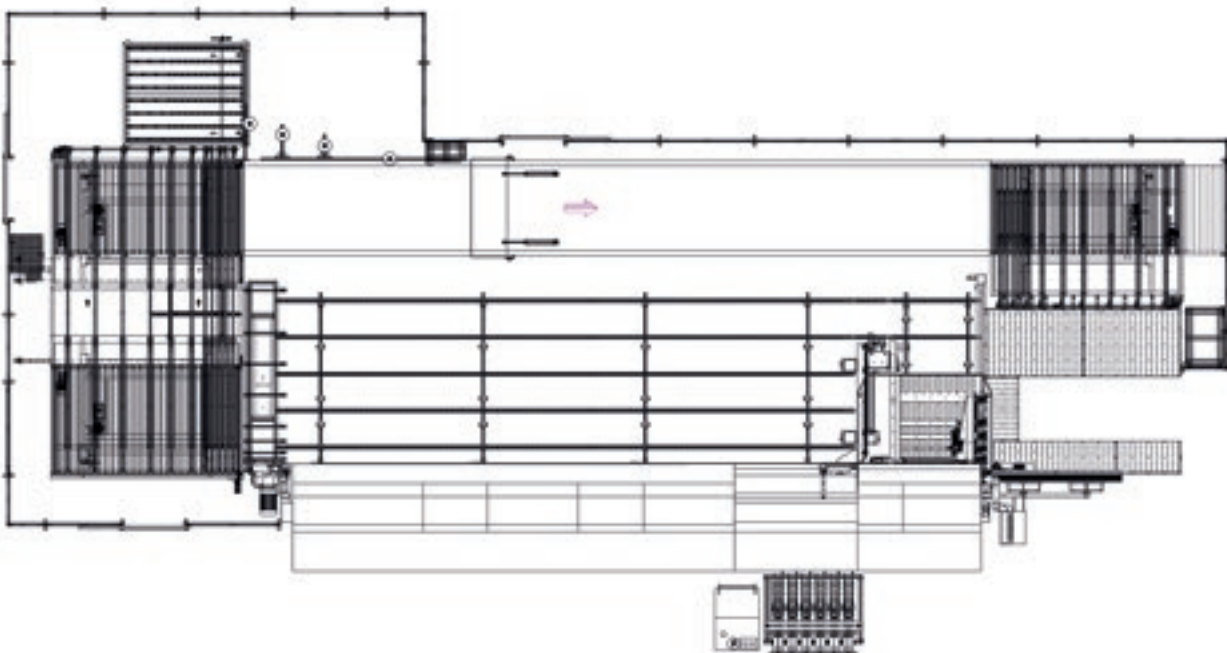

MÁXIMA PRODUTIVIDADE ATÉ 1200 PEÇAS POR TURNO

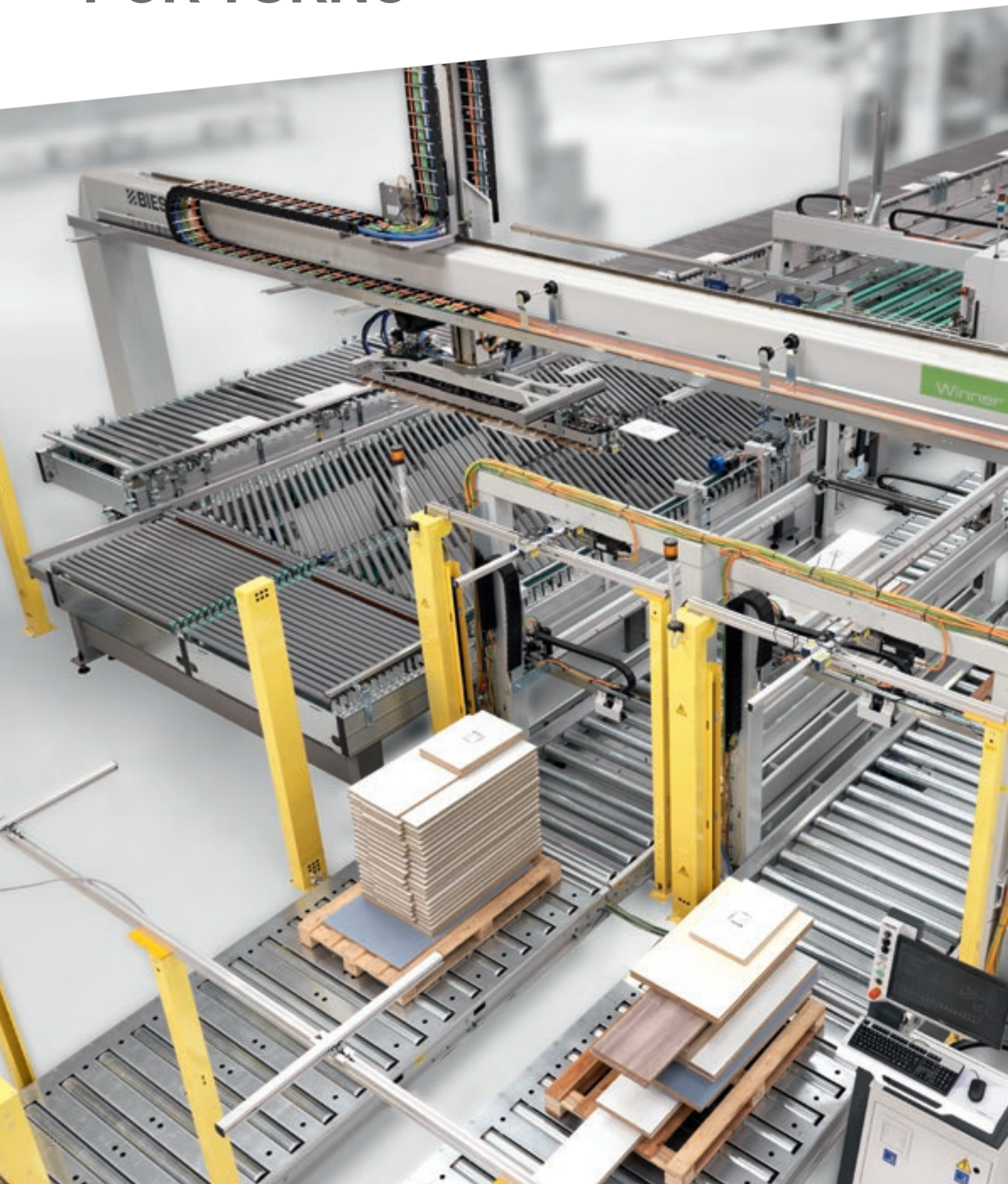



A Stream B MDS 2.0 foi projetada para ser acoplada a qualquer forma bem como manualmente. Robôs, carregadores ou qualquer outro sistema de acoplamento podem ser facilmente integrados a esta versão da máquina.

Dependendo do tipo de manuseio usado, a Stream B MDS 2.0 pode produzir até 1200 peças por turno.

STREAM B MDS 2.0

ESQUADRABORDATURA PERFEITA EM 4 PASSAGENS



Primeira passagem

Na primeira passagem, o painel é esmerilhado nos dois lados longitudinais para garantir o paralelismo perfeito. No lado interno é aplicada a borda.



Segunda passagem

Na segunda passagem no painel é aplicada a borda no segundo lado longitudinal. O esmeril externo é abaixado, posicionando-se de modo que fique apoiado no painel.



Terceira passagem

Na terceira passagem, o empurrador com as linguetas e as rodas de contraste mais a guia lateral, garantem o enquadramento perfeito de 90 °do primeiro lado transversal.



Quarto passagem

Na quarta passagem, o empurrador com as linguetas e as rodas de contraste mais a guia lateral, garantem o enquadramento perfeito de 90 °do último lado transversal.

PERSONALIZAÇÃO COMPLETA DE ACORDO COM AS NECESSIDADES



A coladeira de borda Stream B MDS 2.0 com sistema de introdução automática representa o conceito máximo de flexibilidade e automação. Pode ser combinada com um carga semiautomático ou totalmente automática.

O módulo de enquadramento consiste em uma área de inserimento que garante a perfeita entrada do painel na máquina.

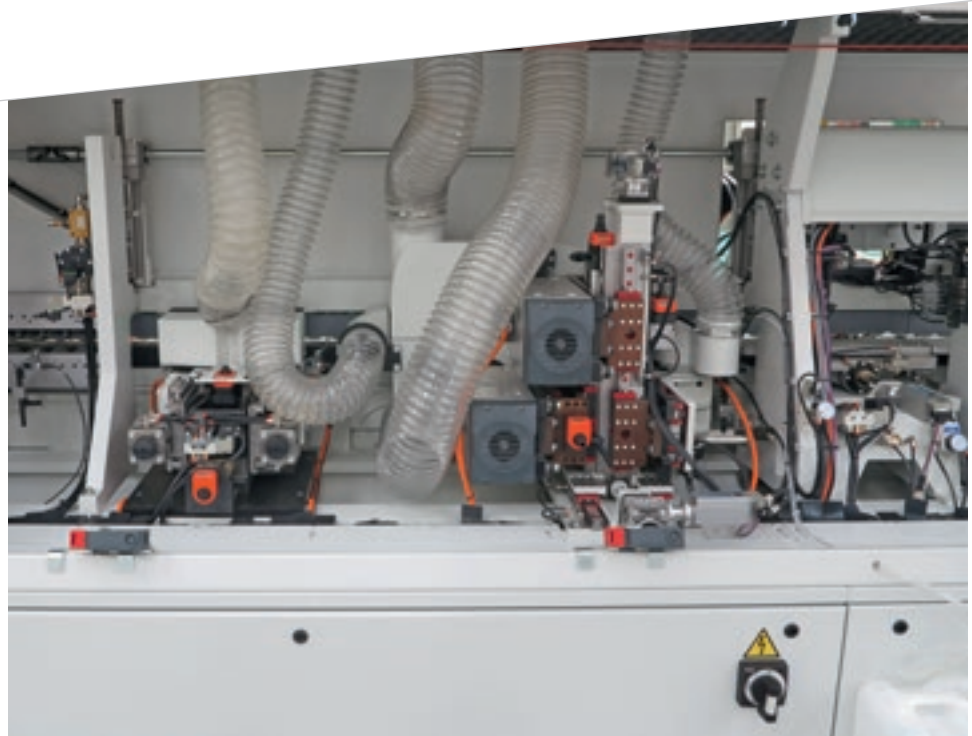

Para obter um enquadramento correto e de acordo com a necessidade do cliente, é possível escolher entre diferentes configurações de grupos de desbaste.



INFINITAS SOLUÇÕES DE LINHA

Stream B MDS 2.0 com sistema de descarga automática com Winner W1.

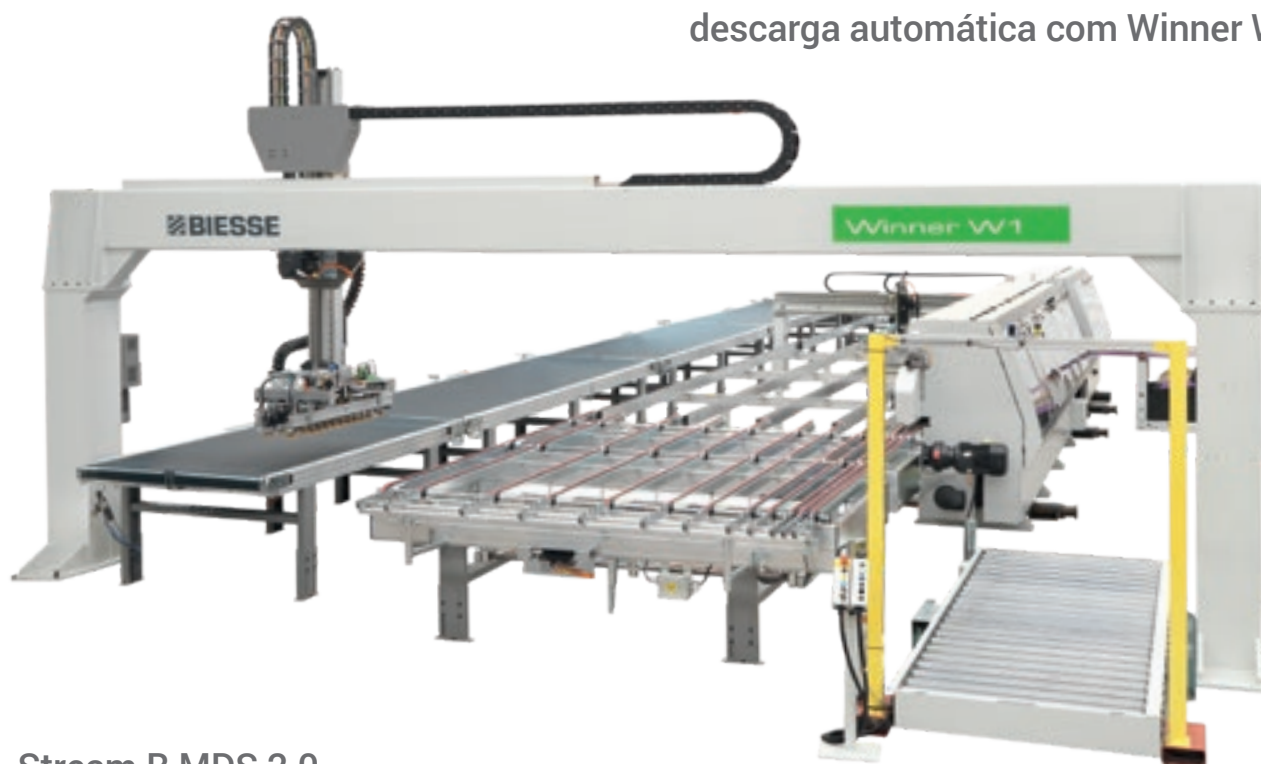

Stream B MDS 2.0 com sistema de carga e descarga automática com Winner W1.



BATCH ONE



FLEXIBILIDADE PARA LOTES PEQUENOS

Um único projeto com diferentes máquinas e processos envolvidos e com uma importante meta de produção. Uma vasta gama de soluções Biesse, que vão desde o corte à perfuração flexível com particular atenção para a qualidade do esquadrejamento da peça.

O processo Batch One para a produção do lote1 na Stream BMDS 2.0 consente trabalhar pequenos lotes de painéis diferentes em sequência, com base nas necessidades de produção, sem precisar de configuração e otimização máxima da produção com até 1200 peças por turno.

SOLUÇÕES AUTOMATIZADAS PARA CARGA E DESCARGA

Personalizáveis de acordo com as necessidades do cliente

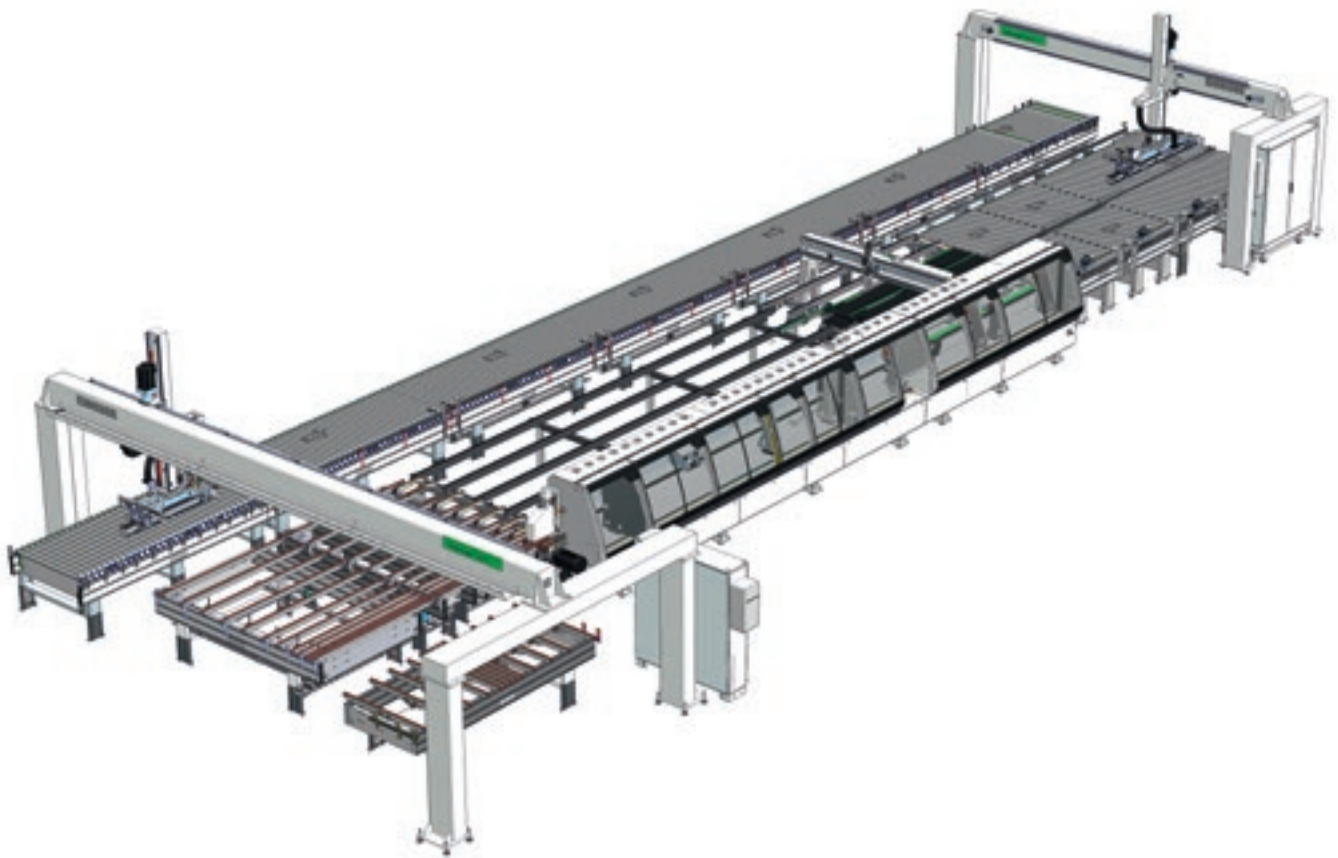

DIVERSOS LAYOUTS DISPONÍVEIS:

LAYOUT 1

Carga manual
Descarga manual

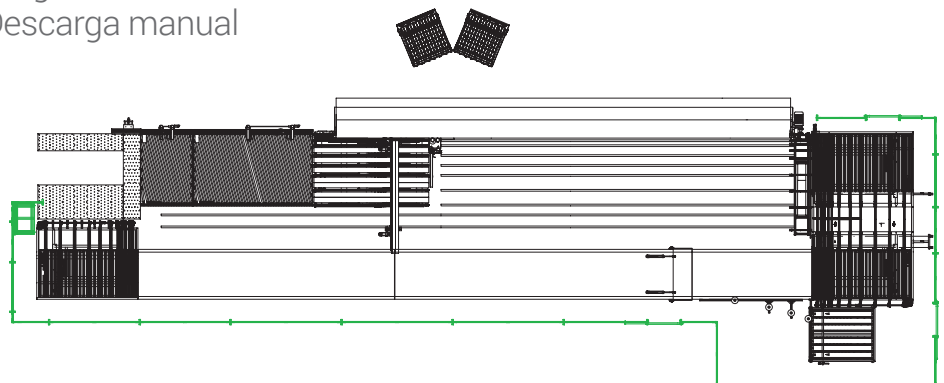

AS ESQUADRABORDOS BIESSE SÃO PROJETADAS E CONSTRUÍDAS PARA TRABALHAR EM LINHAS TOTALMENTE AUTOMÁTICAS E INTEGRADAS E GARANTIR CARGAS DE TRABALHO 24/7.

LAYOUT 2

Carga manual
Descarga automática com Winner W1

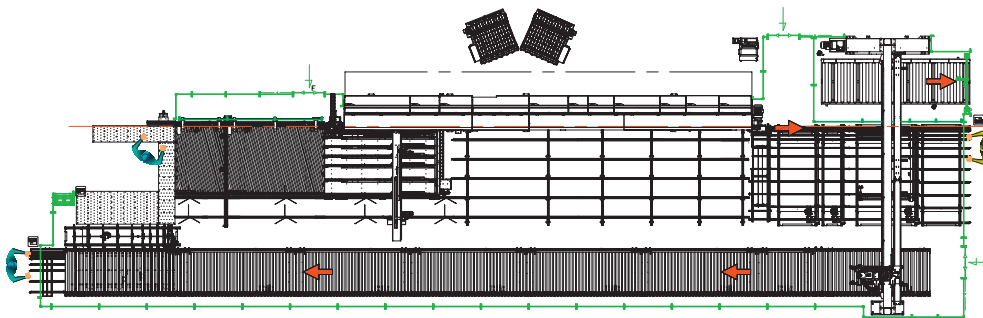

LAYOUT 3

Carga automática com Winner W1
Descarga automática com Winner W1

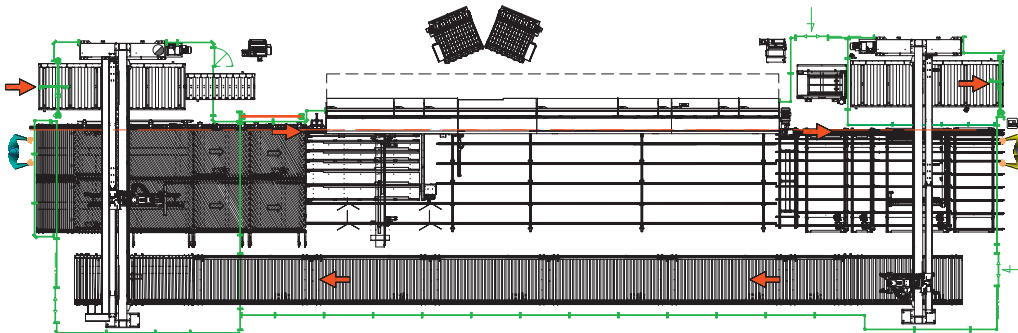

LAYOUT 4

Carga automática com Winner W1
Descarga automática com Winner W1
Virador de peças

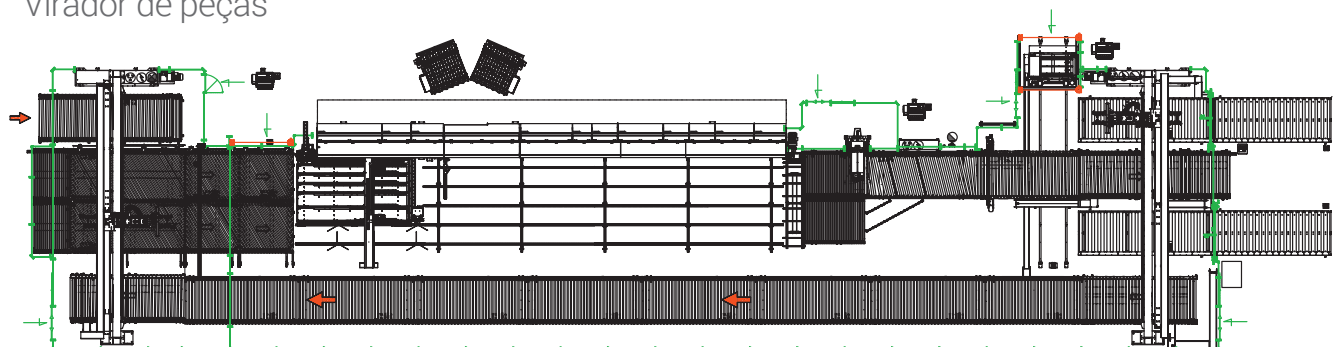

SOPHIA

MAIS VALORIZAÇÃO DAS MÁQUINAS



Sophia é a plataforma IoT da Biesse que habilita os seus clientes para uma vasta gama de serviços, para simplificar e racionalizar a gestão do trabalho.

Permite enviar, em tempo real, informações e dados sobre as tecnologias em uso para otimizar o desempenho e a produtividade das máquinas e dos sistemas.

- **10% DE REDUÇÃO DOS CUSTOS**
- **10% DE AUMENTO DA PRODUTIVIDADE**

- **50% DE REDUÇÃO DO TEMPO DE MÁQUINA PARADA**
- **80% DE REDUÇÃO DO TEMPO PARA O DIAGNÓSTICO DE UM PROBLEMA**

SOPHIA LEVA A INTERAÇÃO ENTRE CLIENTE E SERVIÇOS A UM NÍVEL SUPERIOR.

iOT
SOPHIA

IoT SOPHIA oferece a máxima visibilidade dos rendimentos específicos das máquinas através do diagnóstico remoto, da análise das paragens da máquina e da prevenção de falhas. O serviço inclui a conexão contínua com o centro de controlo, a possibilidade de chamada integrada no aplicativo cliente, com gestão prioritária dos avisos, e uma consulta de diagnóstico e desempenho durante o período de garantia. Com a plataforma SOPHIA, o cliente recebe uma assistência técnica prioritária.

PARTS
SOPHIA

A PARTS SOPHIA é a nova ferramenta fácil, intuitiva e personalizada para encomendar as Peças de Reposição da Biesse. O portal oferece aos Clientes, Revendedores e Filiais a oportunidade de navegar em uma conta personalizada, consultar a documentação, sempre atualizada das máquinas compradas, criar um carrinho de compra das peças de reposição, com indicação, em tempo real, da disponibilidade no depósito e a respectiva lista de preços, além de poder monitorizar o processo da encomenda.

 **BIESSE**

Em colaboração com  **accenture**

CUSTOMER CARE É O NOSSO MODO DE ESTAR

SERVICES é uma nova experiência para os nossos clientes, para oferecer um novo valor composto não só pela excelente tecnologia mas por uma conexão cada vez mais direta com a empresa, as profissões que a compõem e a experiência que a caracteriza.



DIAGNÓSTICO AVANÇADO

Canais digitais para interação remota on line 24/7. Sempre prontos a intervir no local 7/7.



REDE WORLDWIDE

39 filiais, mais de 300 agentes e revendedores certificados em 120 países e lojas de peças de substituição na América, Europa e Far East.



PEÇAS DE SUBSTITUIÇÃO JÁ DISPONÍVEIS

Identificação, envio e entrega de peças de substituição para todas as finalidades.



OFERTA FORMAÇÃO AVANÇADA

Vários módulos de formação no local, online e em aula para percursos de crescimento personalizados.



SERVIÇOS DE VALOR

Uma ampla gama de serviços e software para a melhoria contínua do desempenho dos nossos clientes.

EXCELÊNCIA NO NÍVEL DE SERVIÇO

+550

TÉCNICOS NO MUNDO ALTAMENTE ESPECIALIZADOS, PREPARADOS PARA AUXILIAR OS CLIENTES EM TODAS AS NECESSIDADES

90%

DE CASOS POR PARAGEM DE MÁQUINA, COM TEMPO DE RESPOSTA NO PRAZO DE 1 HORA

+100

ESPECIALISTAS EM CONTACTO DIRETO POR VIA REMOTA E TELESERVICE

92%

DE ENCOMENDAS DE PEÇAS DE SUBSTITUIÇÃO POR PARAGEM DE MÁQUINA PROCESSADAS EM 24 HORAS

+50.000

ARTIGOS EM STOCK NAS LOJAS DE PEÇAS DE SUBSTITUIÇÃO

+5.000

VISITAS DE MANUTENÇÃO PREVENTIVA

80%

DE PEDIDOS DE APOIO CONCRETIZADOS ON-LINE

96%

DE ENCOMENDAS DE PEÇAS DE SUBSTITUIÇÃO PROCESSADAS NA DATA PREVISTA DE ENTREGA

88%

DE CASOS RESOLVIDOS COM A PRIMEIRA INTERVENÇÃO NO LOCAL

MADE WITH BIESSE

2XL, EVOLUÇÃO PRÁTICA

Muitas empresas iniciaram um caminho de evolução em direção da Fábrica 4.0, adotando as soluções MDS Biesse. Um exemplo significativo deste caminho é representado pela 2XL. A empresa de Brescia iniciou a sua atividade como distribuidora de painéis, colas, acessórios e muitos outros materiais para a produção de móveis fornecidos em semiacabados. Com o passar do tempo, as solicitações dos clientes e a atitude pró-ativa da direção da 2XL, para melhor atender o mercado, fizeram evoluir

os fornecimentos para produtos semiacabados com aplicação de borda e perfurados, componentes prontos para serem montados em móveis modernos. A segmentação dos clientes e os pedidos de soluções one-to-one, com prazos de entrega extremamente rápidos, guiaram a criação de novos departamentos de produção, em particular a fase de aplicação de borda. A Biesse projetou e realizou, para essa finalidade, uma célula MDS 2.0 acoplada a um sistema automático com identificação da peça por

BAR-CODE. Desta forma, os lançamentos de produção podem incluir combinações muito diferentes e saírem em um prazo muito curto, garantindo entregas rápidas e pontuais, um verdadeiro diferencial da 2XL no mercado. A evolução da sua oferta elevou simultaneamente o padrão de qualidade. A Stream BMDS, de fato, garante geometrias muito precisas em termos de formato e está equipada com o Air Force System, uma tecnologia que une as bordas ao painel tornando a linha de cola invisível.

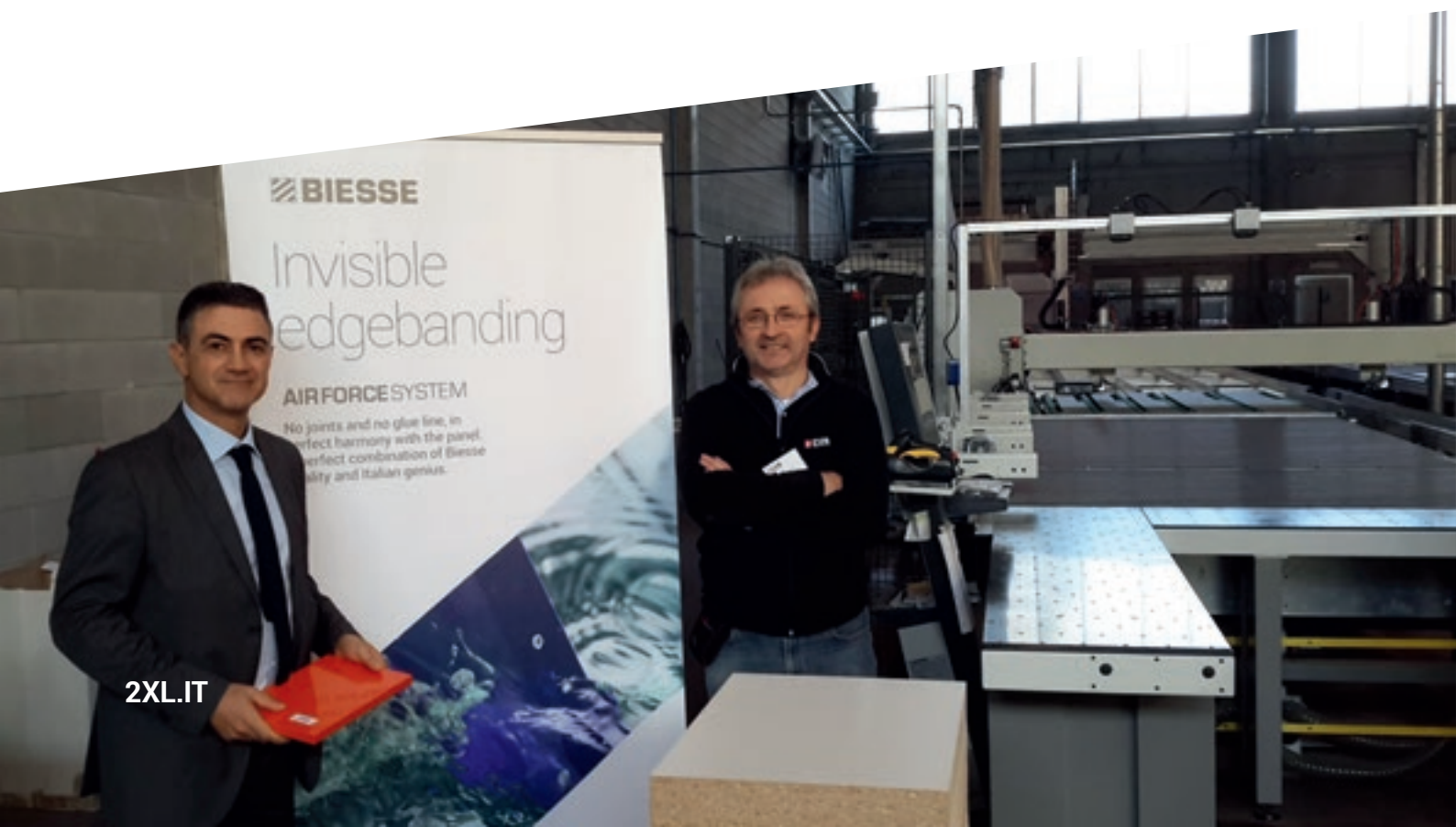

LIVE THE EXPERIENCE

BIESSEGROUP.COM



Tecnologias interligadas e serviços evoluídos para maximizar a eficiência e a produtividade, gerando novas competências ao serviço do cliente.

VIVA A EXPERIÊNCIA BIESSE GROUP NOS NOSSOS CAMPUS NO MUNDO



 **BIESSEGROUP**

