



<u>Pos.</u>	<u>Cod.</u>	<u>Q.ty</u>	<u>Description</u>
-------------	-------------	-------------	--------------------

2.3 Sv 1 **СТАНОК MOD. ZEFIRO-2400**

Многовальная машина с нижним расположением шпинделей для нанесения компенсационных борозд на обрабатываемые паркетные панели.

Станок имеет четыре расположенных снизу вала, каждый из которых может вести обработку на ширину 550 мм.

Каждый шпindelъ приводится от моторов ременной передачей.

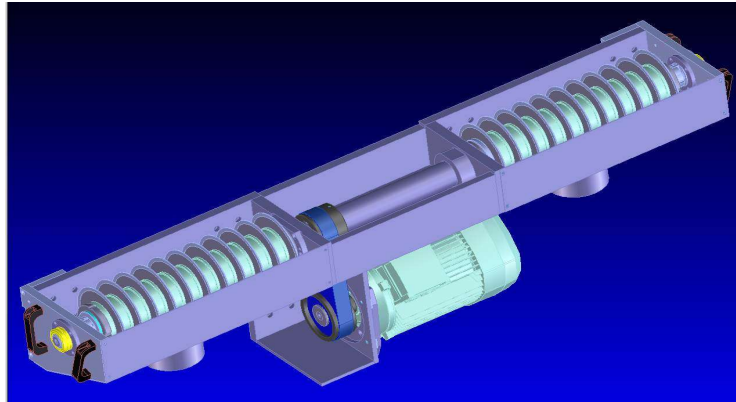

Техническая спецификация:

- Мах. Размер прохода, мах длина панелей mm 2250
- Мах. Расстояние между крайними пилами (мах длина, зона обработки) mm 1952
- Min/Мах. Расстояние между пильными дисками mm 25/50
- Мах. Глубина пропила mm 13
- Мах. Толщина панелей mm 30
- Регулируемый шаг подачи



<u>Pos.</u>	<u>Cod.</u>	<u>Q.ty</u>	<u>Description</u>
-			Скорость вращения шпинделей rpm 4500
-			Мощность основных моторов kW 11,0 x 4
-			Мощность мотора подачи kW 3
-			Регулируемая скорость подачи (с помощью инвертера и потенциометра) m/' 10-30
-			Система управления оснащена PLC
-			Стандартные принадлежности (инструмент не включен)
-			Вольтаж V. 400/50 Hz.
-			Цвет RAL 9018
-			Машина укомплектована комплектом дистанционных колец (с размерами по заказу).

**ОПЦИОНАЛЬНО: Модификация Линии для работы в системе
RANDOM с панелями переменной длины**