

K 15

Lochreihen- Beschlagbohrmaschine

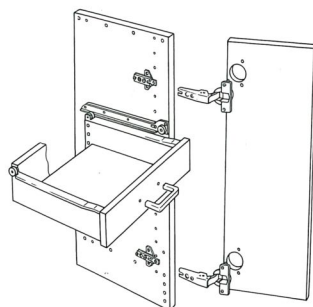
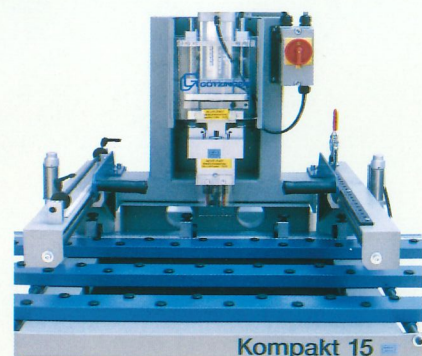
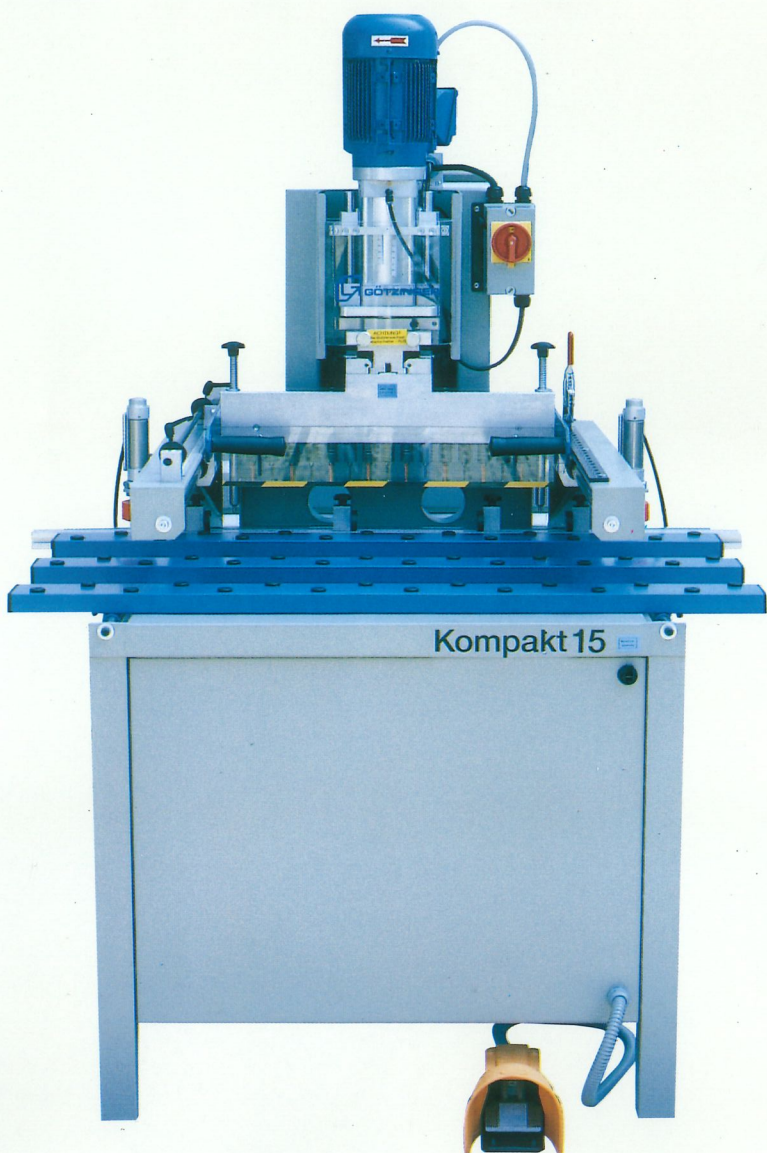

Maschinenbeschreibung

- Bohraggregat in Tischtiefe verstellbar
- pneumatischer Vorschub über Fußventil
- Anschlagssystem mit 4 Klappanschlägen
- verstellbarer Auflagetisch mit PVC Noppen
- pneumatische Werkstückspannung
- bewährtes GÖTZINGER Bohrkopf-Schnellwechselsystem
- Bohrkopf 15 Spindeln, 32 mm Tlg.

Technische Daten

Drehstrommotor	230/400 V, 50 Hz, 1,1 kW, 2820 U/min
Vorschubzylinder	Ø= 80 x 90 mm Hub
	Bohrkopfschnellwechselsystem
Tischhöhe	820 mm
Maschinen- Abmessung	L = 1200 mm B = 1000 mm H = 1680 mm
Gewicht	180 kg
Bohraggregat	verstellbar von 5 mm bis 590 mm gegen Anschlag oder nach Skala
Bohrkopf BKF-15/32	15 Spindel 32 mm Teilung, schnellwechselbar mit Absteckstift. Bohraufnahme Ø 10 mm mit Klemmschraube rechts, links.

Sonderzubehör

- Bohrkopf BKF4 schnellwechselbar für Topfband
- Klappanschlag
- Verlängerungslineal
- Einpressbügel
- Einpressmatrize
- Bohrer

- Spezialmaschinen für die Jalousietüren-Fertigung
- (Jalousienutenfräse, Anstauchgerät,
- Jalousierahmenpresse
- Wand- und Ständerkettenfräse
- Türauflage für Kettenfräse
- Keilzinkenanlage (Fräse, Presse, Leimabgabegerät)
- Universalprofilierer
- Ecklagerbohrmaschine
- Sondermaschinen
- Griffolivenbohrmaschine

GÖTZINGER
Maschinen GmbH

Wagbachstraße 4 · D-68753 Waghäusel 2
Telefon 0 72 54/924 77 · Fax 0 72 54/66 92