

O B M

Oliven- Bohrmaschinen

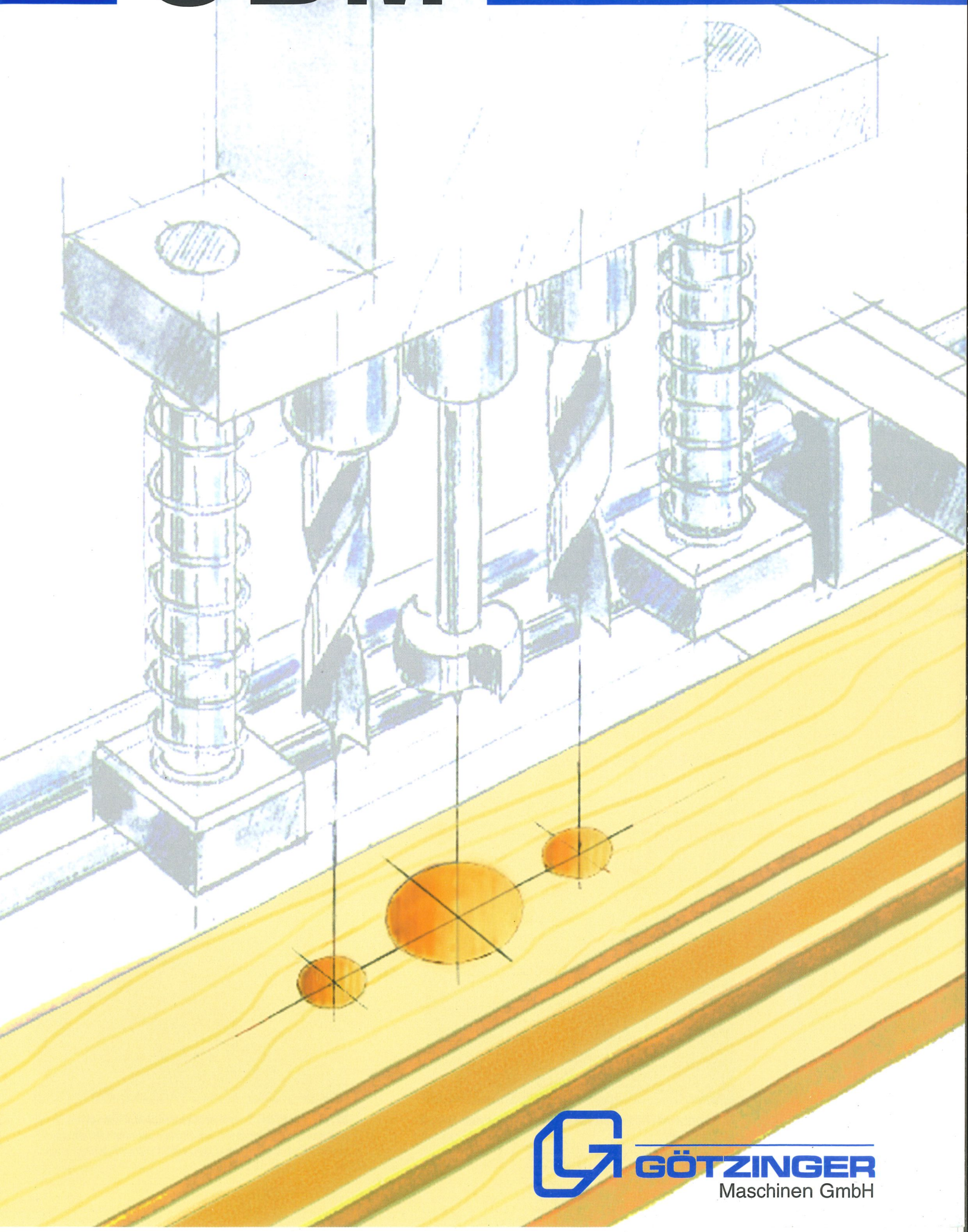

GÖTZINGER
Maschinen GmbH



OBM

GÖTZINGER OBM – die bewährte Standardmaschine zum Bohren von Griffoliven.

- Stabile Schweiß-Gußausführung.
- Anschlagssystem auf Beschläge abgestimmt.
- Pneumatischer Vorschub.
- Platzsparend durch aufschwenkbare Hilfsauflage und abnehmbare Seitenanschlüsse.
- Zwei gefederte Niederhalter.

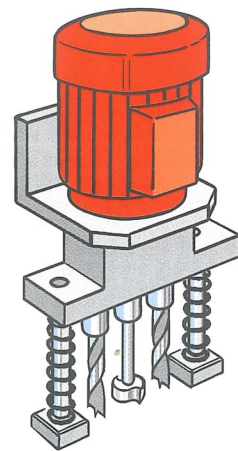

Standardbohrkopf OBM

OBM PLUS

GÖTZINGER OBM PLUS – die konsequente Weiterentwicklung der bewährten OBM mit einem PLUS an Einsatzmöglichkeiten: Bohren von Griffoliven, Eck- und Scherenlagern, Türschutzgarnituren.

- Grundausstattung wie OBM.
- Mit Bohrkopf-Schnellwechseleinrichtung.
- Aufrüstbar mit Sonderzubehör nach Kundenwunsch.

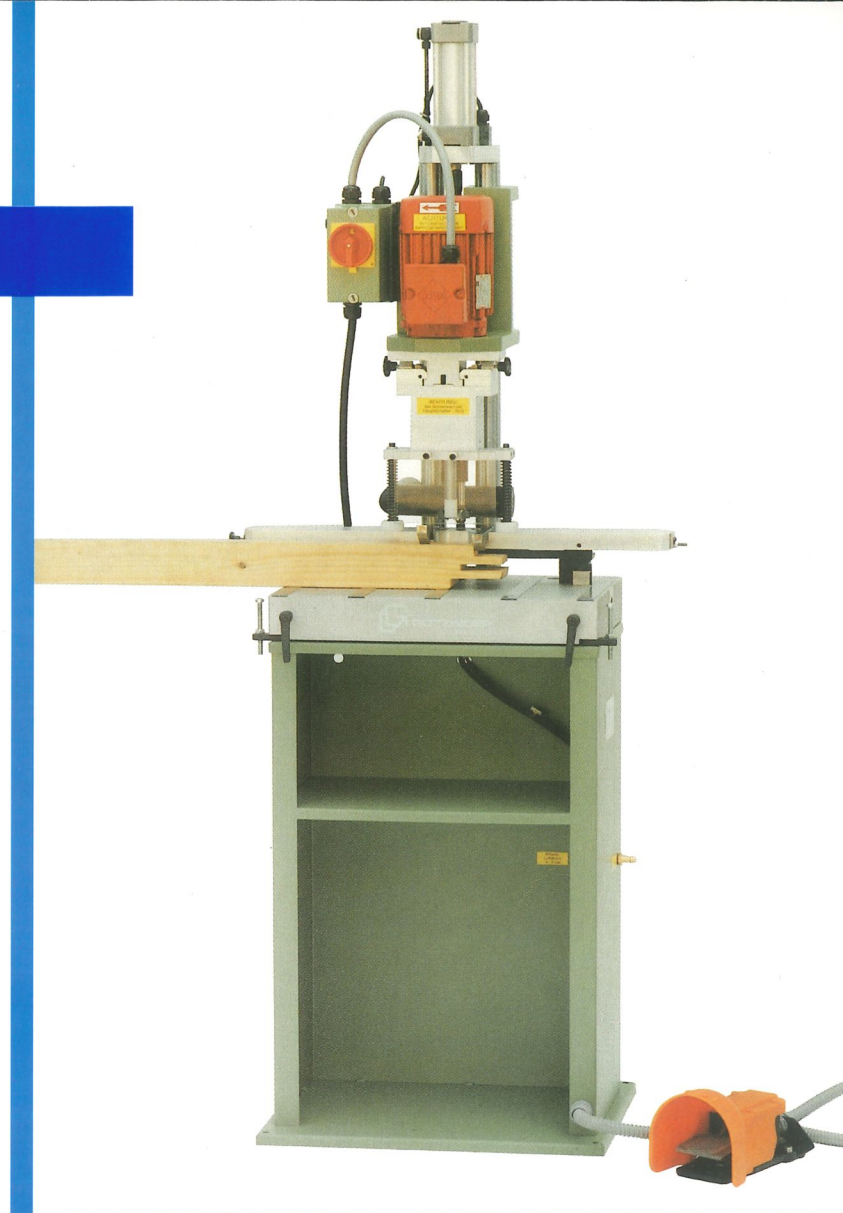

DIE BESONDERHEITEN DER OBM PLUS

SCHNELLWECHSELBOHRKOPF

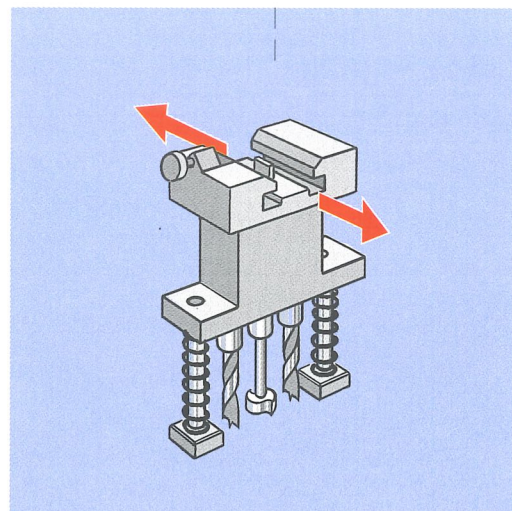

■ Bohrkopf BKF 3 – schnellwechselbar; 21,5 mm Teilung für Griffoliven.

ECK- UND SCHERENLAGER

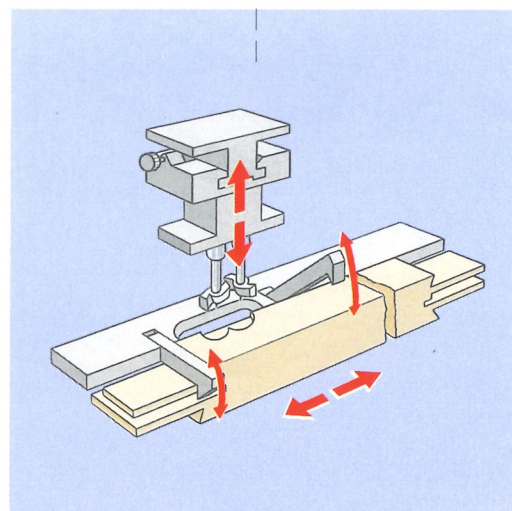

■ Bohrkopf BKF 2 – schnellwechselbar, 2 Spindeln für Ecklager-Bohren am losen Rahmenteil, komplett mit Anschlagssystem und 2 Klappanschlägen (Sonderzubehör).

TÜRSCHUTZBOHREN

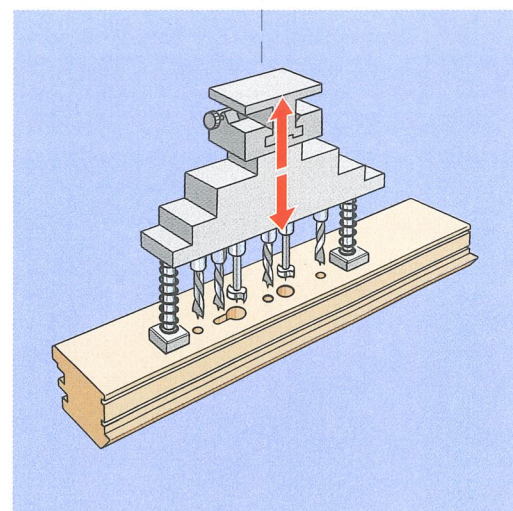

■ Bohrkopf BKF 6 – schnellwechselbar, zum Bohren der Türschutzgarnitur – komplett mit Anschlag, Entspäne- und Folgesteuerung der Grundmaschine.

MITTIGES BOHREN

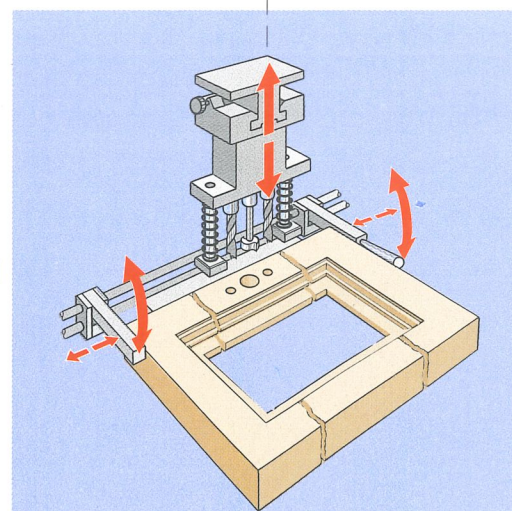

■ Anschlagssystem für mittiges Bohren im Fensterflügel. (Sonderzubehör)

Technische Daten

■ GÖTZINGER OBM

Drehstrommotor	220/380V, 50 Hz, 1,1 kW, 3000U/min
Vorschubzylinder	Ø = 40 x 80 mm Hub
Bohrkopf (Standard)	3 Spindeln 21,5 mm Teilung
Bohreraufnahme	M 10 Zyl. rechts/links
Betriebsdruck	6 bar
Tischgröße	500 x 300 mm
Tischhöhe	835 mm
Maschinenabmessung	L = 2400 mm B = 1170 mm, H = 1650 mm
Gewicht netto	100 kg

■ GÖTZINGER OBM PLUS Griffoliven, Eck- und Scherenlager

Drehstrommotor	220/380V, 50 Hz, 1,1 kW, 3000U/min
Vorschubzylinder	Ø = 40 x 80 mm Hub
Bohrkopf BKF 3 schnellwechselbar	3 Spindeln 21,5 mm Teilung
Bohreraufnahme	M 10 Zyl. rechts/links
Betriebsdruck	6 bar
Tischgröße	500 x 300 mm
Tischhöhe	835 mm
Maschinenabmessung	L = 2400 mm B = 1170 mm, H = 1650 mm
Gewicht netto	100 kg

Sonderzubehör

- Bohrkopf BKF 2 – schnellwechselbar, 2 Spindeln für Ecklagerbohren am losen Rahmen – komplett mit Anschlagssystem und 2 Klappanschlägen
- Rollenbahn rechts/links 1,5 m, 200 mm breit, komplett mit je 4 Rollen
- Bohrersatz für Griffoliven (3 Stück)
- Zylinderkopfböhrer für Ecklager (2 Stück)
- Bohrersatz für Türschutzgarnitur (6 Stück)
- Anschlagssystem für mittiges Bohren
- Fahrwerk

■ GÖTZINGER OBM PLUS Türschutzgarnituren

Drehstrommotor	220/380V, 50 Hz, 1,5 kW, 3000U/min
Vorschubzylinder	Ø = 63 x 100 mm Hub
Bohrkopf BKF 6 – schnellwechselbar, komplett mit Anschlag, Entspänesteuerung und Folgesteuerung der Grundmaschine	

Weitere Technische Daten wie OBM

Unser Lieferprogramm

- Spezialmaschinen für die Jalousietüren-Fertigung (Jalousienutenfräse, Anstauchgerät, Jalousierahmenpresse)
- Wand- und Ständerkettenfräse
- Türauflage für Kettenfräse
- Keilzinkenanlage (Fräse, Presse, Leimabgabegerät)
- Universalprofilierer
- Stabprofilierer
- Ecklagerbohrmaschine
- Sondermaschinen

