

Keilzinkenanlagen CombiPact

Hochleistung für Vertikal- und Horizontalprofile

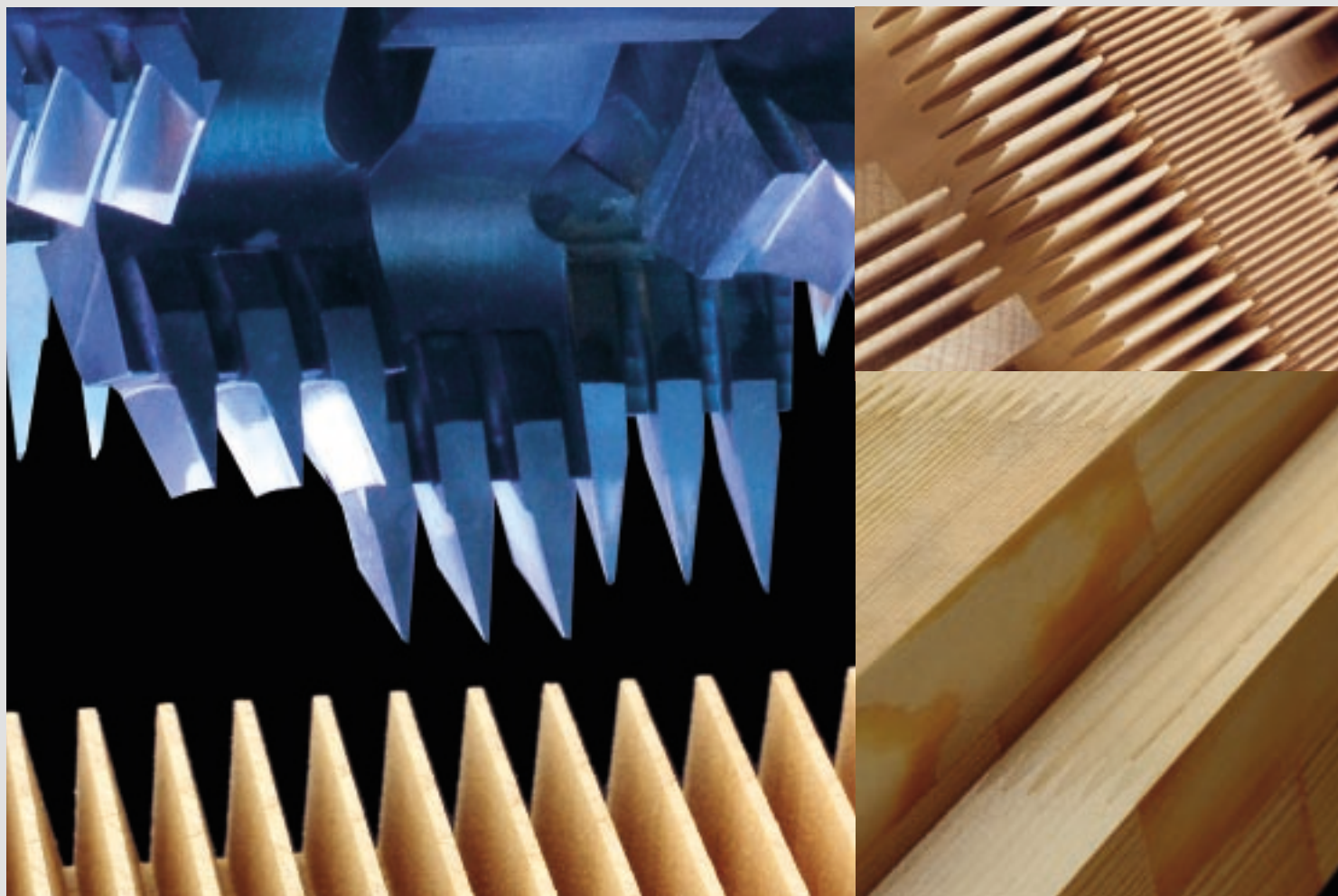

GRECON Keilzinkenanlage CombiPact – Modernste Technik für höchste Ansprüche

GRECON ist der führende Hersteller von innovativen Keilzinkenanlagen. Die Keilzinkenanlage CombiPact ist unsere Antwort auf die hohen Qualitätsanforderungen in der Holzindustrie.

Ganz gleich, ob Vertikal-, Flach- oder Sonderzinkenprofile – mit dieser universell einsetzbaren Maschine erledigen Sie alle Aufgaben schnell und hochpräzise.

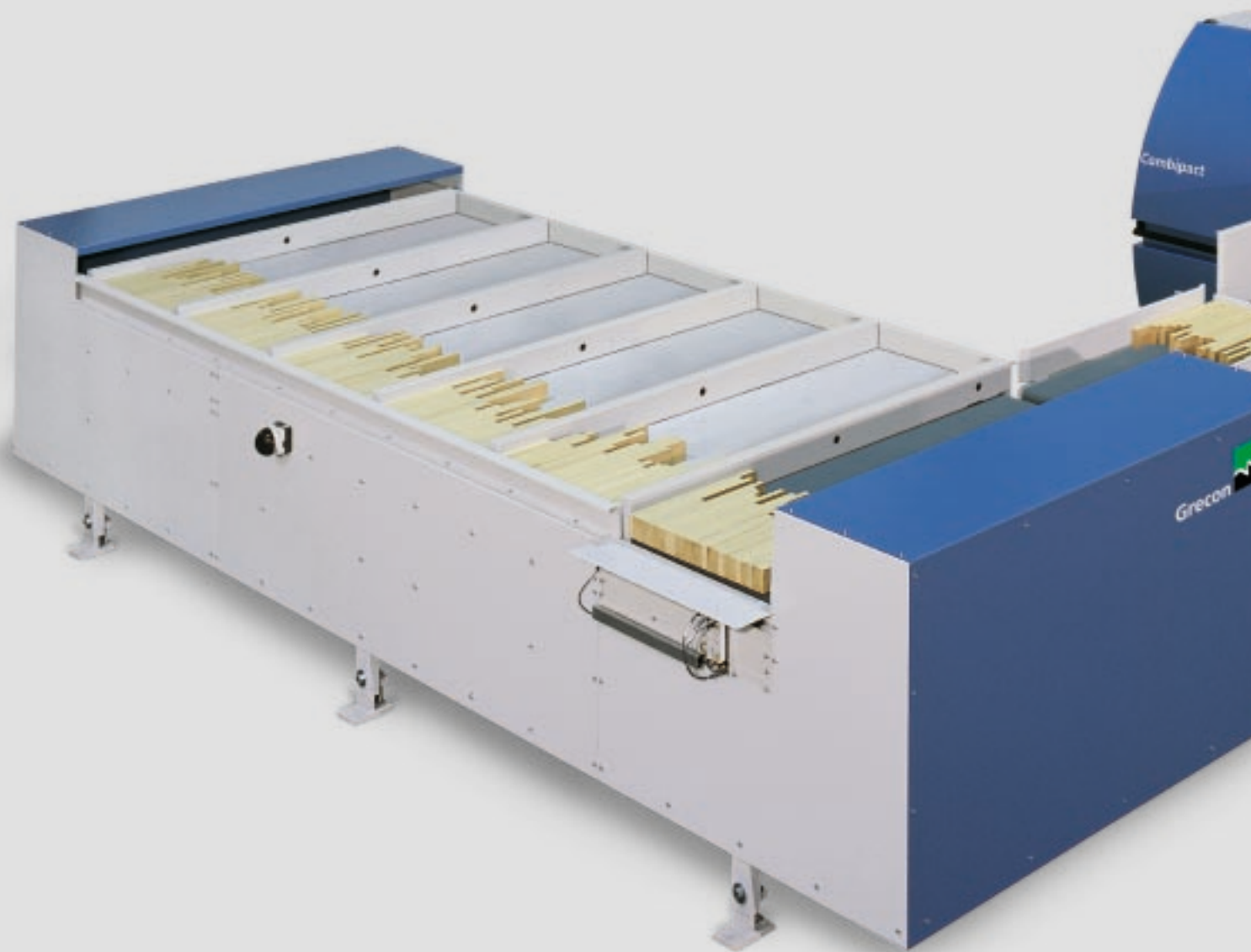

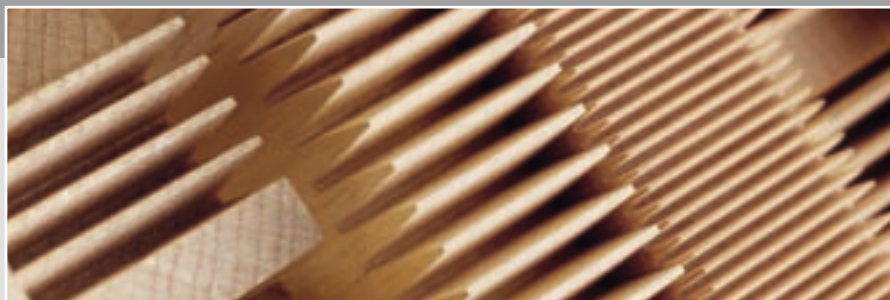

Die CombiPact –

- Moderne, kompakte Anlage mit übersichtlichem Arbeitsablauf.
- Die Anlage zeichnet sich durch ihre Leistungsstärke, hohe Geschwindigkeit und Spitzenqualität der Zinkung besonders aus.
- Hohe Produktionsleistungen durch vollautomatischen Durchlauf in der Anlage.
- Kurze Beschickzeiten durch Vorausrichtung der Holzpakete.
- Keine Fahrt des Frästisches ohne Holzpaket.
- Der solide Grundkörper mit den beiden gegenüberliegenden Fräseinheiten, bildet das Herzstück der Anlage.

Grecon



**WEINIG
GROUP**

13:13:56

Order

24.04.2007

Timber width/ thickness

65.00 / 23.00 mm

Target 1 : Quantity / Length

1 / 6340.00 mm

Target 2 : Quantity / Length

0 / 0.00 mm

Target 3 : Quantity / Length

0 / 0.00 mm

Quantity Pressing Cycles Target / Actual

0 / 0



Shaper

Press

Parameter

Keilzinken mit GRECON: Höchster Qualitätsstandard in allen Leistungsklassen

Ausgereifte Technik und innovative Gesamtkonzepte bei den Paketfräsen. Ganz gleich, ob es um Leimholzplatten für den Möbel- und Innenausbau, Treppenbau, Fensterkanteln, Türen, Profilleisten und anderes mehr geht – die Keilzinkenanlagen von GRECON setzen Maßstäbe in Präzision und Qualität.

Zusätzlich profitieren Sie von der steigenden Popularität von vergüteten Massivholz-Werkstoffen auf allen Märkten.

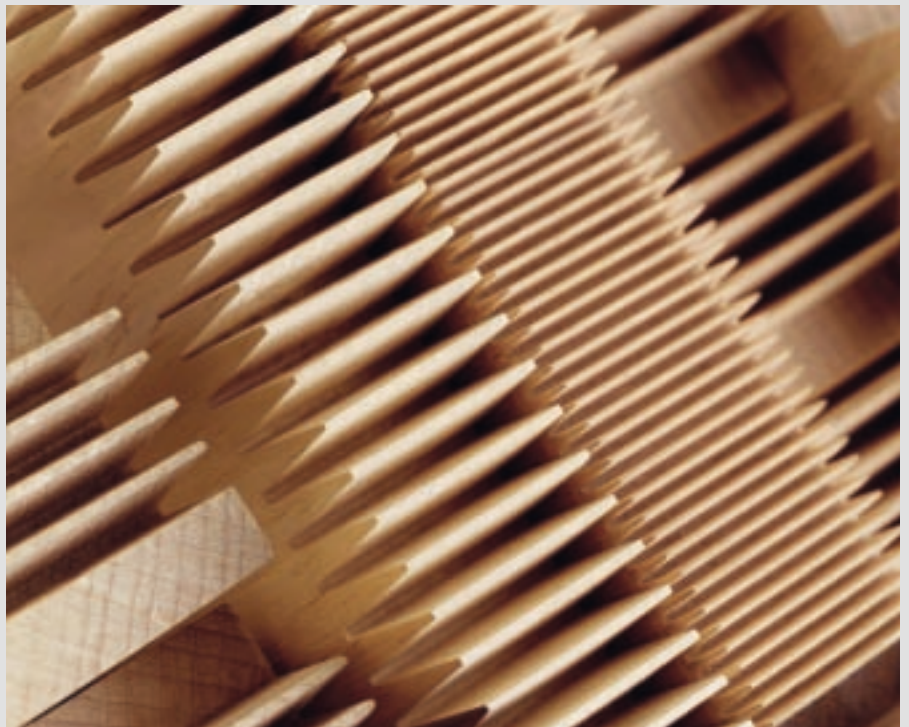

GRECON CombiPact – Einfache und optimierte Beschickung

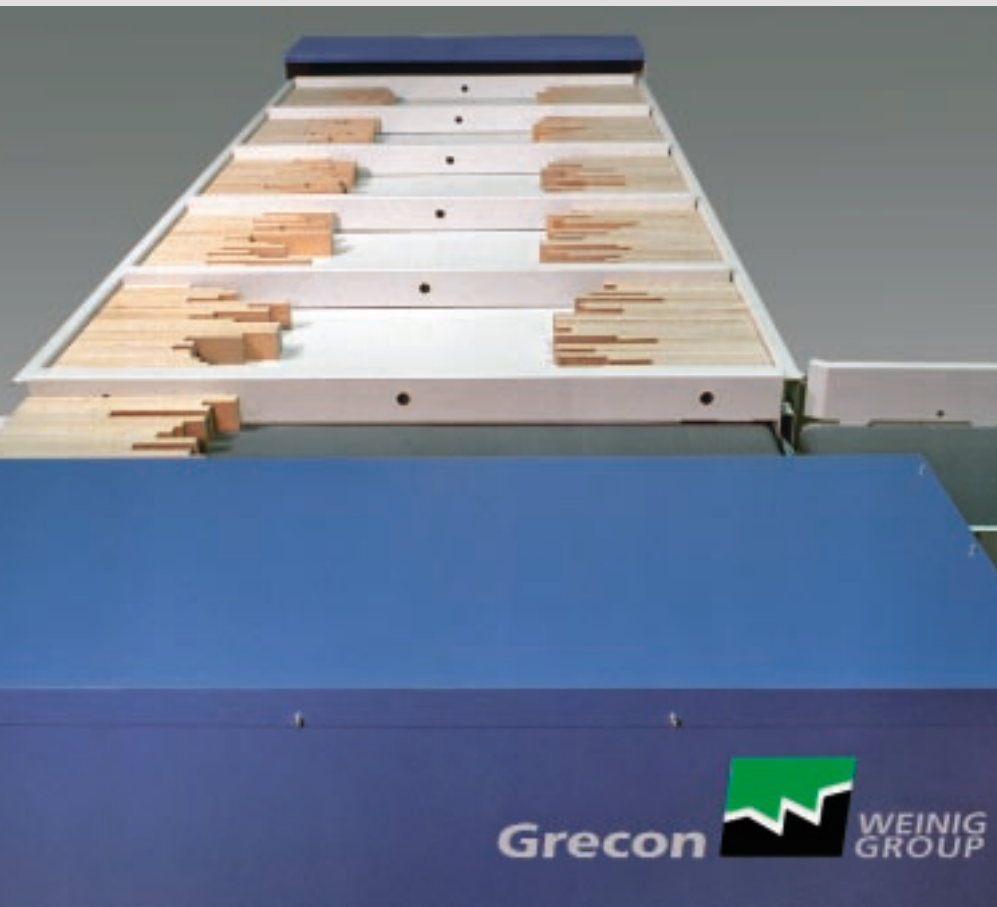

Fächerbeschickung

Die Fächerbeschickung ist die komfortable Alternative für die Highspeed-Beschickung der CombiPact-Anlagen. Durch die beidseitige Beschickung kann eine höhere Auslastung der Anlage gewährleistet werden (optional). Die "Heb-Senk-Funktion" des ersten Faches ermöglicht ein leichtes Befüllen dieses Puffers (optional).

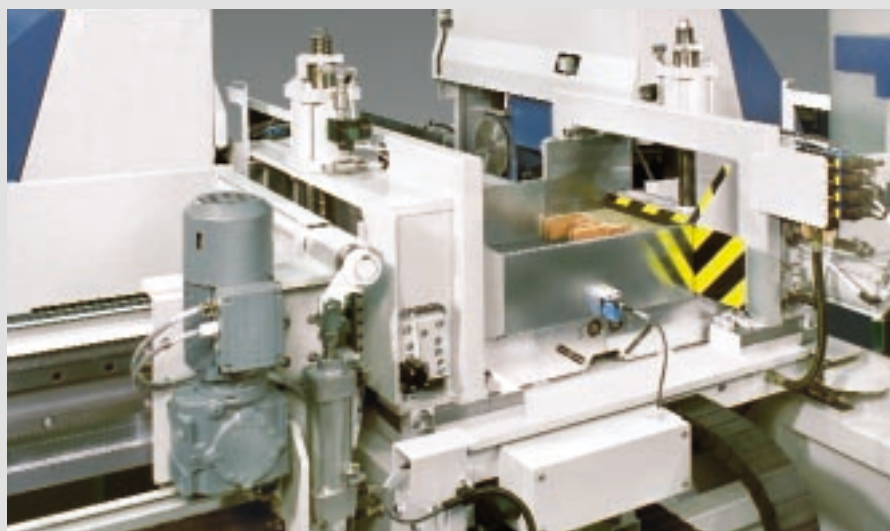

Einschubstation

Durch den wartungsfreien Einschubmotor werden die Hölzer automatisch stirnseitig ausgerichtet und der Fräseinheit zugeführt. Die gegenläufige Bewegung des Transportbandes gewährleistet die Ausrichtung am frequenzgeregelten Schieber. Während ein bereits vollständig bearbeitetes Paket die Bearbeitungseinheit verlässt, erfolgt die präzise Positionierung des nächsten Paketes in der Spannstation.

GRECON CombiPact – Optimale Abläufe mit hohem Werkzeugstandard



Automatisierung durch und durch

Nach der Aufgabe des Holzpaketes in die Beschickereinheit erfolgt der weitere Prozess vollautomatisch: Ausrichten, Fräsen, Beleimen, Entleeren, Vereinzeln, Zusammenfügen, Verpressen. Alle Anlagenkomponenten sind ideal aufeinander abgestimmt und sorgen für einen effizienten und reibungslosen Ablauf mit höchster Verfügbarkeit.

Das von GRECON entwickelte Leimauftragssystem "Flankenjet" sorgt durch genaue Dosierbarkeit für eine Leimersparnis von bis zu 30%.

Ein hervorragender Werkzeugstandard

mit Ritzsägen von oben und unten, Zerspaner und Zinkenfräser (einstellbar im 1/100-mm-Bereich) ist die Basis zur Herstellung exakter Keilzinkenprofile. Die Ritzsägen arbeiten im Gleichlauf, das bedeutet, sie schneiden in das Holz hinein und verhindern so Ausrisse am Austritt. Der indirekte Antrieb der wartungsfreien WEINIG-Werkzeugschindeln sorgt für hohe Leistungsreserven und vibrationsfreie Bearbeitungen der Kurzteile. Nur so lassen sich präzise die Zinkenqualität splitterfrei bis zum Zinkengrund und eine absolut dichte Holzverbindung erzeugen.

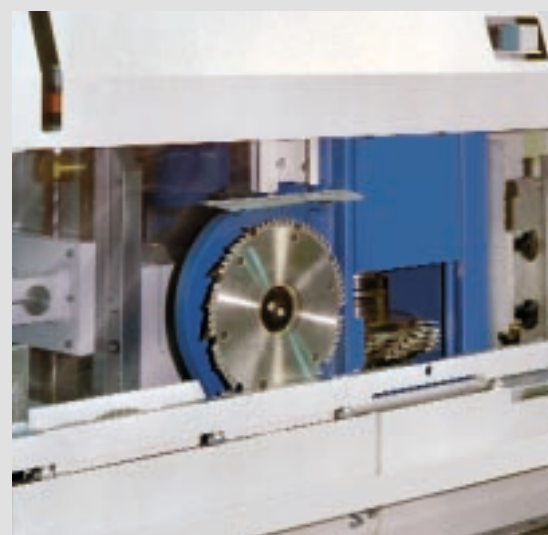



Die Werkzeugtechnologie

ist auf dem neuesten Stand der Technik. Zinkenlängen von 4 bis 15/16,5 mm können hergestellt werden. Fräser unterschiedlichster Hersteller, mit einem Durchmesser von 250 mm und 260 mm (bei einer Zinkenlänge von 15/16,5 mm), erzeugen das gewünschte Keil-zinkenprofil bis zu einer Fräshöhe von 205 mm mit hoher Geschwindigkeit, höchster Präzision und Qualität.

Grecon CombiPact – Höchste Sicherheit, perfekte Zinkung

Die Oberdruckbalken der Spannstationen sind auf die Fräshöhe einstellbar. Somit wird durch die Hubreduzierung die Spannzeit minimiert und die Produktivität gesteigert. Die Drucküberwachung der Spannstationen garantiert absolute Produktionssicherheit.

Der schwenkbare Splitterschutz liegt während des Fräsvorganges am Holzpaket an und sorgt für ausrissfreie Keilzinkungen bis zum letzten Holz. Perfekte Keilzinkenstränge für geringste Nachbearbeitung sind die Folge.

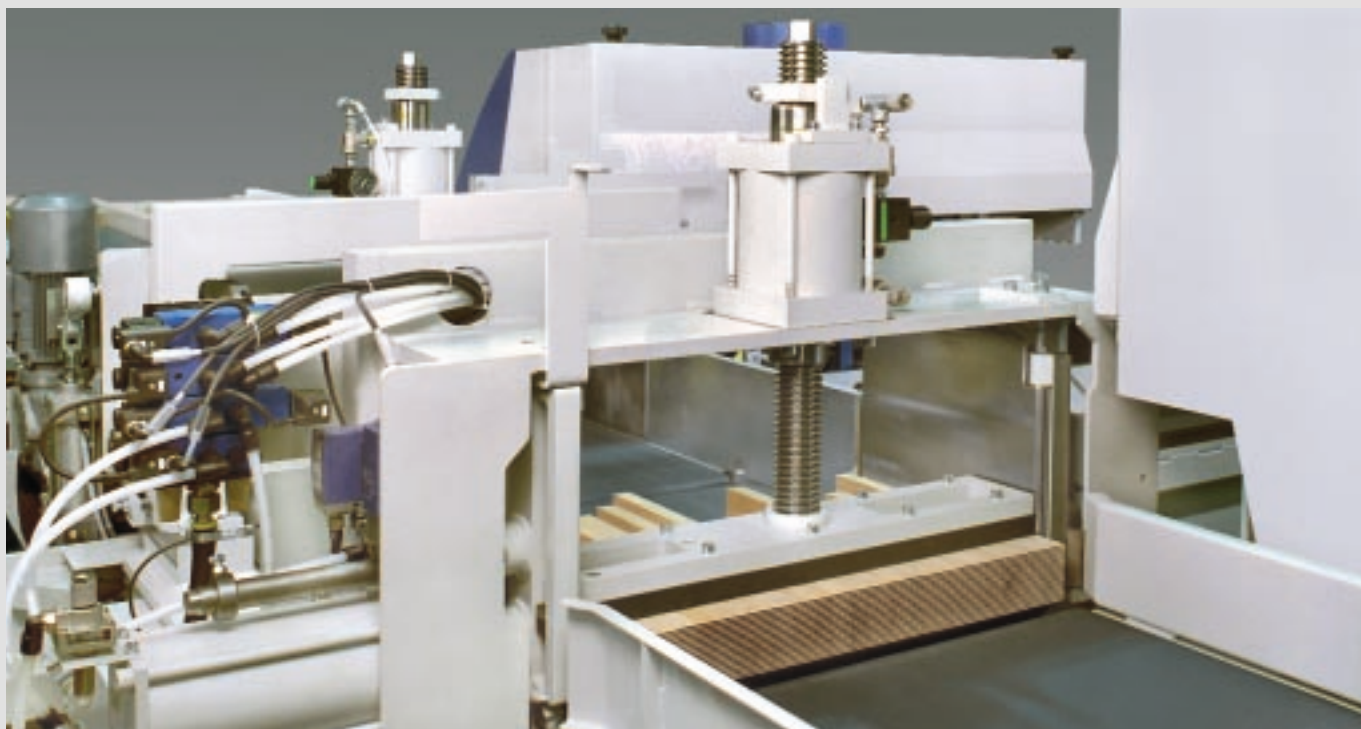
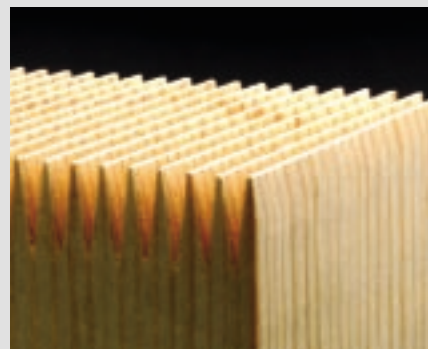

Grecon CombiPact – Perfektion im Detail

- Frequenzgeregelte Transportbänder für optimale Geschwindigkeiten und Positionierung vor den Anschlägen (optional).
- Vollautomatische Übergabestation mit patentiertem Saugband zur schlupfreduzierten Übergabe in die Einfädelstrecke.
- Wartungsfreier Servo-Querschub für die Vereinzelung der keilgezinkten

Holzapakete.

- Die Heb- und Senk-Funktion der Übergabe ermöglicht die optimale Einstellung der Fallhöhe zum Vereinzeln von vertikal gezinkten Holzpaketen. Bei horizontal gezinkten Paketen befindet sich die Übergabe auf dem Niveau des Saugbandes.
- Der frequenzgeregelte Bürstenmotor kann geschwindigkeitsabhängig auf

das Vereinzeln der gezinkten Hölzer eingestellt werden. Jedes Holz wird schnell auf dem Saugband positioniert.

- Einfädelstrecke mit berührungsloser, elektronischer Füllstandsüberwachung.
- Seitliche Ketten und optionale Seitenandruckrollen sorgen für präzise, einseitige Ausrichtung des Holzstranges.
- Automatische Ölvorrichtung zur Schmierung der Ketten.

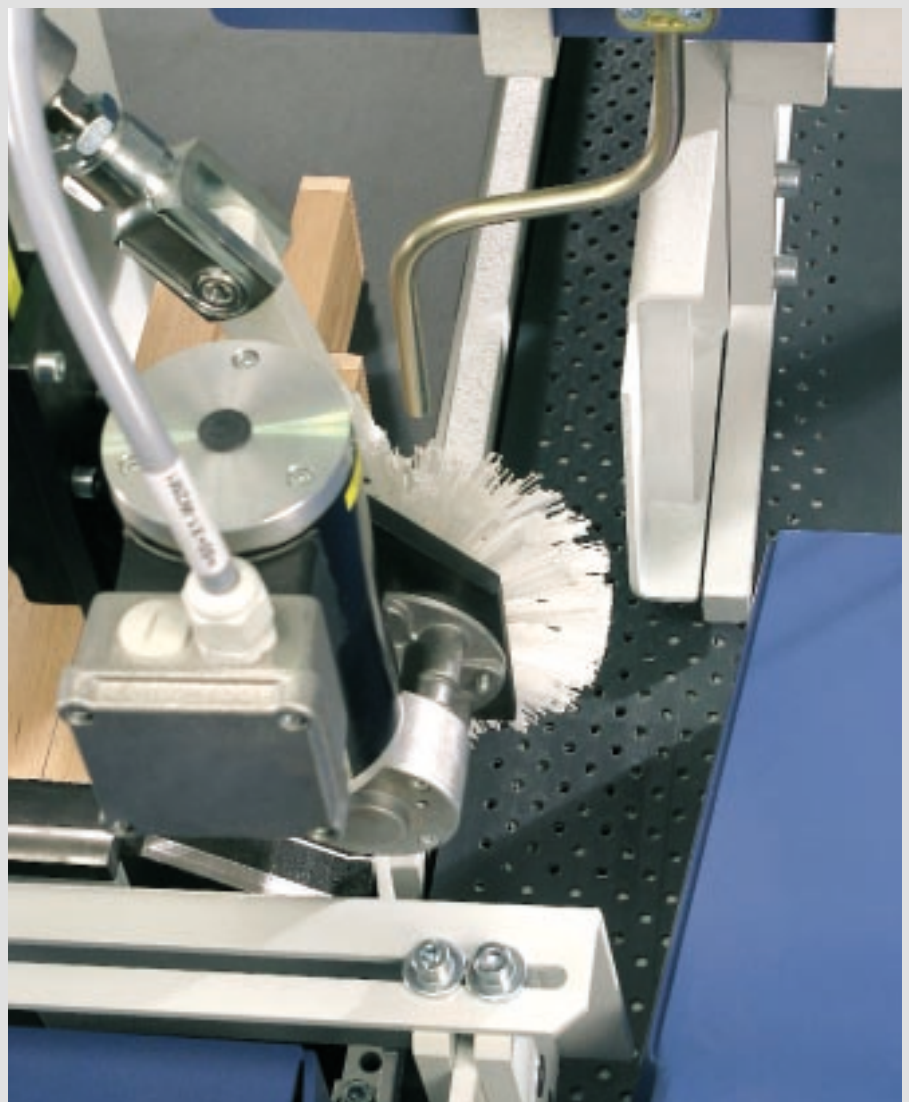
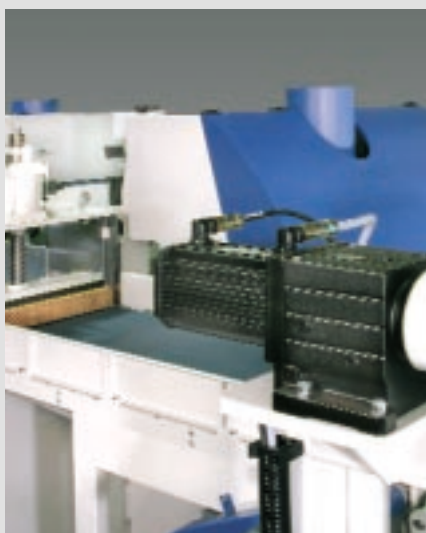

- Frequenzgeregelte Vorschubmotore sorgen für schnelle Beschickung der Presse.
 - Bremsenheit für Vorverpressung und nachgeschaltete Längenmessung sorgen für die exakte Beschickung der Presse.
 - Zwei-Kanal-Presse zum gleichzeitigen Beschicken und Pressen mit Leistungen bis zu 12 Takten / min.–
- 73 m / min. (optional).
 - Durchführung von Zwischenschnitten über Eingabe am zentralen Bedienpult.
 - Ein zusätzlicher Querschieber im Pressen-Einlaufbereich positioniert selbst kürzeste Keilzinkenlängen exakt in dem Pressbereich.
 - Automatische Endlängenverstellung in der Presse (optional).

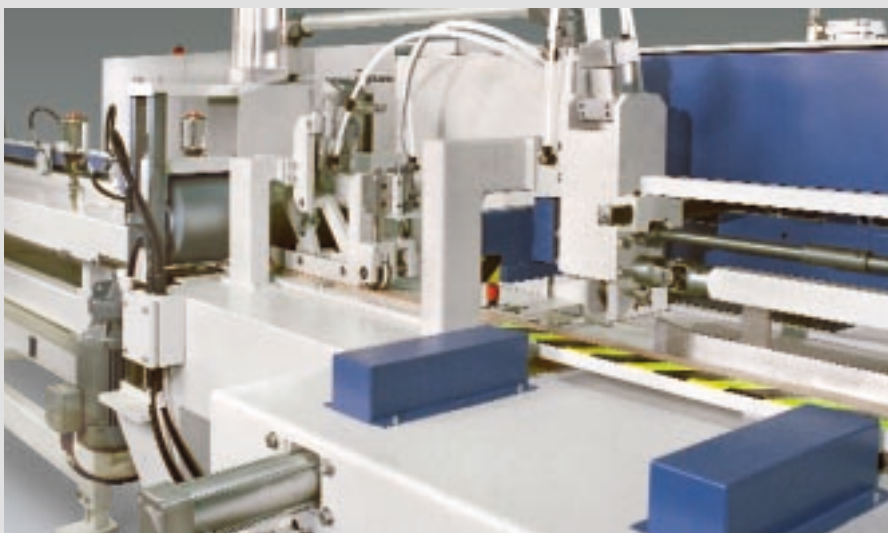

Keilzinkenanlagen CombiPact – Standards und Optionen

Erst das Ineinandergreifen aller Automationsmodule durch Steuerungstechnik auf höchstem Niveau ermöglicht dauerhafte und kontinuierliche Leistungen ohne Unterbrechungen. Aus bewährten, zuverlässigen Elementen entwickeln die GRECON Spezialisten Lösungen für Ihre spezifischen Anforderungen.

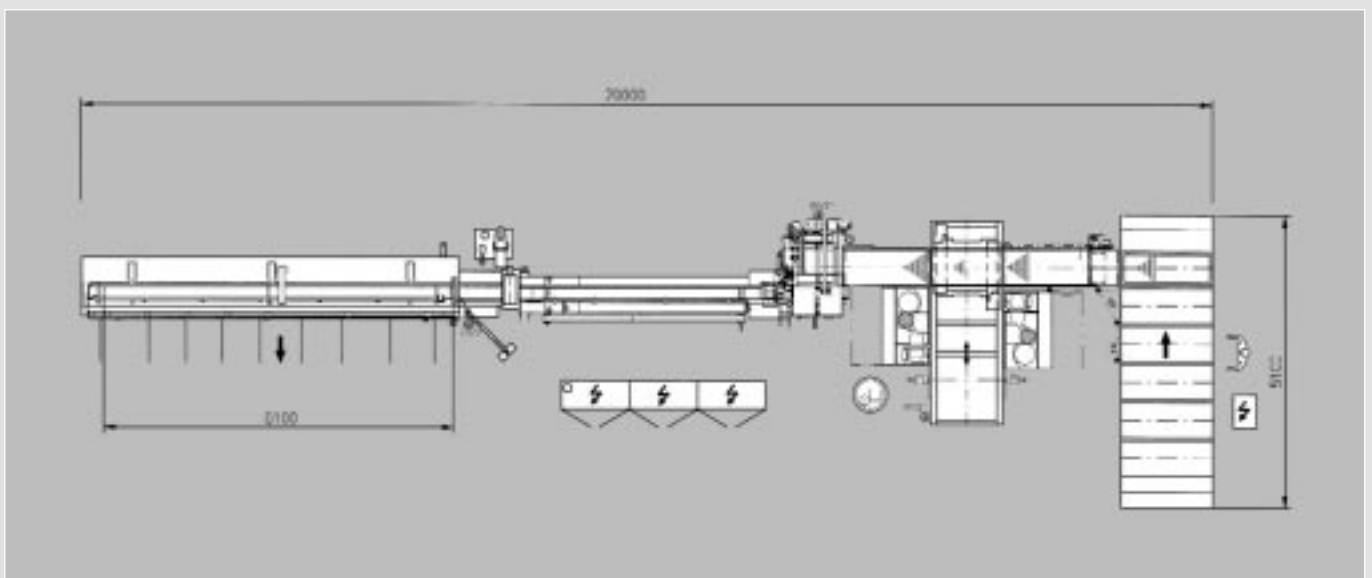
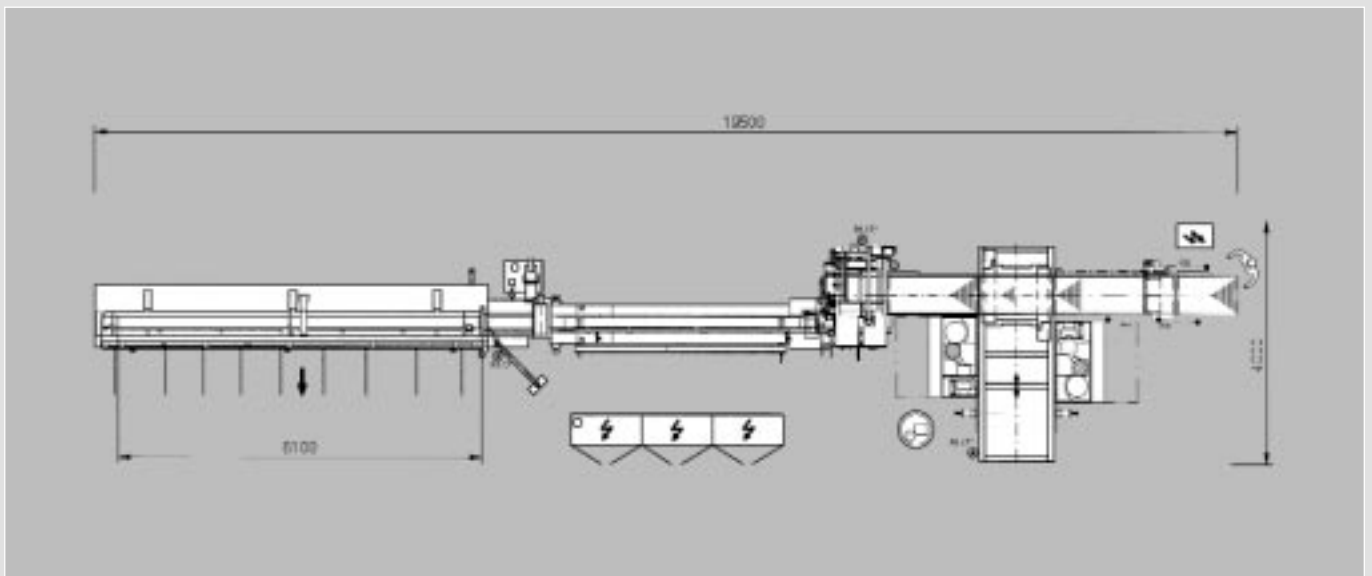



Die Matrix zeigt die wesentlichen Merkmale.
Informationen unter Berücksichtigung Ihrer individuellen
Bedürfnisse gibt Ihnen gern Ihr GRECON Experte.

Fakten	CombiPact
Eingangslänge	150 - 1000 mm
Holzbreite	40 - 205 mm
Holzdicke	20 - 80 mm
Endlänge	3000 - 6100 mm
Presskraft	120 (145) kN
Holzquerschnitt bei 10/11 mm (Weichholz)	120 (145) cm ²
Holzquerschnitt bei 10/11 mm (Hartholz)	90 (110) cm ²
Leistung (Vertikalzinkung) mit 30 x 90 x 400 mm	41,8 m/min
Leistung (Horizontalzinkung) mit 22 x 50 x 350 mm	19,25 m/min
Beschickssystem	Beschickband/Fächerbeschickung
Fräsestypen	Paket-Fräskombination
Übergabe	automatisch, servogesteuert
Stirnseitenpresse	Zwei-Kanal-Presse
Produktionsstatistik	●
Diagnosesystem	●
Mehrfachlängen	●
Zwischenschnitte	∞
Fächerbeschickung	○
Horizontalzinkung	○
Holzausrissvermeidung (Vorritzer unten)	○
Holzdicke min. 16 mm	○
Holzdicke max. 100 mm	○
Holzbreite min. 30 mm	○
Rüttelanschlag	●
Paketüberwachung	●
Splitterschutz	●
Leimauftragsystem FlankenJet	●
Verschiedene Leimarten	○
Kommunikation (Teleservice)	○
Leistungsreserve Frässpindeltriebe (37 kW)	○
Frequenz geregelter Vorschub	●
Antriebsleistung Fräser	22 (37)kW
Antriebsleistung Zerspaner (+Vorritzer)	11,5 kW

Sie können viel von uns erwarten: WEINIG GROUP – Ihr Partner für die Zukunft

Konzentrieren Sie sich auf Ihr Geschäft, alles andere machen wir für Sie! Die WEINIG GROUP ist nicht nur der führende Technologie-Anbieter für die Massivholz verarbeitende Industrie und das Handwerk. Umfassende Dienstleistungen und Systemlösungen bis zur schlüsselfertigen Produktionsanlage machen die WEINIG GROUP zum rundum idealen Partner, wo immer es um flexible, profitable Fertigung geht.



Die WEINIG ExpoCenter

In unseren ExpoCentern demonstrieren wir Ihnen, was Spitzentechnik alles für Sie leisten kann. Hier können Sie unsere Maschinen vor Ort erleben.



Training

Wir möchten, dass Sie aus Ihrer Investition so schnell wie möglich den maximalen Nutzen ziehen. Dafür sorgt das bewährte WEINIG Trainings-Konzept. Effektive Schulungen durch erfahrene WEINIG Experten stellen sicher, dass die Maschine in kürzester Zeit mit ihrem ganzen Potenzial für Sie verfügbar ist.



Kaizen

Die Produktionsorganisation bei WEINIG orientiert sich konsequent und erfolgreich an der Kaizen-Methode. In einem kontinuierlichen Verbesserungsprozess werden Qualität und Effizienz Schritt für Schritt optimiert. Profitieren Sie davon für Ihren Betrieb: Wir geben Ihnen in Seminaren gern unsere langjährige Erfahrung weiter.



Service

Mit Niederlassungen in allen Erdteilen und einem großen, mobilen Team von Service-Technikern gewährleisten wir weltweit einen in der Branche einzigartigen Service. Schnellste Ersatzteillieferung an jeden Ort sowie Ansprechpartner, die auch Ihre Sprache sprechen, sind Teil unserer traditionellen Kundenorientierung.

**WEINIG**

Weltmarktführer bei
Kehlautomaten

WACO

Nr.1 bei Hobel- und
Kehlautomaten der
Hochleistungsklasse

GRECON

Leistungsstarke
Keilzinkenanlagen

DIMTER

Spezialist für
Optimierkappsägen
und Verleimpresen

RAIMANN

Spitzentechnik für die
Zuschnittoptimierung

CONCEPT

Der kompetente Partner
für Gesamtlösungen

Die WEINIG GROUP: Wir fügen alle Komponenten der Massiv- holzbearbeitung nahtlos zusammen

Bis zur schlüsselfertigen Produktionsanlage

Innovative Maschinen zu bauen ist eine Sache, Systemlösungen anzubieten eine andere. Immer öfter wollen unsere Kunden aber die gesamte Fabrik. Ein Fall für unser Team von WEINIG CONCEPT. Dort bündelt sich die Kompetenz der WEINIG GROUP in besonderer Weise. Von der Planung bis zur schlüsselfertigen

Produktionsanlage erledigen dort unsere Profis alles. Weltweit. In kompletter Verantwortung. Für Sie.

Ein starkes Team

Jedes Mitglied der WEINIG GROUP ist führend in seinem Arbeitsbereich. Daraus entstehen wertvolle Synergieeffekte, von denen Sie in unvergleichlicher Weise profitieren.



Keilzinkenanlagen CombiPact



WEINIG

Produktion:

GRECON DIMTER Holzoptimierung
Nord GmbH & Co. KG
Hannoversche Straße 58
31061 Alfeld / Hannover
Deutschland

Telefon +49 (0) 51 81 / 9 39-0
Fax +49 (0) 51 81 / 9 39-2 25
E-Mail info@grecon-weinig.de
Internet www.weinig.com

Vertrieb:

WEINIG GROUP
Weinigstraße 2/4
97941 Tauberbischofsheim
Deutschland

Telefon +49 (0) 93 41 / 86-0
Fax +49 (0) 93 41 / 70 80
E-Mail info@weinig.de
Internet www.weinig.com