

# Chaînes d'aboutage ProfiJoint

## Le système modulaire

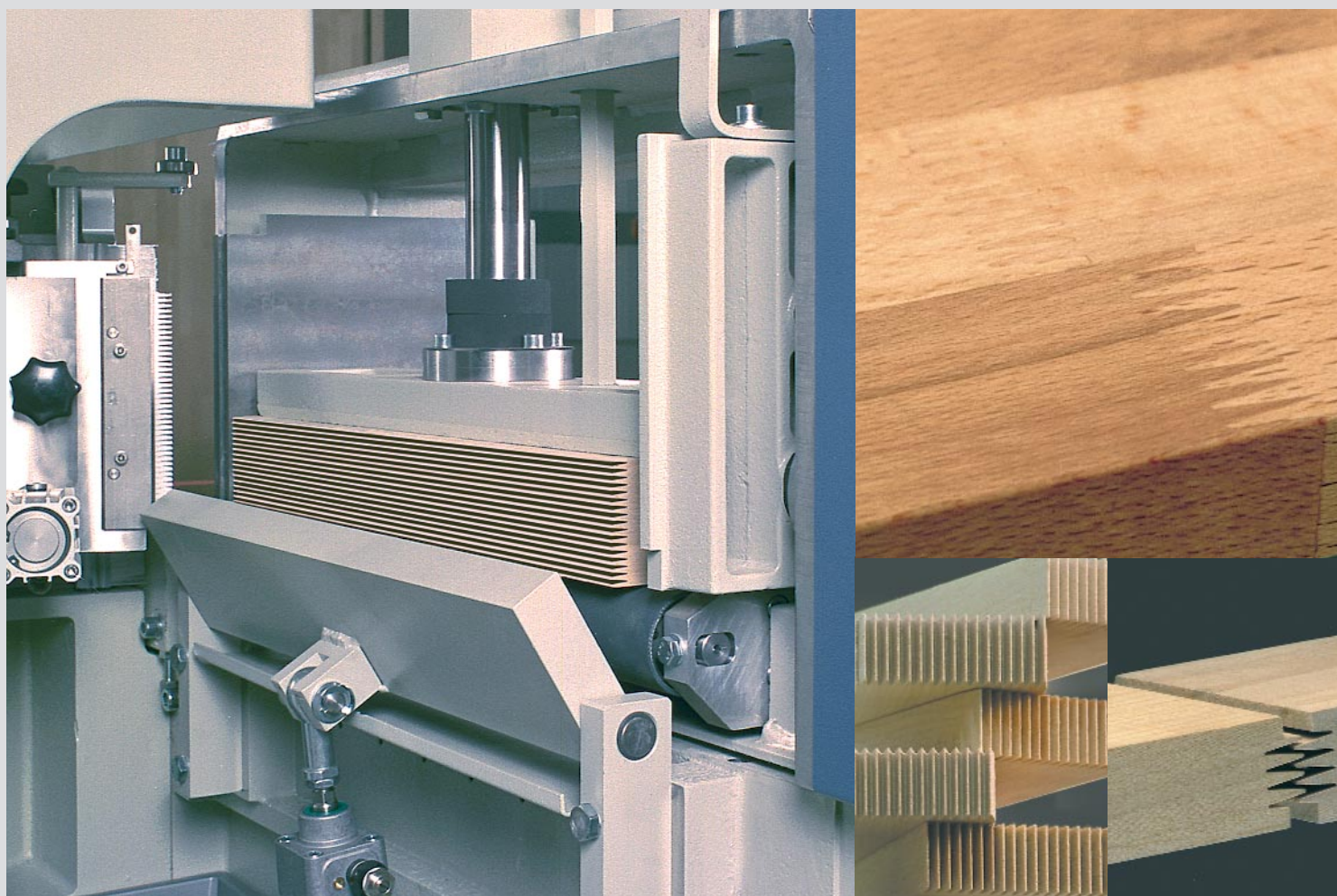

## Chaîne d'aboutage ProfiJoint Grecon – Rendement élevé à un prix avantageux

Grecon est le leader du marché dans la production des abouteuses innovantes. Maintenant la nouvelle ProfiJoint permet aussi aux petites et moyennes entreprises et à toutes entreprises de transformation du bois massif, l'exploitation économique de restes de bois.

Profitez des avantages et optez pour la ProfiJoint – un investissement judicieux qui s'amortira à court terme.

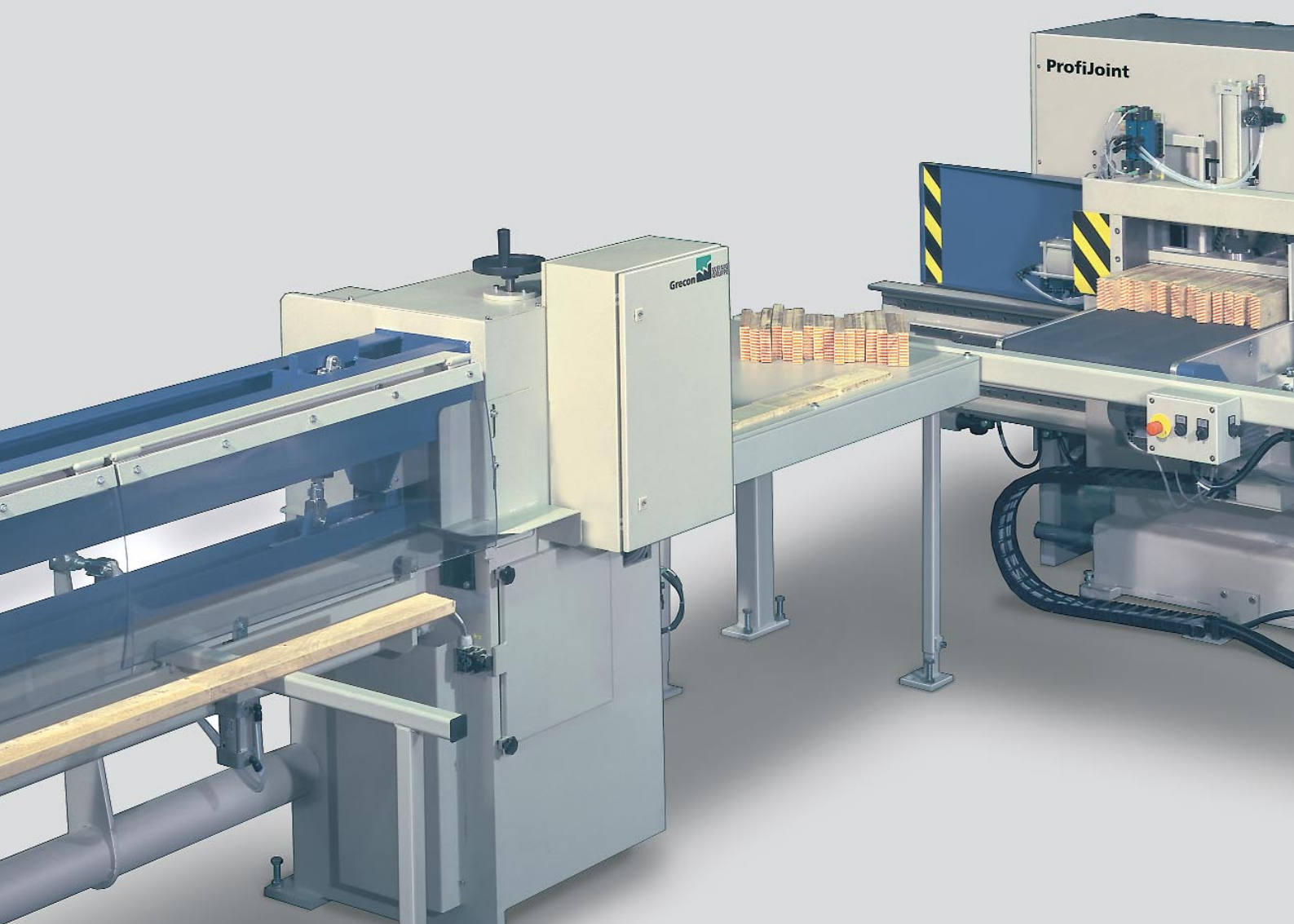



Le nouveau modèle ProfiJoint développé pour les débutants peut être étendu à une combinaison de fraises grâce au système modulaire. Des largeurs de bois jusqu'à 150 mm, des épaisseurs de bois jusqu'à 50 mm et des longueurs minimum de bois en entrée de 150 mm, peuvent être traitées sans problème. Un bâti en fonte réduit les vibrations dans la zone où tout dépend de la précision de l'aboutage. Peu importe que vous fassiez de l'aboutage vertical ou horizontal avec inciseur, la famille des ProfiJoint a la même technologie d'outils que les modèles de haute capacité de GRECON.



#### La ProfiJoint

- Une conception complètement nouvelle de la machine.
- Solution complète se composant d'une fraise, d'une station de transfert et d'une presse.
- Avec un déchetiseur, réglage axial au 1/100 mm (inciseur – option).
- Fraise à rendement élevé avec une table de fraisage d'une largeur de 500 mm supportant les paquets de bois pendant le travail horizontal ou vertical.
- Longueurs des entures: 4-15 mm.
- Arbre de fraisage éprouvé de Weinig sans entretien, réglage axial au 1/100 mm.
- Levage automatique de l'arbre fileté pour un produit fini sans décalage.
- Encollage automatique, dosage précis et nettoyage aisé grâce au système Flankenjet.
- Les pièces de bois coupées et encollées sont transférées individuellement à la presse pour être pressées dans la longueur demandée.
- Installation facile, mise en route rapide.
- Utilisation simple et technique standard garantissant un entretien facile.

## Chaînes d'aboutage ProfiJoint Grecon – Rendement potentiel élevé pour les débutants

ProfiJoint composée de:

**Fraise d'aboutage ProfiJoint,  
transfert manuel et presse  
à un canal**

Capacités:

Fraise: 2 paquets / min.

Transfert: manuel, 30 – 40 pièces / min

Presse: 2 cycles / min

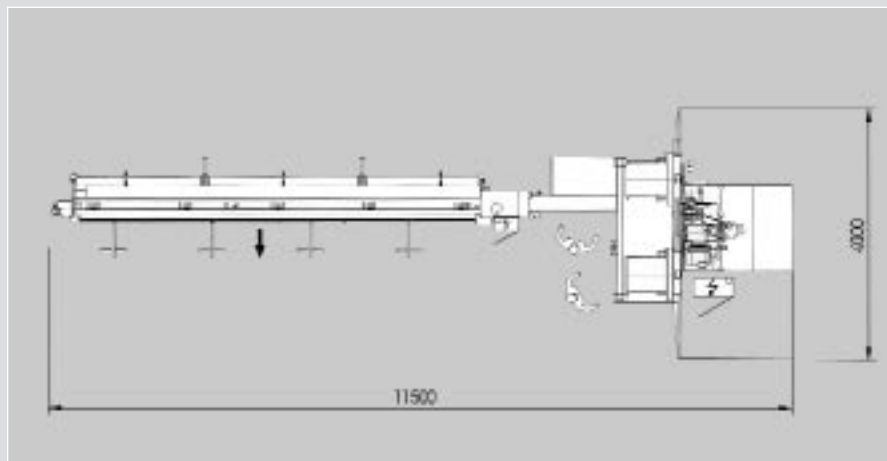

ProfiJoint avec paquet 4  
composée de:

**Fraise d'aboutage ProfiJoint,  
transfert semi-automatique et  
presse à un canal**

Capacités:

Fraise: 2 paquets / min.

Transfert: 35 pièces / min

Presse: 2 cycles / min

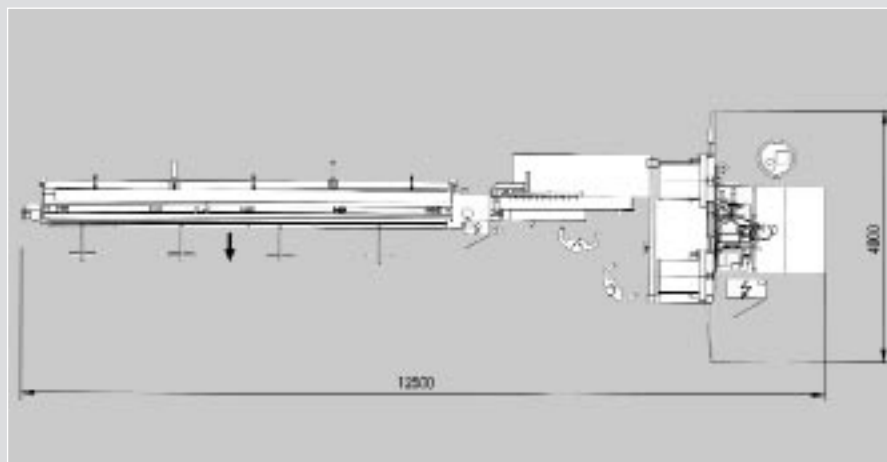

ProfiJoint avec paquet 3  
composée de:

**Fraise d'aboutage ProfiJoint,  
transfert semi-automatique  
et presse à deux canaux**

Capacités:

Fraise: 2 paquets / min.

Transfert: 40 pièces / min

Presse: 4 cycles / min

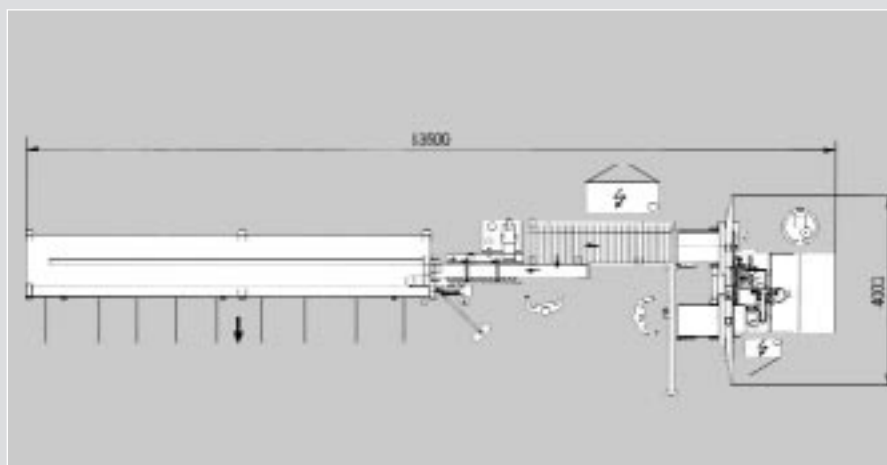

## Agrégats de traitement optimisés pour un aboutage précis

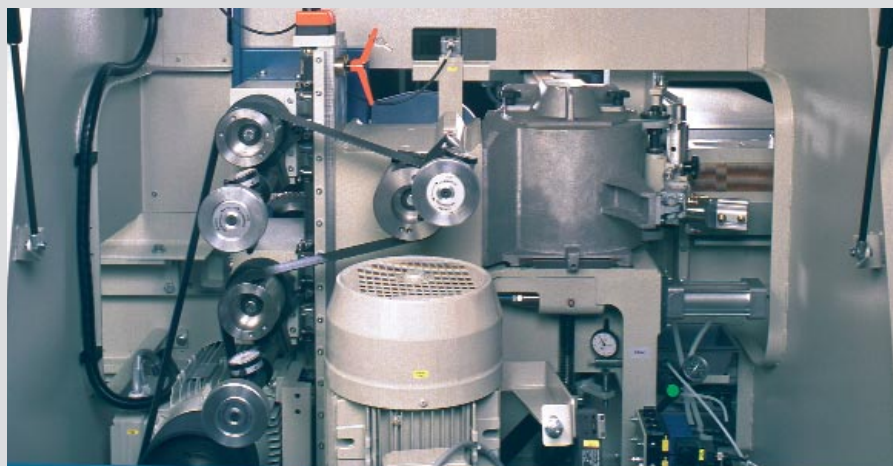

**Un standard d'outils remarquable** avec des scies inciseurs en haut et en bas, des déchettes et des fraises d'aboutage est à la base d'une production de profils précis. Les scies inciseurs sont synchronisées et empêchent ainsi des déchirures. L'entraînement indirect pourvoie aux réserves de haute capacité et un traitement sans vibrations des pièces courtes. C'est le seul traitement pour obtenir une jonction de bois absolument ferme.



### Les modules d'automatisation Grecon

offrent un potentiel énorme de puissance:

- Alimentation complètement automatique pour l'usage de la capacité totale de la ligne
- Transfert semi- et complètement automatique de la fraise à la presse
- Presse à un et à deux canaux

## Chaînes d'aboutage GRECON du type combinaison ProfiJoint: Le niveau le plus élevé

Avec la combinaison de deux fraises la capacité est doublée. Le procédé de fraisage des deux côtés se fait complètement de façon automatique. Le système à deux arbres permet la fabrication de profils spéciaux. La fraise simple ProfiJoint peut être changée à tout moment en une combinaison ProfiJoint et ainsi s'adapte toujours à vos exigences de capacité demandées.

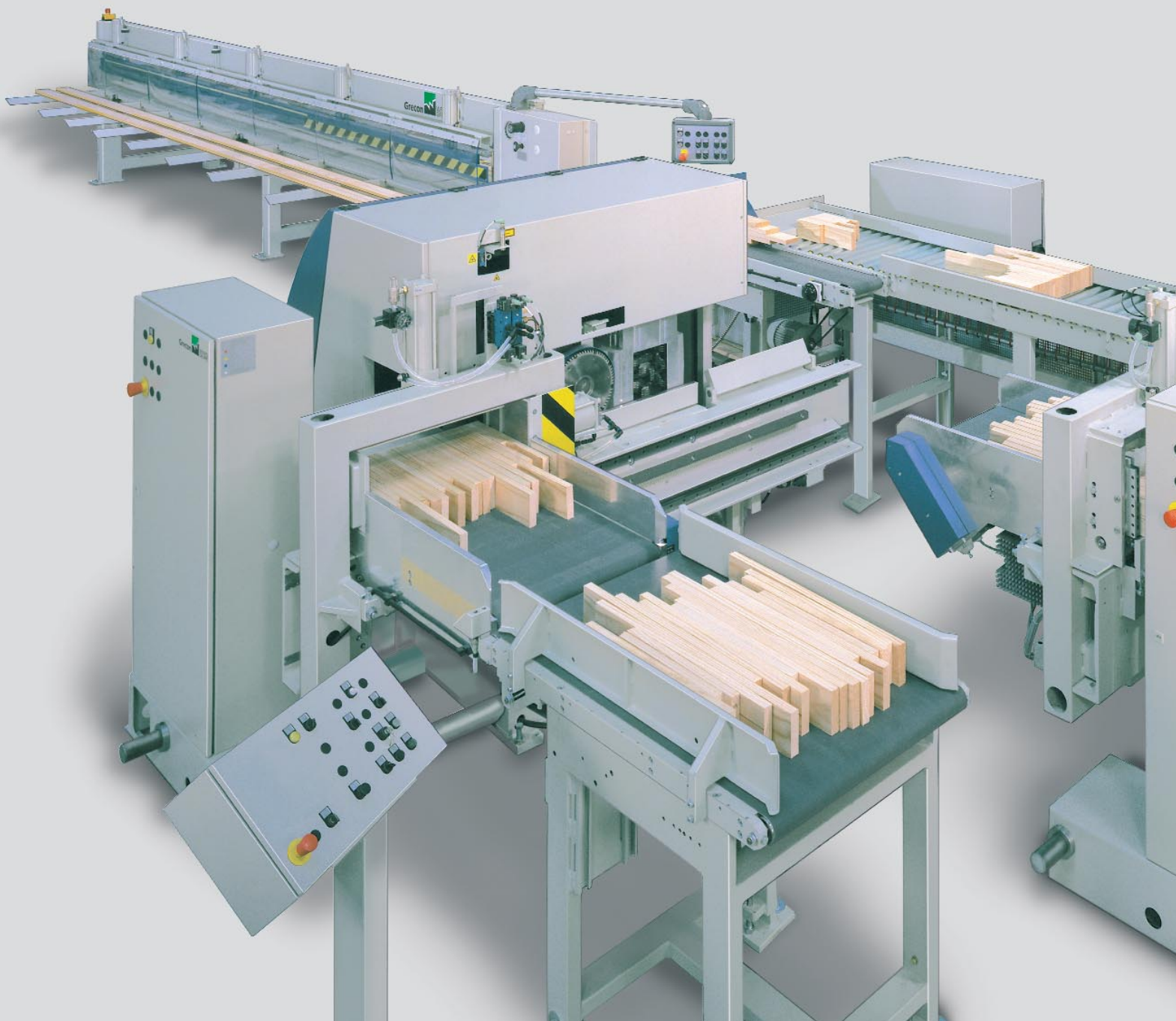



Grâce à la puissance d'avance des moteurs des tables de fraisage réglables en fréquences cette ligne offre une image de coupe régulière et précise sur toute la largeur du paquet.



#### La combinaison ProfiJoint:

- Butée d'alignement fraise.
- Contrôle des paquets au moyen d'un laser sensoriel.
- Transfert automatique avec mesurage de longueur et presse automatique.
- Coupes intermédiaires à préselectionner pour le produit fini.
- Réglage en hauteur rapide de la levée de serrage à la table de fraisage
- Pare-éclats.
- Raccords d'aspiration centraux positionnés en bas.
- Dispositifs de protection inclus dans la zone de fraisage.

## Les combinaisons GRECON ProfiJoint – La technique convaincante

Seul l'enchaînement de tous les modules d'automatisme à l'aide de la haute technologie de commande rend possible un travail continu sans interruption. Les spécialistes GRECON développent des éléments éprouvés et fiables, des solutions pour vos exigences spécifiques.

Combinaison ProfiJoint  
composée de:

**Combinaison de fraises ProfiJoint,  
transfert semi-automatique  
et presse à deux canaux**

Capacités:

Fraise: 4 paquets / min.

Transfert: 60 pièces / min

Presse: 4 cycles / min

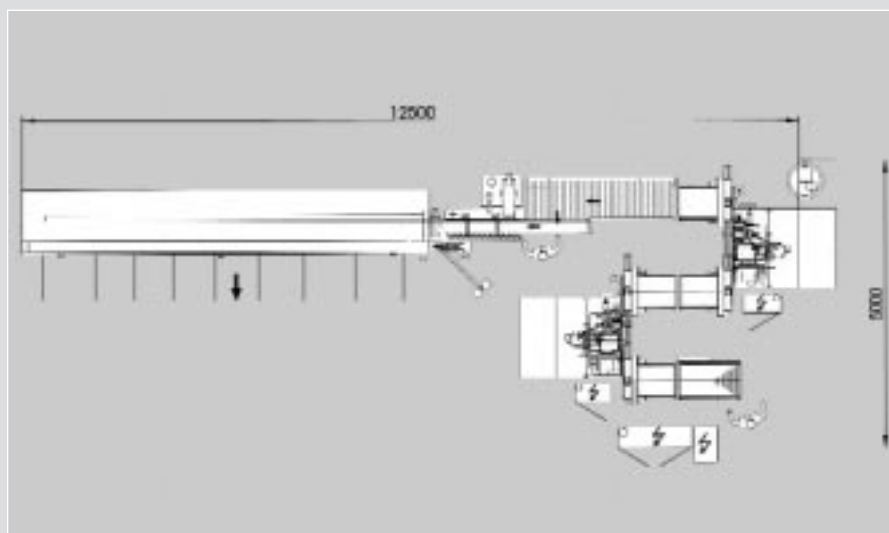

Combinaison ProfiJoint avec paquet 5  
composée de:

**Combinaison de fraises ProfiJoint,  
transfert automatique  
et presse à deux canaux**

Capacités:

Fraise: 4 paquets / min.

Transfert: 100 pièces / min

Presse: 6 cycles / min

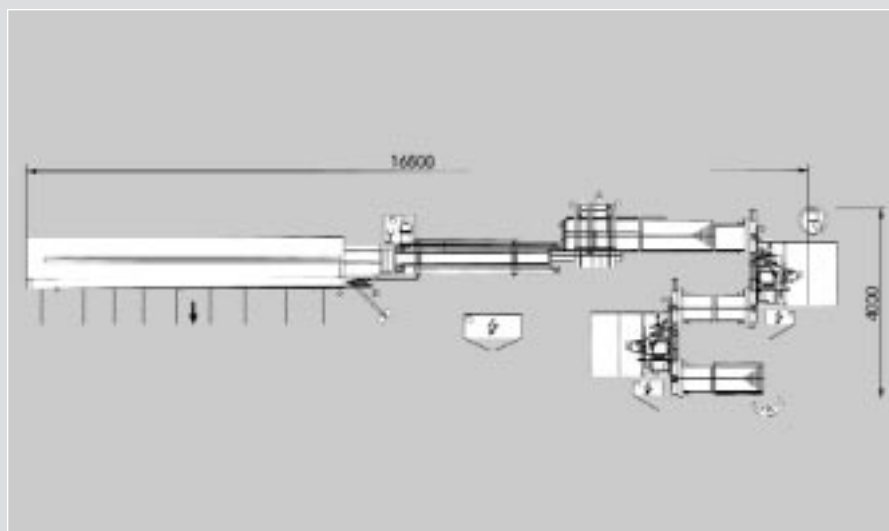



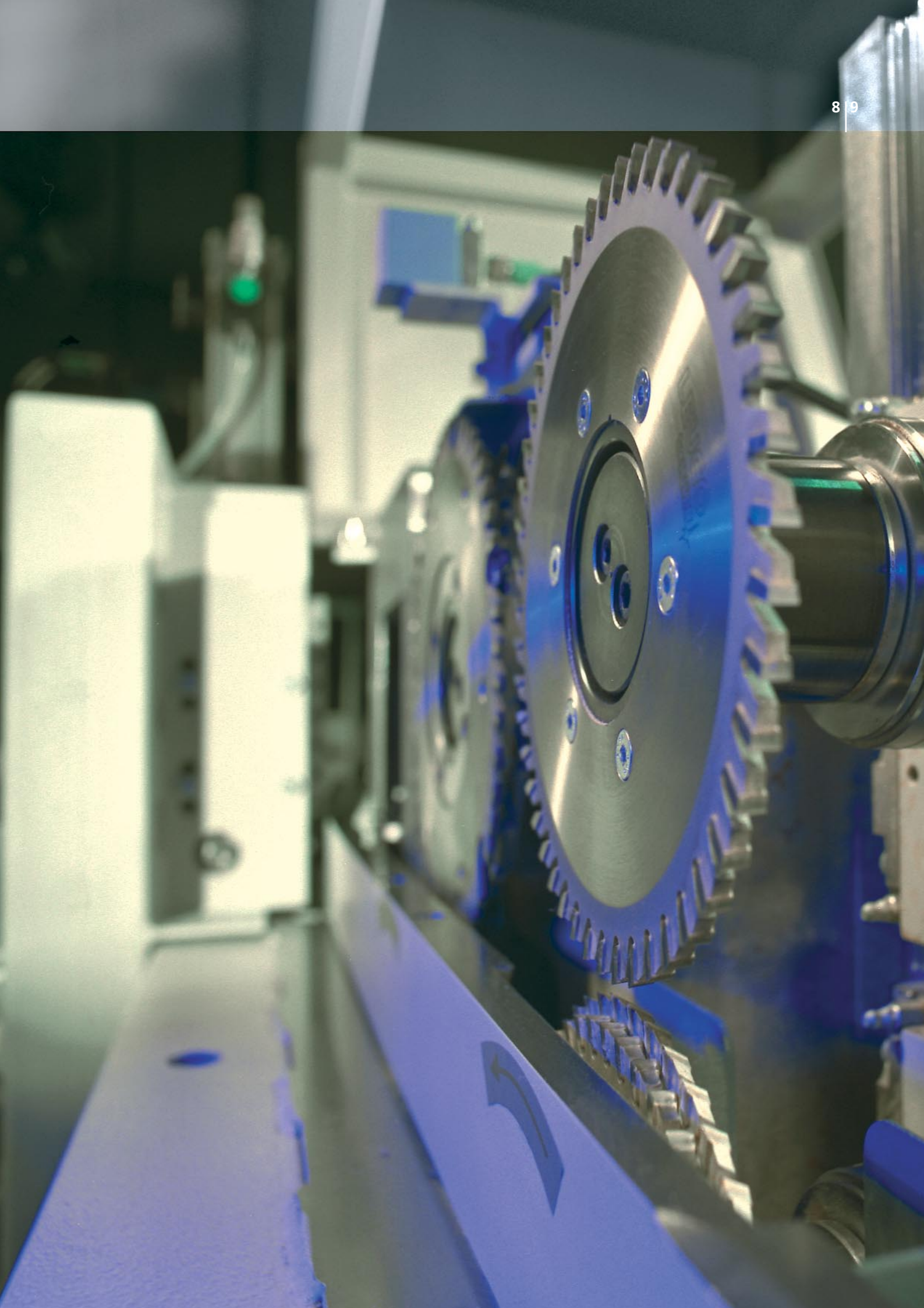

## Chaînes d'aboutage GRECON ProfiJoint – Construction modulaire: du type manuel au type entièrement automatique

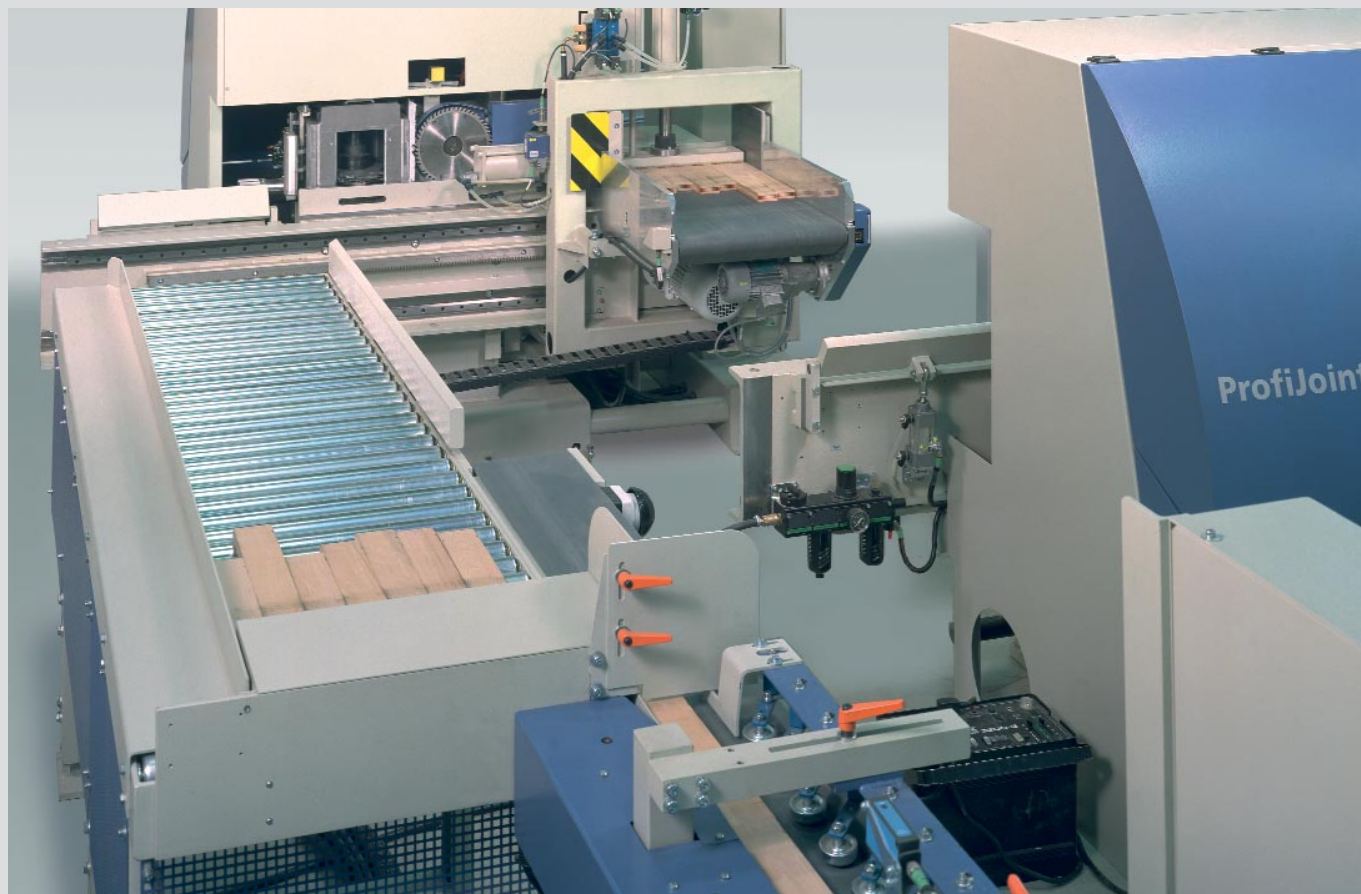

Avec la construction d'une chaîne d'aboutage selon le principe modulaire vous avez la possibilité de définir vous-même le degré d'automatisation. C'est identique si vous voulez travailler en mode manuel, semi-automatique (magasin de séparation inclu) ou entièrement automatique, GRECON vous recommande l'automatisation adéquate selon les exigences de rendement.

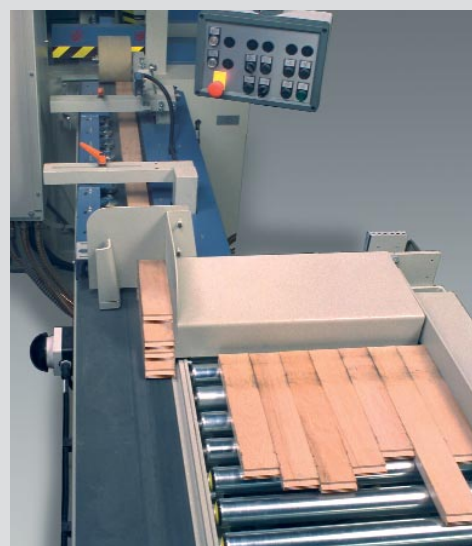

## Tableau récapitulatif des chaînes d'aboutage ProfiJoint: Standard et options

La matrice montre les éléments distinctifs les plus importants de chaque modèle. Votre spécialiste GRECON est préparé à vous donner des informations considérant vos propres besoins comme par exemple pour l'ULTRA, la Combi Pact, la Turbo, la HS 120/180.

	ProfiJoint	ProfiJoint Combinaison
Longueur d'entrée	150 – 700 mm	150 – 900 mm
Largeur bois	40 – 150 mm	40 – 150 mm
Epaisseur bois	18 – 50 (80) mm	18 – 80 mm
Longueur de sortie	3.000 – 6.100 mm	3.000 – 6.100 mm
Puissance de pression	105 (120) kN	120 kN
Section bois avec 10/11 mm (bois tendre)	75 cm <sup>2</sup> (120 cm <sup>2</sup> )	120 cm <sup>2</sup>
Section bois avec 10/11 mm (bois dur)	75 cm <sup>2</sup> (90 cm <sup>2</sup> )	90 cm <sup>2</sup>
Capacité (fraisage vertical) avec 30x90x400	12,2 – 12,8 m/min	24,4 m/min
Capacité (fraisage horizontal) avec 22x50x350	5,04 m/min	10,08 m/min
Système d'alimentation	Bande d'alimentation	Bande d'alimentation
Type de fraise	Fraise simple pour paquets	Comb. de fraises pour paquets
Transfert	Manuel/semi-automatique	Semi-automat. / automatique
Presse frontale	Presse a 1 canal/à 2 canaux	Presse à deux canaux
Statistique de production	–	○
Système de diagnostique	–	○
Longueurs multiples	–	○
Coupes intermédiaires	0 (5)	5 (∞)
Réduction des éclats de bois (Inciseurs en bas)	○	○
Epaisseur bois min. 16 mm	–	–
Epaisseur bois max. 72 mm	–	–
Epaisseur bois max. 100 mm	–	–
Largeur bois min. 30 mm	○	○
Butée vibrante	○	○
Contrôle du bois	○	○
Contrôle qualité	–	–
Pare-éclats	●	●
Système d'encollage "Flankenjet"	●	●
Communication (téléservice)	–	○
Réserve de capacité d'entraînement arbre porte fraise	○	○
Avance réglée par variateur de fréquence	●	●
Avance réglée par variateur Servo	–	–
Puissance d'entraînement fraise	15 (22) kW	15 (22) kW
Puissance d'entraînement déchiquteur (+ inciseur)	5,5 (11,5) kW	5,5 (11,5) kW

# Chaînes d'aboutage ProfiJoint

**Production:**

GRECON DIMTER Holzoptimierung  
Nord GmbH & Co. KG  
Hannoversche Straße 58  
31061 Alfeld / Hannover  
Allemagne

Téléphone +49 (0) 51 81 / 9 39-0  
Fax +49 (0) 51 81 / 9 39-2 25  
E-Mail [info@grecon-weinig.de](mailto:info@grecon-weinig.de)  
Internet [www.weinig.com](http://www.weinig.com)

**Vente:**

WEINIG GROUP  
Weinigstraße 2/4  
97941 Tauberbischofsheim  
Allemagne

Téléphone +49 (0) 93 41 / 86-0  
Fax +49 (0) 93 41 / 70 80  
E-Mail [info@weinig.de](mailto:info@weinig.de)  
Internet [www.weinig.com](http://www.weinig.com)