

Ekleme hattı ProfiJoint

Modüler Yapıda makina sistemi

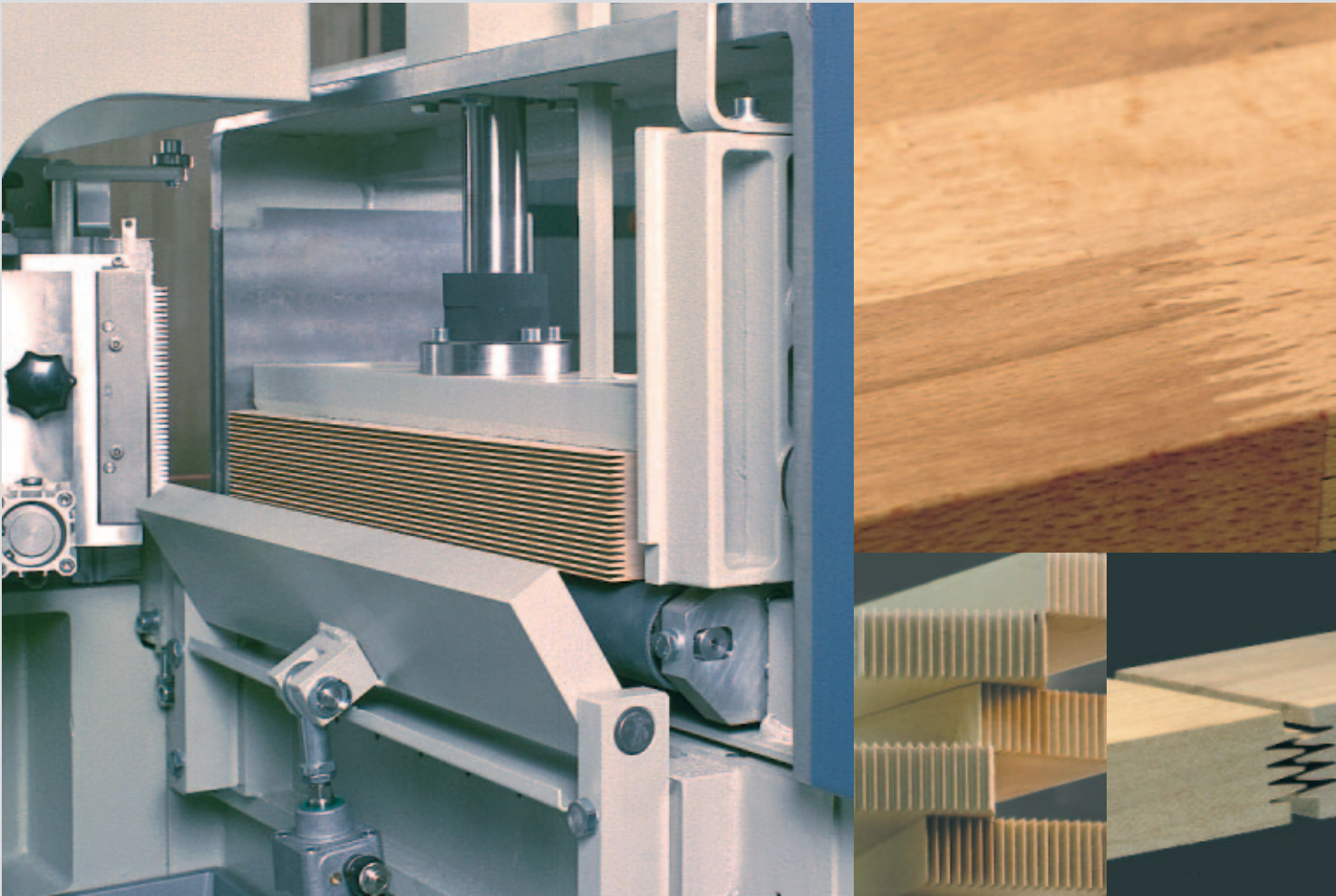

GRECON ekleme hattı ProfiJoint – Düşük fiyata büyük performans

GRECON, yenilikçi ekleme makinelerinin lider konumundaki üreticisidir. Yeni ProfiJoint, şimdi küçük ve orta ölçekli işletmelerde ve bütün masif ahşap işlemecilerinde, ekonomik ağaç geri kazanımı sağlıyor.

Avantajlarından yararlanın ve ProfiJoint makinesini almaya karar verin. Maliyetini kısa sürede çıkartan akılcı bir yatırım!

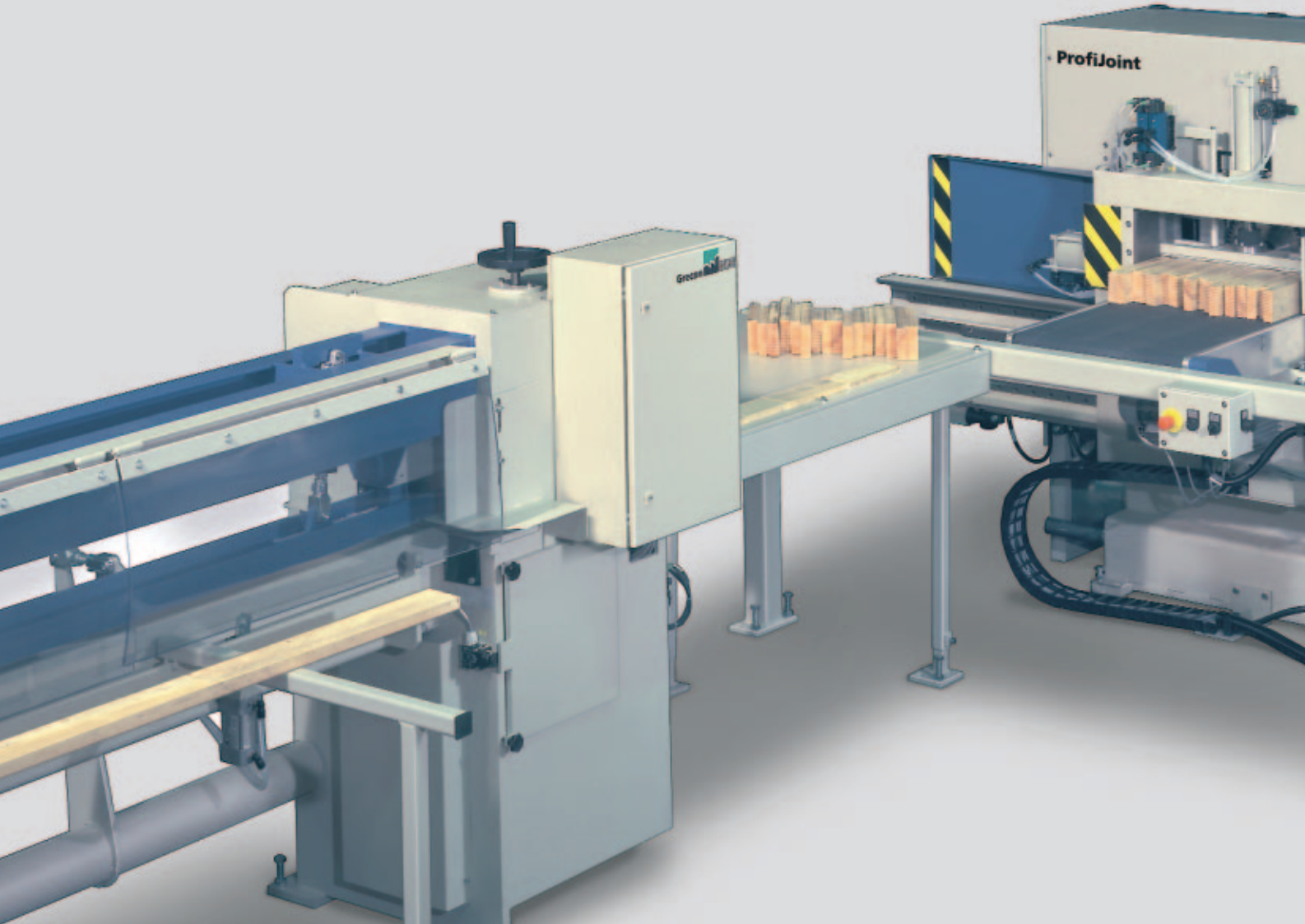



Yeni başlayanlar için yeni geliştirilmiş ProfiJoint modeli, modüler yapıda makine sistemi ile çift freze kombinasyonuna kadar geliştirilebilir. 150 mm'ye kadar genişlikteki, 50 mm'ye kadar kalınlıktaki ahşaplar ve en az 150 mm'lik ahşap giriş uzunlukları sorunsuz olarak işlenebilir. Dökümden imal edilmiş gövde, birleştirme hassasiyetinin önem kazandığı bölgede sarsıntıları engeller. GRECON'un yüksek performans modellerinde kullanılan aynı takım teknolojisine sahip ProfiJoint ekleme hattında ön çiziciler ile dikey veya yatay birleştirme yapmak mümkündür.



ProfiJoint-

- Tamamen yeni tasarlanmış makine.
- Freze, aktarım istasyonu ve presten oluşan komple çözüm.
- Parçalayıcı ünitesi ile; 1/100 aralığında axial ayarlama (ön çizici, isteğe bağlıdır).
- Yatay veya dikey işleme için ahşapları paket şeklinde teslim alan 500 mm genişliğinde freze tablasına sahip yüksek performanslı freze.
- Ekleme diş derinliği: 4-15 mm.
- Kendisini ispatlamış ve bakım gerektirmeyen Weinig freze mili; 1/100 aralığında axial ayarlama.
- Kayma göstermeyen bitmiş ürün için mil hareketi..
- Otomatik tutkallama, doğru tutkal dozajı ve FlankenJet sistemi ile kolay temizleme.
- Frezelenmiş ve tutkallanmış ağaçlar, münferit olarak prese aktarılır ve istenen uzunluklarda preslenir.
- Kurulumu kolay, hemen kullanıma hazır.
- Kolay kullanım ve az bakım gerektiren standart teknik.

GRECON Ekleme Hattı ProfiJoint – Yeni başlayanlar için büyük performans potansiyeli

ProfiJoint, aşağıdakilerden oluşmaktadır:

**ProfiJoint freze ünitesi ile
Manuel besleme ve tek kanallı pres**

Performanslar:

Freze: Dakikada 2 paket

Aktarım: Manuel

Dakikada 30-40 parça

Pres: Dakikada 2 periyot

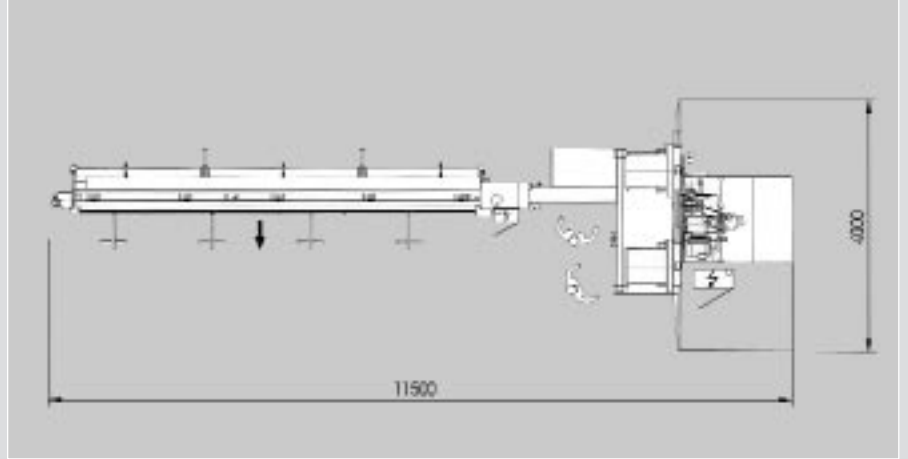

Paket 4'lü ProfiJoint, aşağıdakilerden oluşmaktadır:

**ProfiJoint freze ünitesi ile
Yarı otomatik besleme ve tek
kanallı pres**

Performanslar:

Freze: Dakikada 2 paket

Aktarım: Dakikada 35 parça

Pres: Dakikada 2 periyot

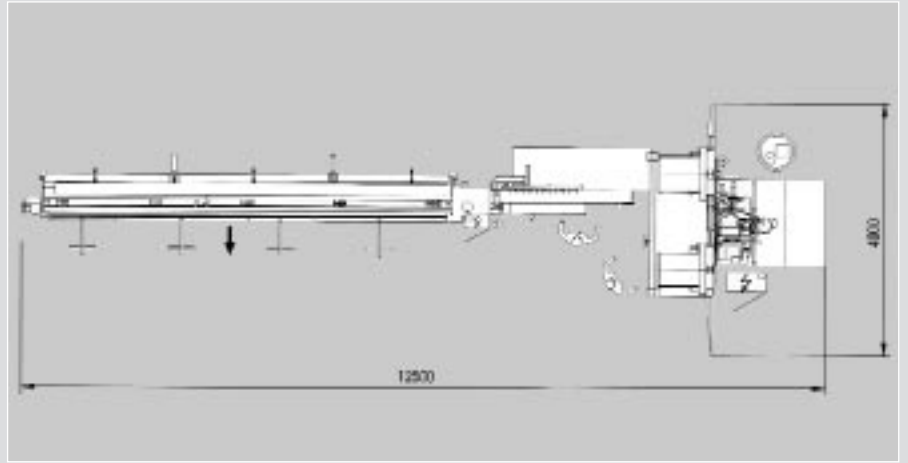

Paket 3'lü ProfiJoint, aşağıdakilerden oluşmaktadır:

**ProfiJoint freze ünitesi ile
Yarı otomatik besleme ve iki
kanallı pres**

Performanslar:

Freze: Dakikada 2 paket

Aktarım: Dakikada 40 parça

Pres: Dakikada 4 periyot

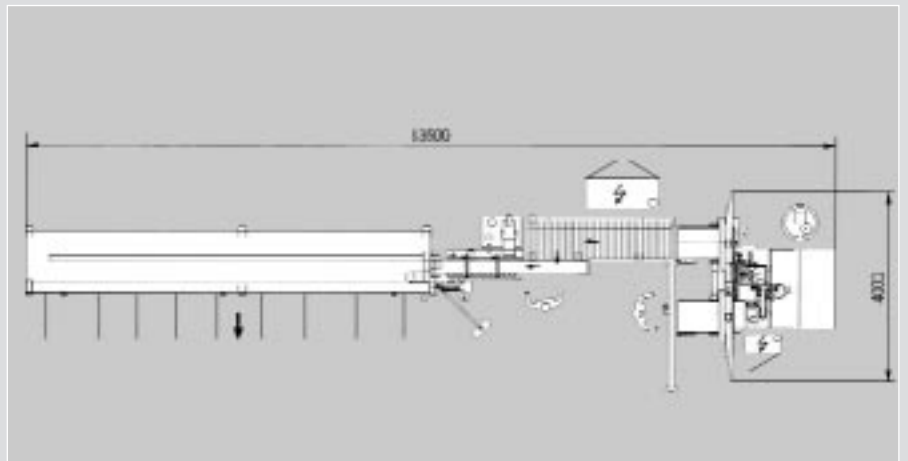

Eklemenin kusursuz şekilde yapılabilmesi için optimize edilmiş üniteler

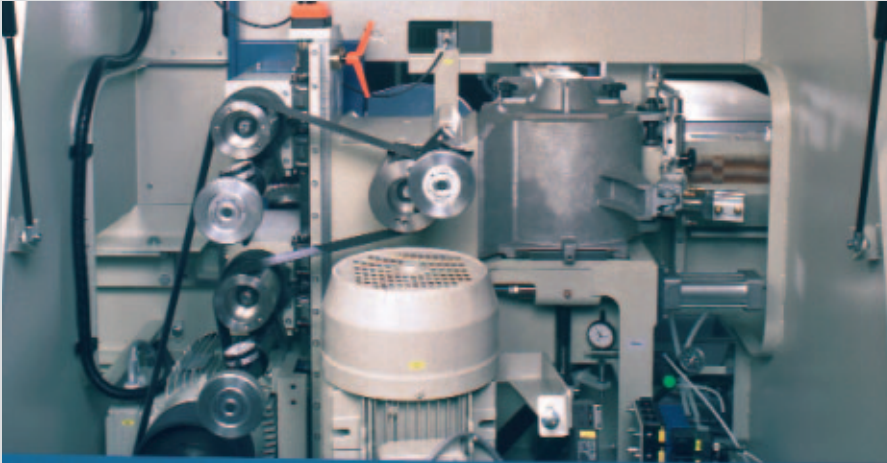

Üst ve alt çizme testereli, parçalama ünitesi ve ekleme frezeli **kusursuz takım standardı**, kusursuz ekleme profili açmanın temelini oluşturur. Çizme testereleri ilerleme yönünde çalışmaktadır ve böylece çıkış kısmındaki çatlakları önlemektedir. Bakım gerektirmeyen WEINIG takım millerinin endirek tahriki, yüksek performans rezervleri ve kısa parçaların titreşimsiz işlenmesini sağlamaktadır.



GRECON Otomasyon Modülleri,

makinenizin gerçek performans potansiyelini iyice açığa çıkarmaktadır.

- Makine kapasitesinin tamamından yararlanmak için tam otomatik besleme
- Frezeden prese yarı otomatik veya otomatik aktarım
- Bir veya iki kanallı pres

GRECON Ekleme Hattı ProfiJoint Kombinasyonu: ProfiJoint'un geliştirilmiş en yüksek modeli

2 freze kombinasyonu ile performans iki katına çıkmaktadır. Her iki taraftaki freze işlemi akışı, tam otomatik olarak gerçekleşmektedir. 2 millî sistem, özel profillerin üretilmesini mümkün kılmaktadır. ProfiJoint tekli freze, her zaman ProfiJoint Kombinasyonu'na geliştirilebilir ve böylece her zaman gerekli performans gereksinimleri karşılanabilir.

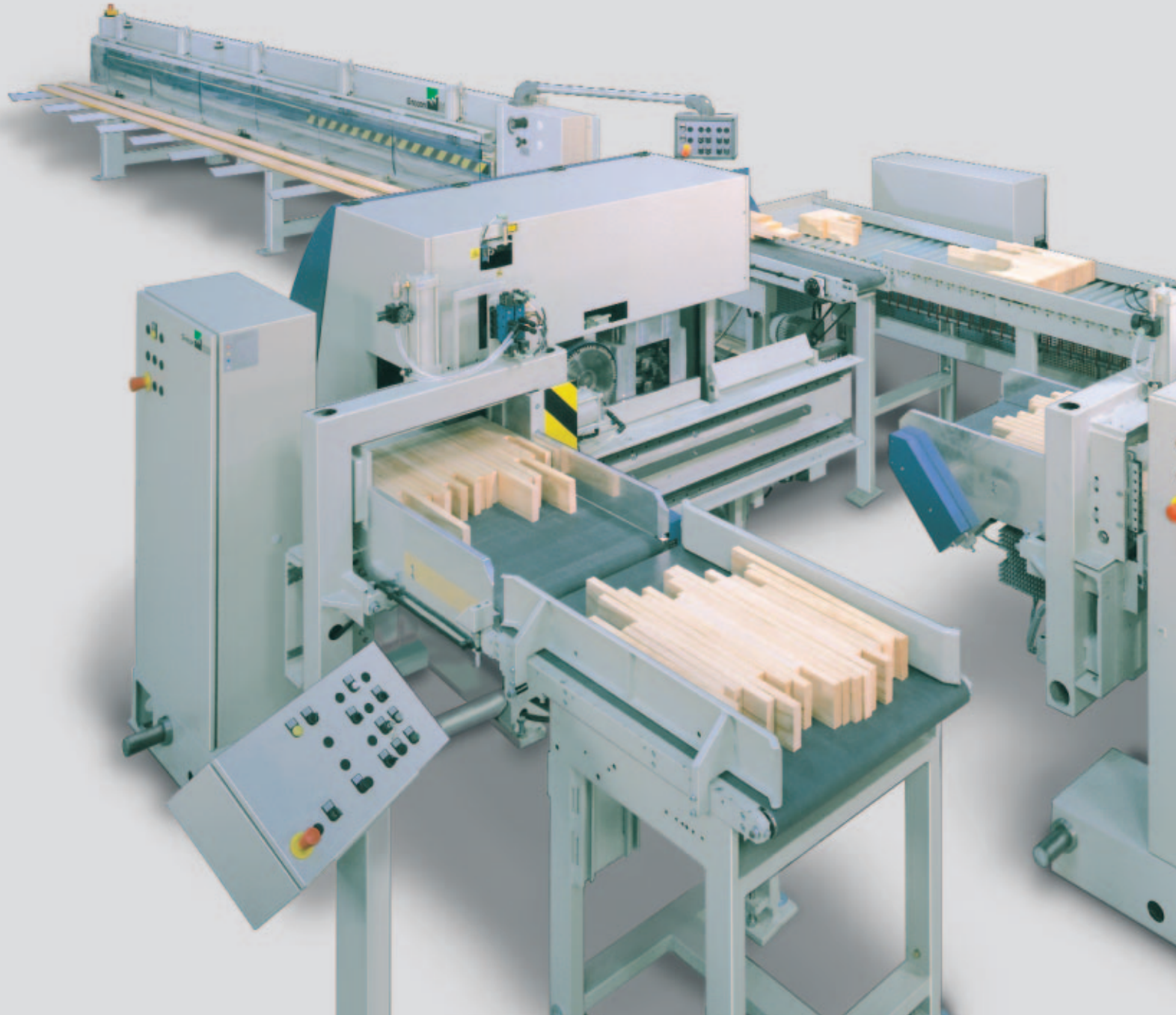



Güçlü besleme frekans ayarlı freze tablası motorları sayesinde, makinenin bütün paket genişliği boyunca eşit oranda ve hassas kesim yapmasını garanti etmektedir.



ProfiJoint Kombinasyon:

- Frezenin ayarlama siperi.
- Lazer sensörü ile paket denetlemesi.
- Boy ölçümlü otomatik besleme ve otomatik pres.
- Son üründe önceden seçilebilen ara boy ölçüleri.
- Freze tablasındaki baskı ünitesinin hızlı yükseklik ayarı.
- Kontür parça koruması.
- Merkezi olarak alt tarafta yer alan talaş emme bağlantıları.
- Freze bölgesinde koruma tertibatları dahil.

GRECON Ekle Hattı ProfiJoint Kombinasyon ikna edici teknik

Öncelikle kumanda tekniği sayesinde bütün otomasyon modüllerinin en üst seviyede birbirine bağılılığı, performansın kesintisiz olarak sürekli sabit kalmasını sağlamaktadır. GRECON uzmanları, onaylanmış ve güvenilir parçalardan spesifik taleplerinize çözümler geliştirmektedir.

ProfiJoint Kombinasyon,
aşağıdakilerden oluşmaktadır:
**ProfiJoint freze ünitesi ile,
Yarı otomatik besleme ve iki
kanallı pres**

Performanslar:
Freze: Dakikada 4 paket
Aktarım: Dakikada 60 parça
Pres: Dakikada 4 periyot

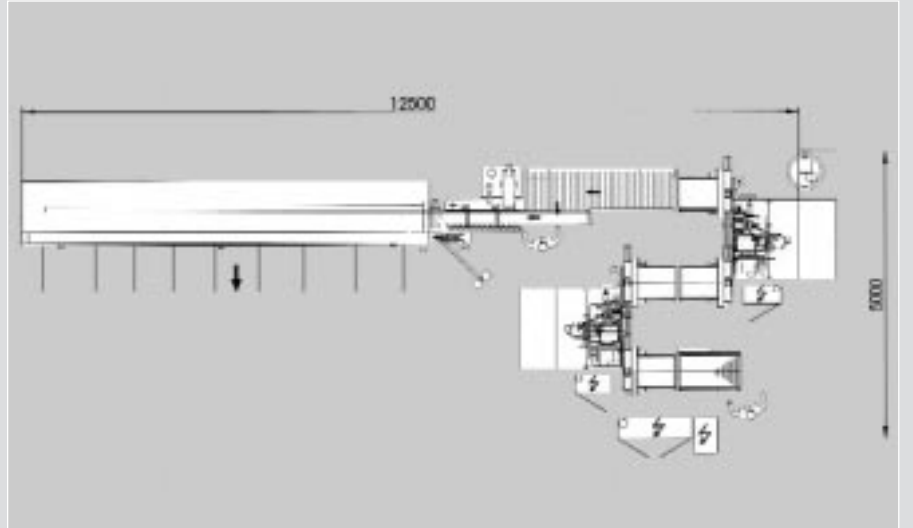

Paket 5'li ProfiJoint Kombinasyonu,
aşağıdakilerden oluşmaktadır:
**ProfiJoint freze ünitesi ile,
Tam otomatik besleme ve iki
kanallı pres**

Performanslar:
Freze: Dakikada 4 paket
Aktarım: Dakikada 100 parça
Pres: Dakikada 6 periyot

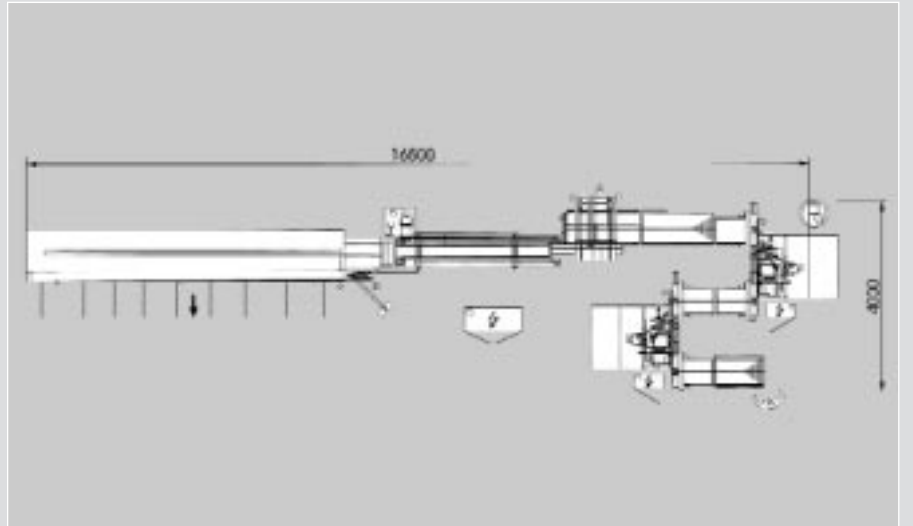

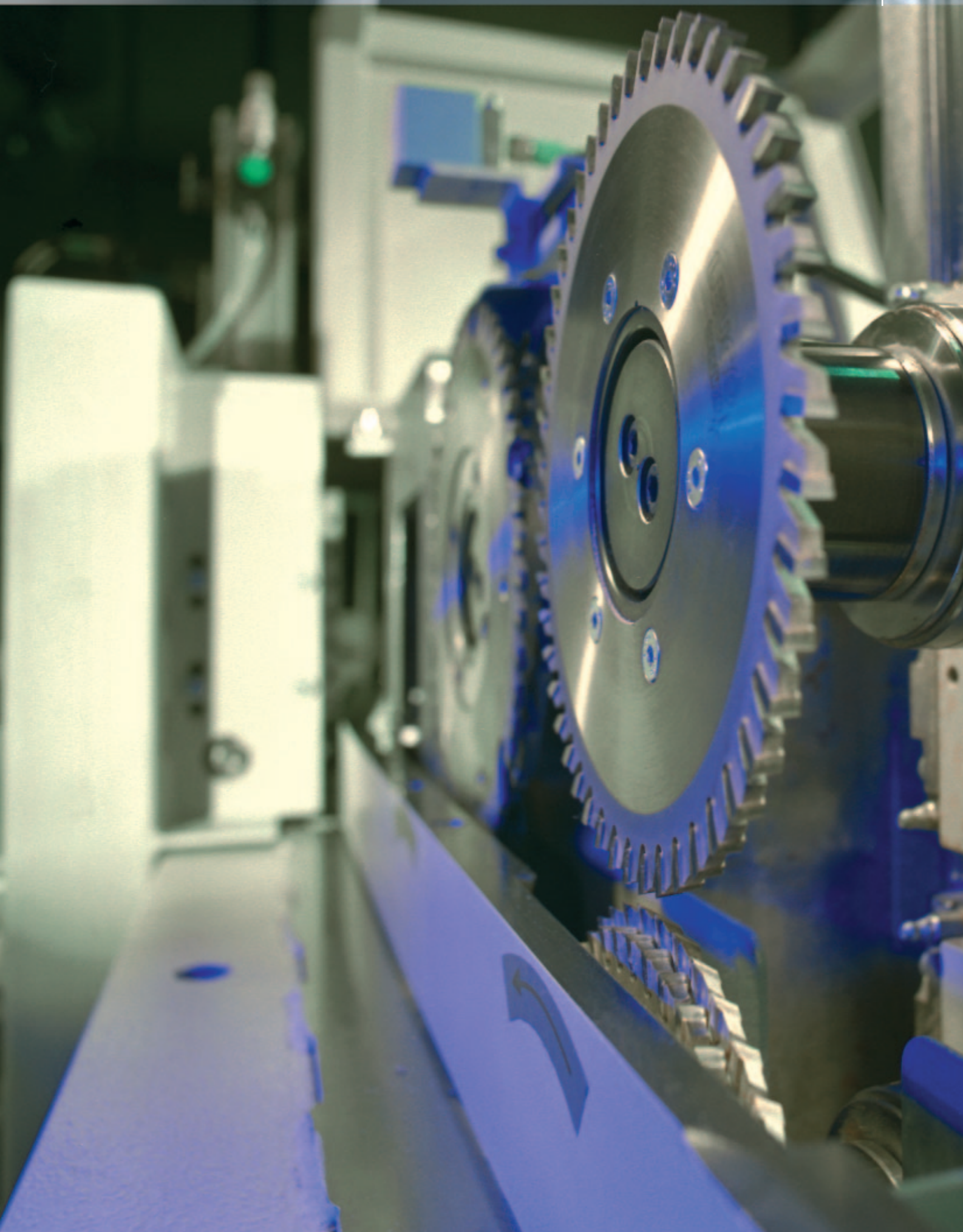

GRECON Ekleme Hattı ProfiJoint

Modüler yapı: Manuel seçenekten tam otomatik seçeneğe kadar

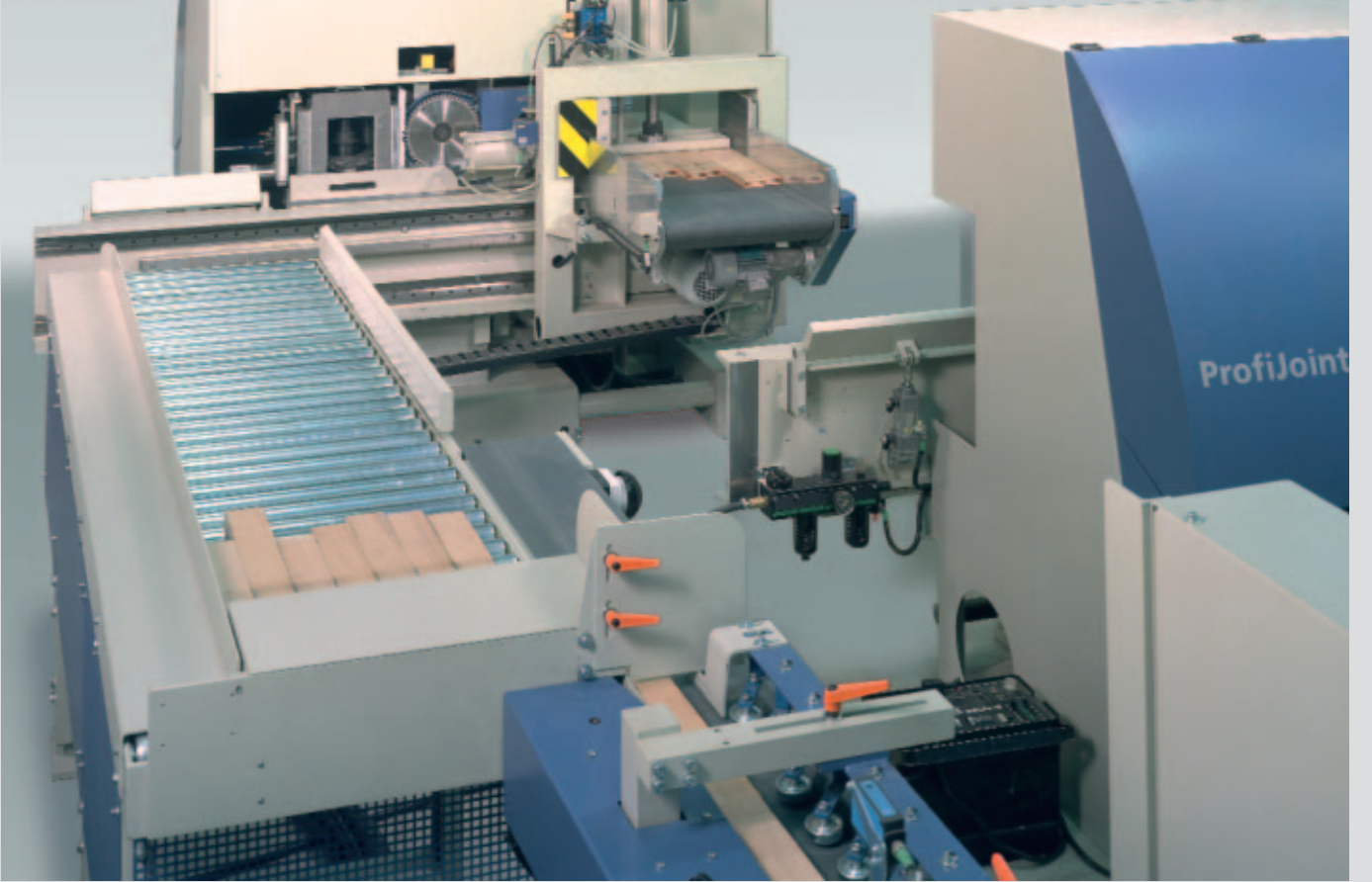

Ekleme hatlarının modüler yapısı sayesinde, otomatikleştirme derecesini kendiniz belirleyebilirsiniz. Makineyi ister manuel ister yarı otomatik (besleme şarjörü) veya tam otomatik işletmek isteğinize göre, GRECON, performans gereksinime bağlı olarak doğru otomatikleştirme derecesi önerecektir.

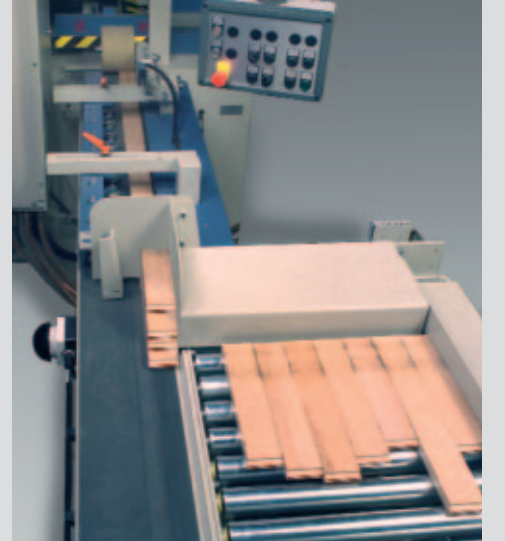

ProfiJoint Ekleme Hatlarına Genel Bakış Tablosu: Standartlar ve Seçenekler

Aşağıdaki tablo, modeller arasında farklılık gösteren en önemli özelliklerini göstermektedir. GRECON uzmanları, örneğin Ultra, Combi Pact, Turbo, HS120/180 için özel gereksinimlerinizi dikkate alarak size memnuniyetle bilgi verecektir.

	ProfiJoint	ProfiJoint Kombinasyonu
Giriş uzunluğu	150 – 700 mm	150 – 900 mm
Ağaç genişliği	40 – 150 mm	40 – 150 mm
Ağaç kalınlığı	18 – 50 (80) mm	18 – 80 mm
Çıkış uzunluğu	3.000 – 6.100 mm	3.000 – 6.100 mm
Pres kuvveti	105 (120) kN	120 kN
10/11mm'de ağaç kesiti (yumuşak ağaç)	75 cm ² (120 cm ²)	120 cm ²
10/11mm'de ağaç kesiti (sert ağaç)	75 cm ² (90 cm ²)	90 cm ²
30x90x400'de performans (dikey birleştirme)	12,2-12,8 m/dak	24,4 m/dak
22x50x350'de performans (yatay birleştirme)	5,04 m/dak	10,08 m/dak
Besleme sistemi	Besleme band	Besleme band
Freze tipleri	Paket tekli freze	Paket freze kombinasyonu
Aktarım	Manuel /Yar otomatik	Yar otomatik / Otomatik
Ön taraf presi	Tek kanallı pres/iki kanallı pres	iki kanallı pres
Üretim istatistiği	–	○
Teşhis sistemi	–	○
Çok bölümlü uzunluklar	–	○
Ara kesimler	0 (5)	5 (∞)
Ağaç kırma önleyicisi (ön çizici aşağıda)	○	○
Ağaç kalınlığı asgari 16mm	–	–
Ağaç kalınlığı azami 72mm	–	–
Ağaç kalınlığı azami 100mm	–	–
Ağaç genişliği asgari 30mm	○	○
Sarsıntı siperi	○	○
Ağaç denetlemesi	○	○
Kalite denetlemesi	–	–
Kontür parça	●	●
Tutkal sürme sistemi FlankenJet	●	●
Liktişim (Teleservis)	–	○
Performans rezervi Freze mili tahrikleri	○	○
Frekans ayarlı besleme	●	●
Servo ayarlı besleme	–	–
Tahrik gücü Freze makinesi	15 (22) kW	15 (22) kW
Tahrik gücü parçalayıcı ünitesi (+ ön çizici)	5,5 (11,5) kW	5,5 (11,5) kW



Ekleme hattı ProfiJoint



WEINIG

Üretim:

GRECON DIMTER Holzoptimierung
Nord GmbH & Co. KG
Hannoversche Straße 58
D-31061 Alfeld / Hannover
Almanya

Telefon +49 (0) 51 81 / 9 39-0

Faks +49 (0) 51 81 / 9 39-2 25

E-Posta info@grecon-weinig.de

Internet www.weinig.com

İşletme:

WEINIG GROUP

Weinigstraße 2/4

D-97941 Tauberbischofsheim

Almanya

Telefon +49 (0) 93 41 / 86-0

Faks +49 (0) 93 41 / 70 80

E-Posta info@weinig.de

Internet www.weinig.com