



Qualität von  
made in Germany



**Die Technik von den Großen**

**Den Preis von den Kleinen**

**genial  
einfach**

**Genius**

**einfach  
genial**



**Die große kleine Brikettierpresse**





# Die Technik der Grossen kompakt verpackt



Zwangszuführung für  
hohes Verdichtungsverhältnis



Zylindrischer Presskanal mit Buchse  
für optimalen Pressvorgang

Hydraulischer Presskolben, komprimiert Späne  
mit hohem Druck zu gleichmässigen Briketts.

Drehgeber-Automatik ein/aus  
(optional)

Silo-Austrag für kontinuierliche  
Spänezuführung

Transportschnecke für Vorverdichtung  
und Beschickung

Kombi-Überwachungsschalter serienmässig

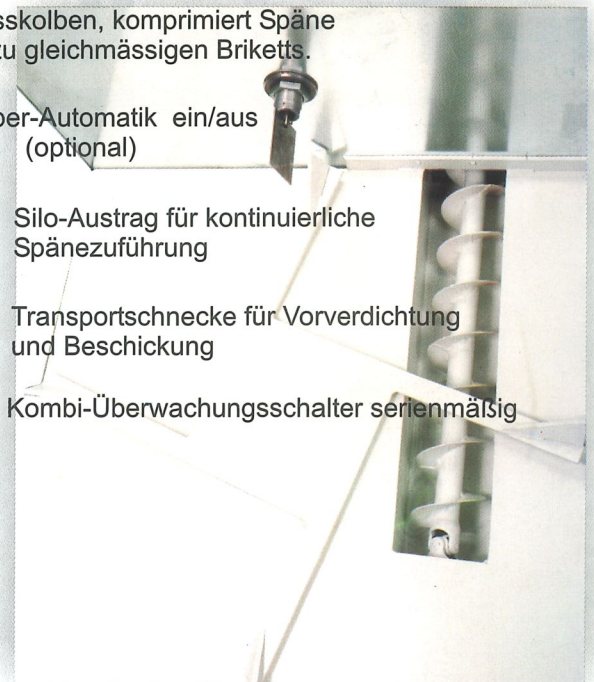

- + Geringer Platzbedarf
- + Bedienerfreundlich
- + Wartungsarm
- + günstiges Preis-/Leistungsverhältnis
- + geringer Stromverbrauch
- + Reduzierung des Spänevolumens um bis zu 90 %
- + mit Schneckenvorverdichtung
- + mit manueller Bedienmöglichkeit

Komplett verdrahteter Steuerungsschrank  
einfach und problemlos zu bedienen.

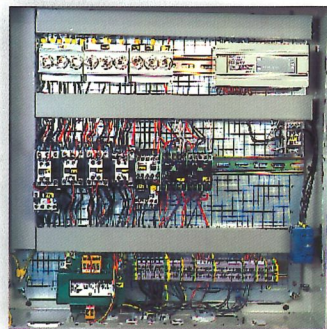

Die bedienerfreundliche  
Mikroprozessorsteuerung bietet alle  
Vorteile der **SPS-Maschinensteuerung**.

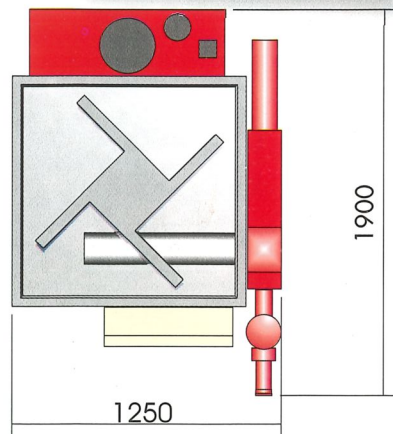
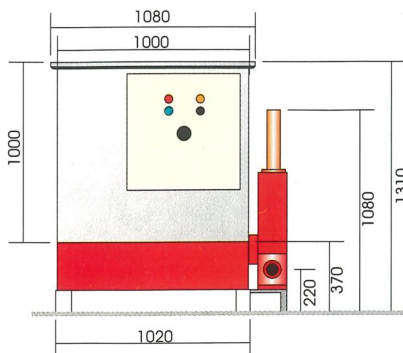
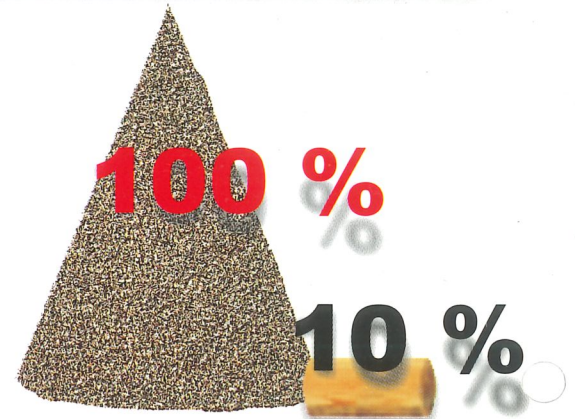

	Typ 1	Typ 2
Brikett-Ø	50 mm	50 mm
Leistung	30 - 50 kg	50 - 70 kg
Anschlußwert	5,5 kW	7,5 kW
Gewicht	750 kg	750 kg

Unsere hochwertigen Maschinen werden ständig weiterentwickelt. Texte, Abbildungen und Zahlenangaben in diesem Prospekt sind deshalb unverbindlich