

Präzision aus besten Händen

# BANDSÄGEN VON HEMA. MIT SICHERHEIT EIN HERVORRAGENDER SCHNITT

Hochleistungs-  
Bandsägen der  
Baureihen »UH« und »SR«





Von Profis gebaut, von Profis verlangt: Hochleistungs-Bandsägen von HEMA. Jede HEMA-Bandsäge verkörpert über 60 Jahre Erfahrung und höchsten technologischen Standard. Das bedeutet: ausgereiftes Industriedesign, optimale Funktionssicherheit auch im Dauerbetrieb und leichte Bedienung.

# HEMA das ist: grundsolide Technik, lange Lebensdauer und über 60 Jahre Erfahrung

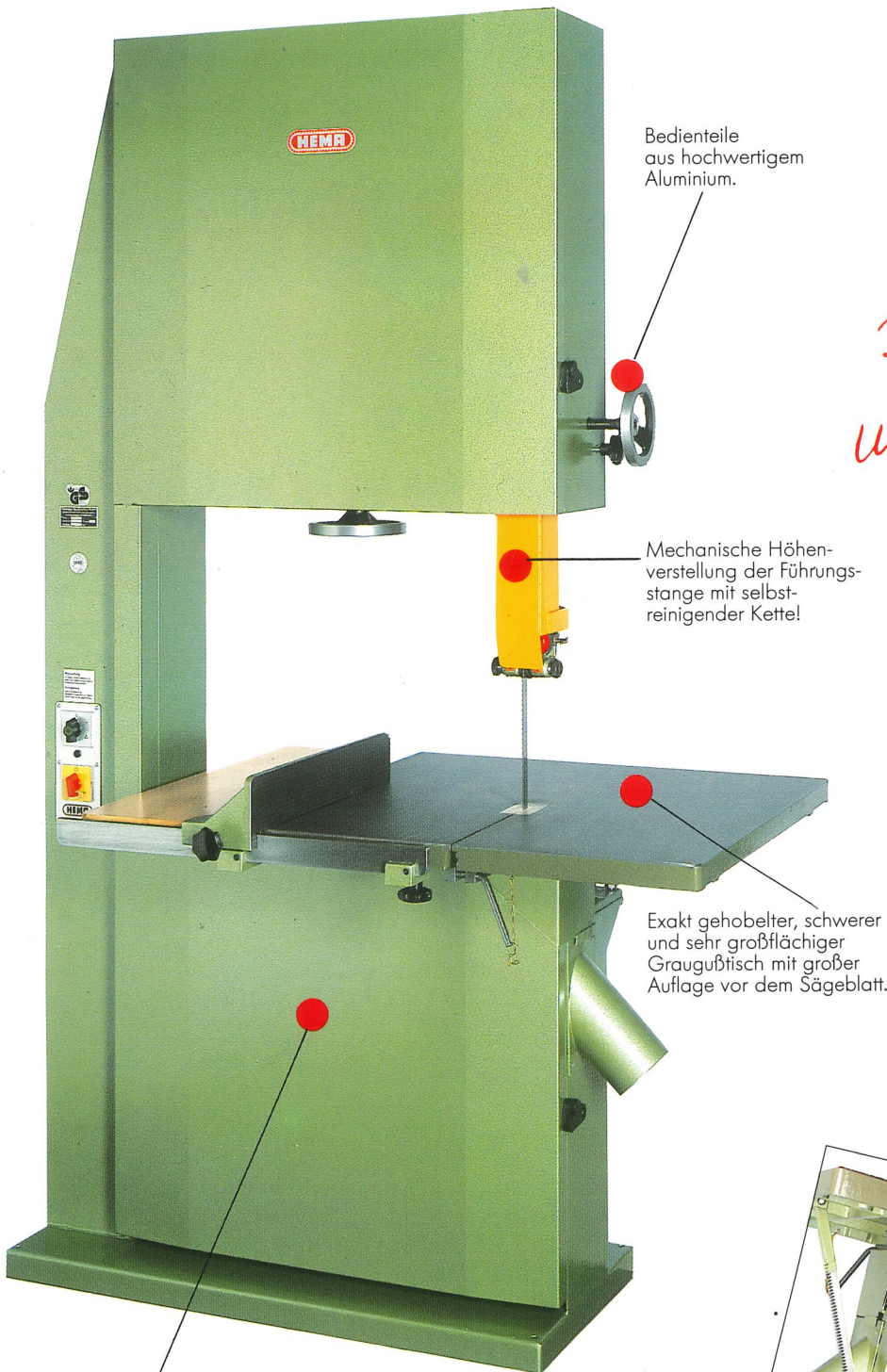

Bedienteile aus hochwertigem Aluminium.

Mechanische Höhenverstellung der Führungstange mit selbstreinigender Kette!

Exakt gehobelter, schwerer und sehr großflächiger Graugußtisch mit großer Auflage vor dem Sägeblatt.

Vollkommen geschlossene, unfallsichere Bauweise.

## Modelle HEMA UH 800 + UH 900 Hochleistungs-Bandsägen

Besonders geeignet für den industriell ausgerichteten Fertigungsbetrieb, für die Zimmerei oder zum Auftrennen von Bohlen und Leisten.

*Robust, stark und umwelt-fremdelich!*

UH 800 und UH 900 sind bestens für die Aufnahme eines Vorschubapparates geeignet. Es können dann z.B. bis 500 mm hohe Lamellen für Treppenwangen gesägt werden! Für solche Fälle wird anstelle des serienmäßigen 4 kW-Motors ein stärkerer Motor gewählt.

## Für den Modell-Schreiner

bietet HEMA – als Sonderausrüstung – die Präzisions-schwenkeinrichtung bis 45°, nach graviertter Skala. Inkl. Schnellklemmung und Handradverstellung.

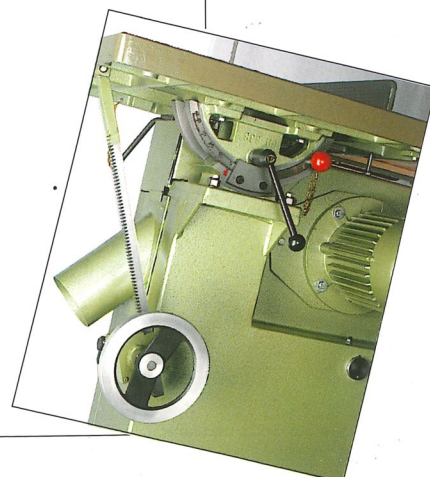

**Mit dieser Sonderausstattung können die Modelle UH 630/700/800/900 ausgerüstet werden.**



Die zahlreichen Vorzüge der HEMA-Bandsägen garantieren sowohl einen hohen wirtschaftlichen Nutzen, bei weitgehend wartungsfreiem Einsatz, als auch einen attraktiven Wiederverkaufswert. Neben der Qualität garantiert HEMA einen funktionierenden Kundenservice, von der Beratung bis zur Installation.

# HEMA das ist: Know-How und Profi-Qualität, mit der Sie bestens abschneiden

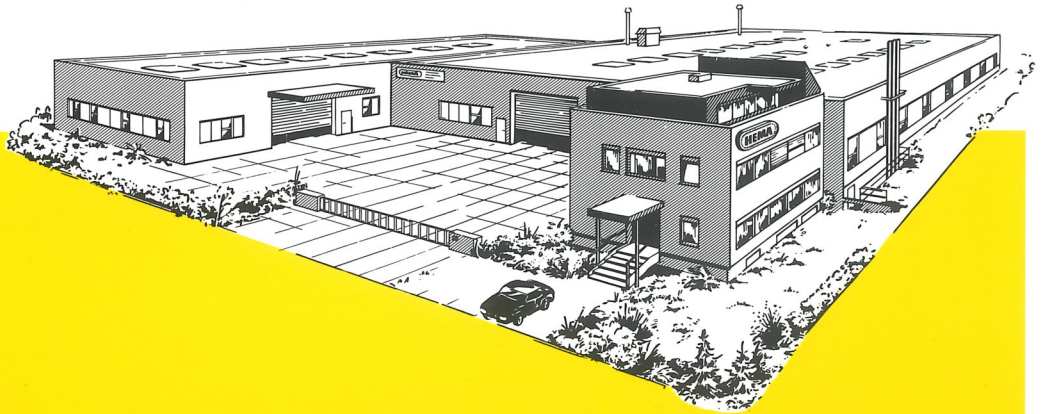

## Sonderzubehör



### Ständer-rechts-Ausführung

Alle UH- und SR-Modelle werden ohne Mehrpreis auch in Rechts-Ausführung geliefert.

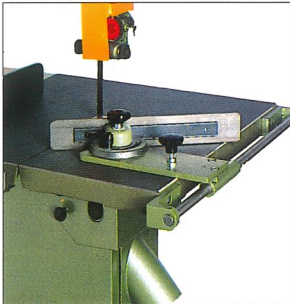

### Gehrungsanschlag

Bis 45° einstellbar und abklappbar, keine störende Nute im Tisch.



### Beweglichkeit

Fahreinrichtung mit Feststellbremse kann für alle Modelle geliefert werden.

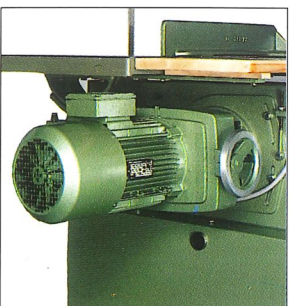

### Stufenloser Antrieb Verstärkte Motoren

Drehzahlbereich 1:5 oder 1:10, sämtliche Schnittgeschwindigkeitsbereiche sind möglich. Für höchste Leistung sind verstärkte Motoren lieferbar.

## Ihre Qualitäts-Garantien bei jeder **HEMA-Säge**

### Die Konstruktion

Fortschrittliche Konstruktion des Stahlständers und stabile Bauweise garantieren ein vibrationsfreies Sägen. Die Sägeräder laufen auf reichlich dimensionierten, wartungsfreien Präzisionskugellagern.

### Aufvulkanisierte Radbeläge

Gummi-Metallverbindungen mit jahrzehntelanger Lebensdauer, exakt ballig geschliffen und feingewuchtet, ermöglichen ruhigen und nahezu lautlosen Sägebandlauf.

### Die Sicherheit

Alle HEMA-Bandsägen entsprechen den neuesten Vorschriften. Das Prüfsiegel der BG „geprüfte Sicherheit“ ist selbstverständlich. Großflächige Tische ermöglichen sicheres Arbeiten. Bremsmotor und mechanische Höhenverstellung der Führungsstange sind serienmäßig.

### Präzisionsrollenführungen

Diese sind bei HEMA serienmäßig oben und unten montiert. Für spezielle Aufgaben stehen auch andere Führungen zur Verfügung.

### Die Federung

Die Supportführung des oberen Rades ist spielfrei und selbstreinigend. Tellerfedern mit unbegrenzter Lebensdauer verhindern sicher ein Überdehnen des Sägeblattes.

### Hoher Wiederverkaufswert

Weil Qualität ihren Wert behält, sind gebrauchte HEMA-Bandsägen gesuchte Objekte, denn auch nach 25 Jahren läuft eine HEMA wie am ersten Tag.

### Bandsägeblätter

Wir empfehlen und liefern geeignete Bandsägeblätter für alle sägbaren Stoffe. Speziell zahnspitzengehärtete Bandsägeblätter mit sehr hoher Standzeit bei schwierigen Werkstoffen.

### Sonderanfertigungen

HEMA baut nicht nur Serienmaschinen, sondern auch Sondersägen jeder Art und für jeden Verwendungszweck, also „Bandsägemaschinen nach Maß“ entsprechend Ihren Wünschen.

### Beratung und Service

Wir beraten Sie jederzeit unverbindlich bei allen Sägeproblemen. Sämtliche Ersatzteile sind ständig am Lager – auch für 40 Jahre alte HEMA-Bandsägen.

*60 Jahre Erfahrung - die beste Sicherheit!*





Sicherheit auch bei hohen Schnittleistungen, ein wichtiges Qualitätsmerkmal jeder HEMA-Bandsäge. Spezielle Schutzvorrichtungen decken das Sägeblatt sicher ab und garantieren einen vorbildlichen Unfallschutz. Trotz dieser Vorrichtungen kann der Sägeblattwechsel bequem mit wenigen Handgriffen vorgenommen werden.

# HEMA das ist: hohe Leistung, bequemes Arbeiten und optimale Sicherheit



## HEMA-Modell UH 630

Die geöffneten Türen geben den Blick auf die angeflanschten Alu-Scheibenräder frei.

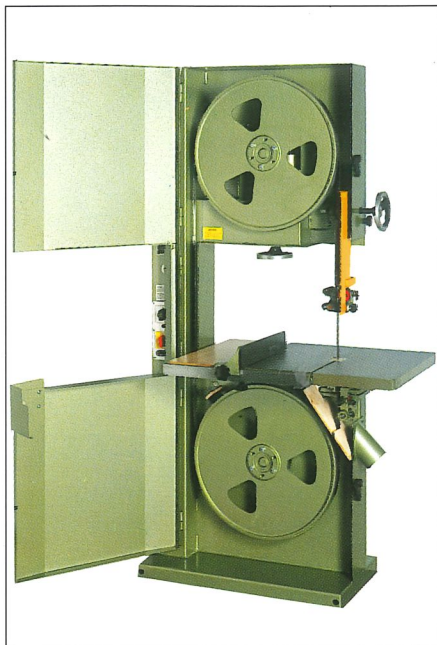

## HEMA-Modell UH 700

Hier sind große Schnittbreite (680 mm) und kompakte Außenmaße vereint. Bestehend in der Formgebung.



## HEMA-Modell SR 400

Die Tischschrägstellung ist bei allen Modellen serienmäßig.



## HEMA-Modell SR 500

Ansicht von der Rückseite. Ausstattung mit feststellbarer Fahrerinrichtung, massive Kunststoffrollen (Sonderzubehör).



Automatische Bremsenrichtung nach VBG 7j durch Bremsmotor.

Übersichtlich angeordnete Schalterkombination mit verriegelter Bremslüftung.



## Normalzubehör für Baureihe »UH« und »SR«

- Obere und untere Präzisionsrollenführung
- Mechanische Höhenverstellung der oberen Führung
- Abschließbarer Hauptschalter, Motorschutzschalter
- Schwenkbarer Tisch, Absaugstutzen
- Automatische Bremse nach VBG 7j
- Vulkanisierte Gummibeläge, 1 Sägeblatt
- Auswechselbare 2-teilige Holzeinlage im Tisch





**A**traktiv in allen Details: die neue HEMA-Baureihe »SR«. Hochleistungs-Bandsägen, bei denen technischer Komfort und günstiger Preis auf einen idealen Nenner gebracht werden konnten. Mit dieser kompakten, leistungsstarken Säge können alle Zuschneide- und Schweifarbeiten präzise und wirtschaftlich ausgeführt werden.

# HEMA das ist: für jeden Bedarf und Werkstoff die richtige Bandsäge



Großer Verstellbereich des oberen Rades

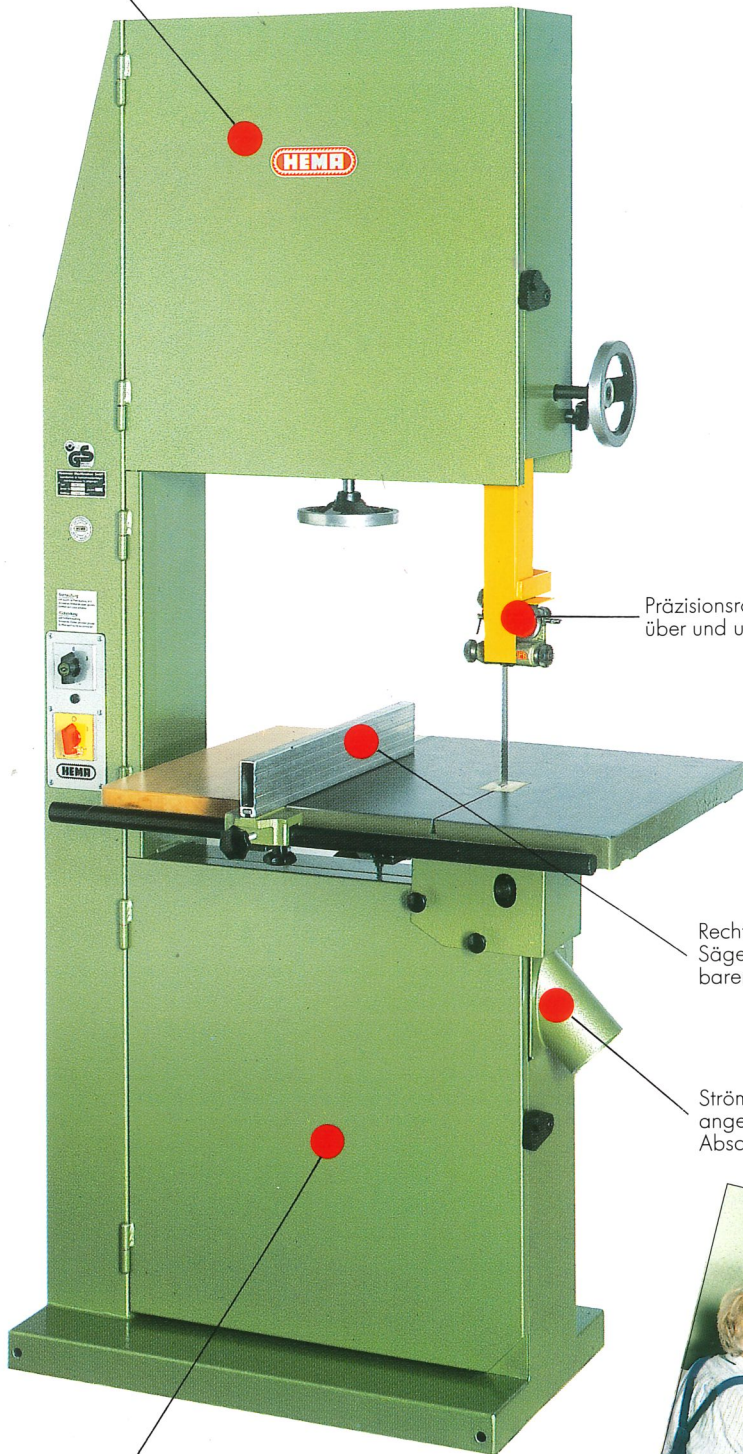

Präzisionsrollenführung über und unter dem Tisch

Rechts und links des Sägeblattes verwendbarer Parallelanschlag

Strömungsgünstig angeordneter Absaugstutzen

Konsequent geschlossene Bauweise

Modell  
HEMA SR 600  
Hochleistungs-  
Bandsäge

Besonders geeignet für die rationelle Verarbeitung von Holz, Kunststoff, Schaumstoff, Kork, Pappe usw.

*Die Preiswerte  
mit der hohen  
Schmittleistung!*

Bei der Montage der HEMA-Bandsägen wird der genauen Justierung des Sägeblattlaufs größte Beachtung beimessen. Das heißt, die Radflucht stimmt perfekt. Das ist der Grund, weshalb Sägeblattbrüche bei HEMA-Bandsägen praktisch unbekannt sind.

Ein wichtiger  
HEMA-Vorteil:

die angeflanschten Bandsägeräder können bei abgenutztem Gummibelag mit wenigen Handgriffen ausgetauscht werden.









**Der problemlose Radwechsel gilt für die Modelle SR 600 und UH 630/700/800/900**

ler-  
nen  
00/900

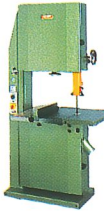



Modell	SR 400	SR 500	SR 600	UH 630	UH 700	UH 800	UH 900
							
Rollen-Ø	400 mm	500 mm	600 mm	630 mm	700 mm	800 mm	900 mm
Schnittgeschw.	1350 m/min.	1400 m/min.	1350 m/min.	1620 m/min.	1600 m/min.	1650 m/min.	1800 m/min.
Motorleistung	1,5 kW (2 PS)	2,2 kW (3 PS)	2,2 kW (3 PS)	2,2 kW (3 PS)	3 kW (4 PS)	4 kW (5,5 PS)	5,5 kW (7,5 PS)
Motordrehzahl	2800 U/min.	2800 U/min.	1400 U/min.	1400 U/min.	1400 U/min.	1400 U/min.	1400 U/min.
Blattlänge max.	3320 mm	4080 mm	4500 mm	4500 mm	5150 mm	5600 mm	6550 mm
Blattlänge min.	3220 mm	3980 mm	4400 mm	4380 mm	5000 mm	5450 mm	6400 mm
Tischgröße	540 x 600 mm	540 x 600 mm	540 x 600 mm	630 x 630 mm	800 x 750 mm	900 x 900 mm	900 x 900 mm
Gewicht	170 kg	210 kg	270 kg	380 kg	580 kg	720 kg	950 kg
Maße (mm)							
A	380	480	580	610	680	780	865
B	260	385	380	385	480	500	700
C	540	540	540	630	750	900	900
D	-	-	-	630	800	900	900
E	1790	1970	2085	2110	2300	2460	2825
F	810	945	1035	1135	1290	1490	1630
G	780	810	820	770	800	900	1080
H	920	910	935	944	925	970	1025
J	Ø 100	Ø 100	Ø 100	Ø 2 x 100	Ø 125 + 100	Ø 125 + 100	Ø 140 + 100
K	595	710	815	885	1015	1140	1300
L	400	440	450	480	500	520	700
M	-	-	-	250	230	250	230
N	510	550	565	615	660	680	-
O	38	38	38	47	20	20	-

SR

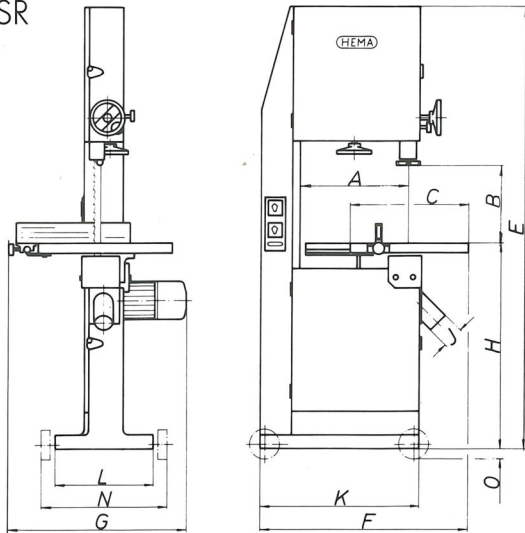

UH

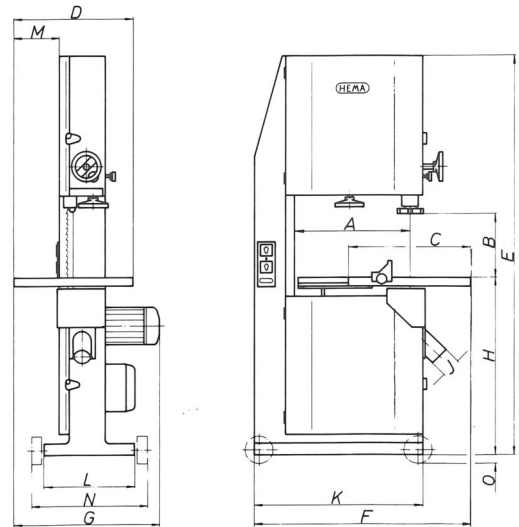

Maß- und Konstruktionsänderungen vorbehalten

**HEMA**

Präzisionsbandsägen  
Zimmereimaschinen

Heermann Maschinenbau GmbH  
Postfach 11 37  
D-72632 Frickenhausen

Steinbeisstraße 8  
Telefon (0 70 22) 9 43 10-0  
Telefax (0 70 22) 9 43 10-5