

# HIRZT

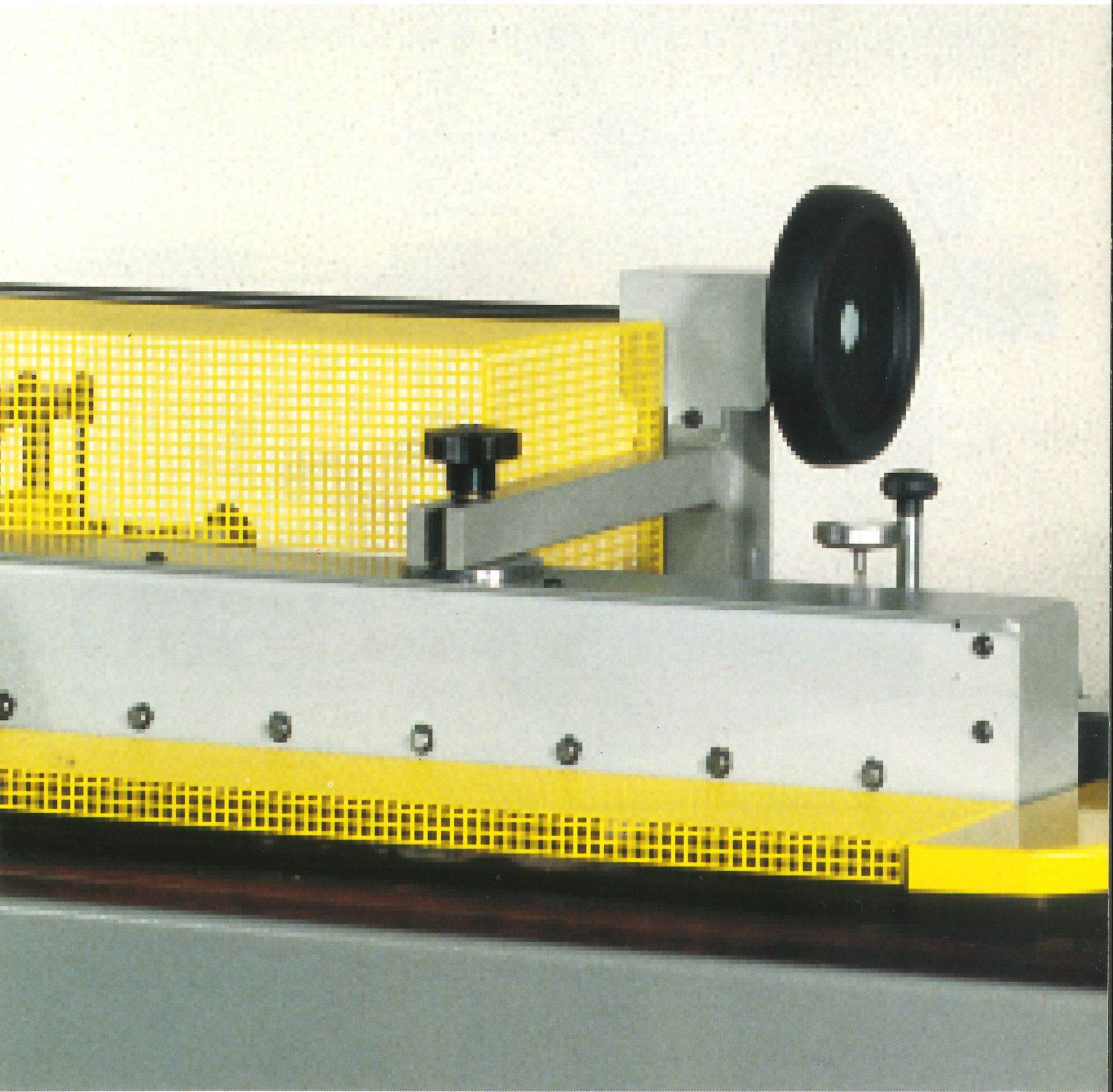

BORDATRICE AUTOMATICA PER BORDI PREINCOLLATI  
PLAQUEUSE DE CHANTS AUTOMATIQUE POUR PRE-ENCOLLES  
AUTOMATISCHE KANTENANLEIMMASCHINE FUER  
VORBESCHICHTETES MATERIAL

# B 230



# BORDATRICE AUTOMATICA PER BORDI PREINCOLLATI SU PANNELLI DIRITTI.

PLAQUEUSE DE CHANTS AUTOMATIQUE POUR PRE-ENCOLLES SUR PANNEAUX DROITS.

AUTOMATISCHE KANTENANLEIMMASCHINE FUER VORBESCHICHTETES MATERIAL AUF GERADEN WERKSTUECKEN.



Mod. **B 230**

Possono essere applicati con questa macchina tutti i tipi di bordo preincollato in strisce o in rotoli: melaminici, laminati plastici, impiallacciatura, etc, fino ad 1 mm di spessore.

Avec cette machine on peut appliquer tous les types de chants pré-encollés en bandes ou en rouleaux: mélaminiques, stratifiés, placage, etc., jusqu'à 1 mm d'épaisseur.

Diese Maschinenart eignet sich fuer das Anleimen jeglicher vorbeschichteter Kantenarten, sowohl in Streifen, als auch auf Rollen, Materialien wie z.B. Melamin, Plastik, Furnitur, usw., bis zu einer Kantenstaerke von 1mm.

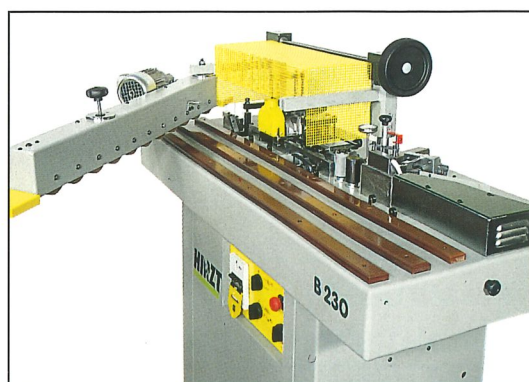



**Rullo di pressione motorizzato**  
 Rouleau de pression motorisé  
 Motorisierte Andrucksrolle

**Soffiatore**  
 Souffleur  
 Gebläse

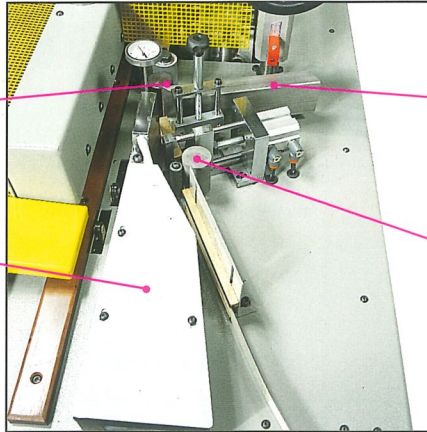

**Dissipatore di calore**  
 Dissipateur de chaleur  
 Warmluftverteiler

**Rullo motorizzato traino bordi**  
 Rouleau motorisé entrainement chants  
 Motorisierte Kanteneinzugsrolle

**Zona di fusione**  
 Zone de fusion  
 Schmelzzone

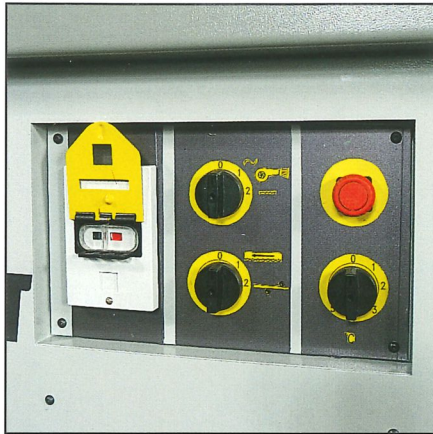

**Quadro comandi elettrici**  
 Tableau commandes électriques  
 Zentralisiertes elektrisches Steuerpult

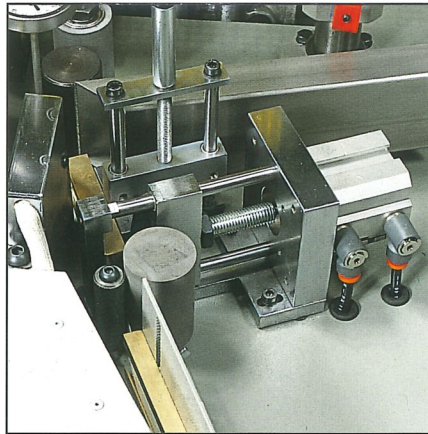

**Intestatori pneumatici (cesoia) anteriore e posteriore**  
 Coupes en bout pneumatiques (cisaille) à l'avant et à l'arrière  
 Vorderes u. hinteres pneumatisch gesteuertes Abkappaggregat

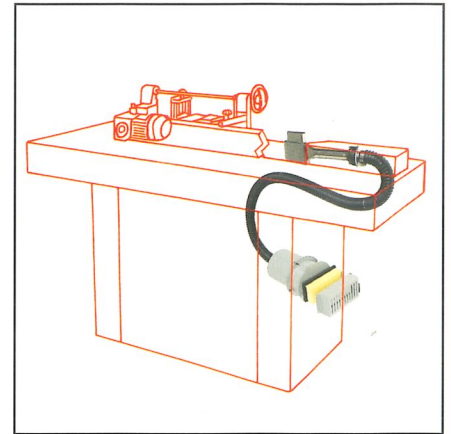

**Potente soffiatore con filtro aria**  
 Souffleur puissant avec filtre d'air  
 Sehr starkes Gebläse mit Luftfilter

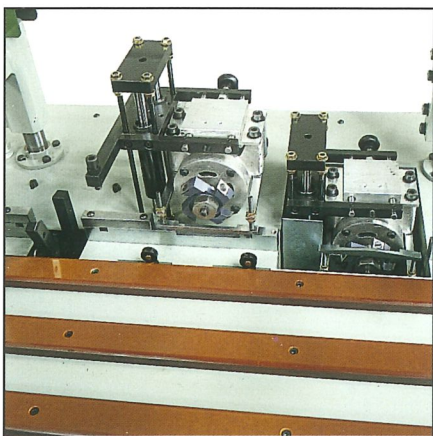

**Refilatori copiatori con regolazioni dall'esterno**  
 Affleureuses copieurs avec réglages de l'extérieur  
 Kopierbuendigfraeseaggregat mit aeusserer Regulierung



**Supporto frontale estensibile (OPT.)**  
 Support frontal extensible (sur demande)  
 Frontaler ausdehnbarer Traeger bzw. Stuetze (Sonderzubehoer)



**Termometro digitale (OPT.)**  
 Thermomètre digital (sur demande)  
 Digital-Thermometer (Sonderzubehoer)



DATI TECNICI	DONNEES TECHNIQUES	TECHNISCHE DATEN	<b>B 230</b>	Stand.	Opt.
Motore trascinatore 11 ruote	Moteur entraîneur 11 rouleaux	Vorschubsmotor mit 11 Rollen	220 W	●	
Velocità trascinatore	Vitesse entraîneur	Vorschubgeschwindigkeit	4,2 mt/1'	●	
Motore soffiatore	Moteur souffleur	Geblaesemotor	440 W	●	
Resistenze elettriche (n° 2)	Résistances électriques (n° 2)	Elektrische Widerstaende (N. 2)	2000 + 250 W	●	
Motore traino bordi	Moteur entraînement des chants	Kanteneinzugsmotoren	165 W	●	
Motori rifilatori	Moteurs affleureuses	Buendigfraesemotoren	220 x 2 W	●	
Velocità rifilatori	Vitesse affleureuses	Buendigfraesege- schwindigkeit	10.000 R/1'	●	
Spessore pannelli	Epaisseur panneaux	Werkstueckstaerke	10 + 50 mm.	●	
Misure minime pannelli	Mesures mini des panneaux	Mindestausmasse des Werkstueckes	70 x 140 mm	●	
Assorbimento totale	Absorbition totale	Totale Stromaufnahme	3,5 Kw	●	
Posizioni regolazione temperatura	Positions réglage température	Moegliche Zeitmessereinstellungen	10	●	
Spessore massimo bordi	Epaisseur maxi des chants	Maximale Kantenstaerke	1 mm	●	
Termometro digitale	Thermomètre digital	Digital-Thermometer	10 + 350°		●
Supporto frontale estensibile	Support frontal extensible	Frontaler ausdehnbarer Traeger	0 + 600 mm		●
Prolunghe entrata/uscita	Rallonges entrée/sortie	Ein.-u. Ausgangsverlaen- gerungsflaechen	500 mm		●
Frese rifilatori	Fraises affleureuses	Buendigfraesen	70x14x12 Z4 15°		●
Peso netto	Poids net	Netto Gewicht	180 kg.	●	

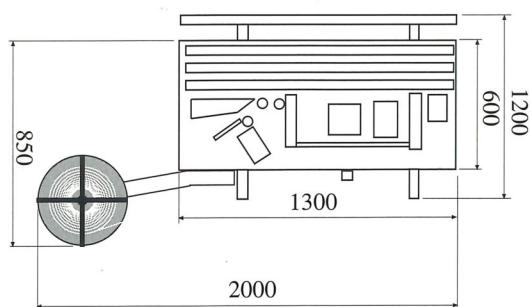

Ci riserviamo il diritto di apportare modifiche senza preavviso.

Nous nous réservons le droit de modifications techniques sans avis préalable.

Wir behalten uns das Recht vor, die Ausfuerung ohne Voranmeldung zu aendern.

# HIRZT



Via Giaccaglia, 7 - 47037 Rimini (FO) ITALY  
Tel. 0541/389362 - Telefax 0541/388650

