

Del hombre a la máquina

Super Slide – Perfección de corte,
al servicio del hombre:

- Todos los elementos de mando están situados
- en el campo visual adecuado
 - al cómodo alcance de la mano
 - fuera del área de peligro, para seguridad

- El Super Slide, ideado en base a la ergonomía, ofrece además:
- Altura de trabajo variable
 - Fácil desplazamiento de lugar
 - Limpieza fácil – también debajo de la máquina

- Herramientas auxiliares al cómodo alcance
- Aspiración perfecta en las zonas superior e inferior
- Lupa irrompible en todas las escalas graduadas
- Cintas graduadas ajustables para diferentes grosores de discos
- Ajuste de la hoja incisora a la altura de trabajo desde el lado del operador

- Fácil cambio de revoluciones, sin manipulaciones acrobáticas

HOLZ-HER
Máquinas especiales

Ejemplo de máquina incorporando TODOS los elementos posibles

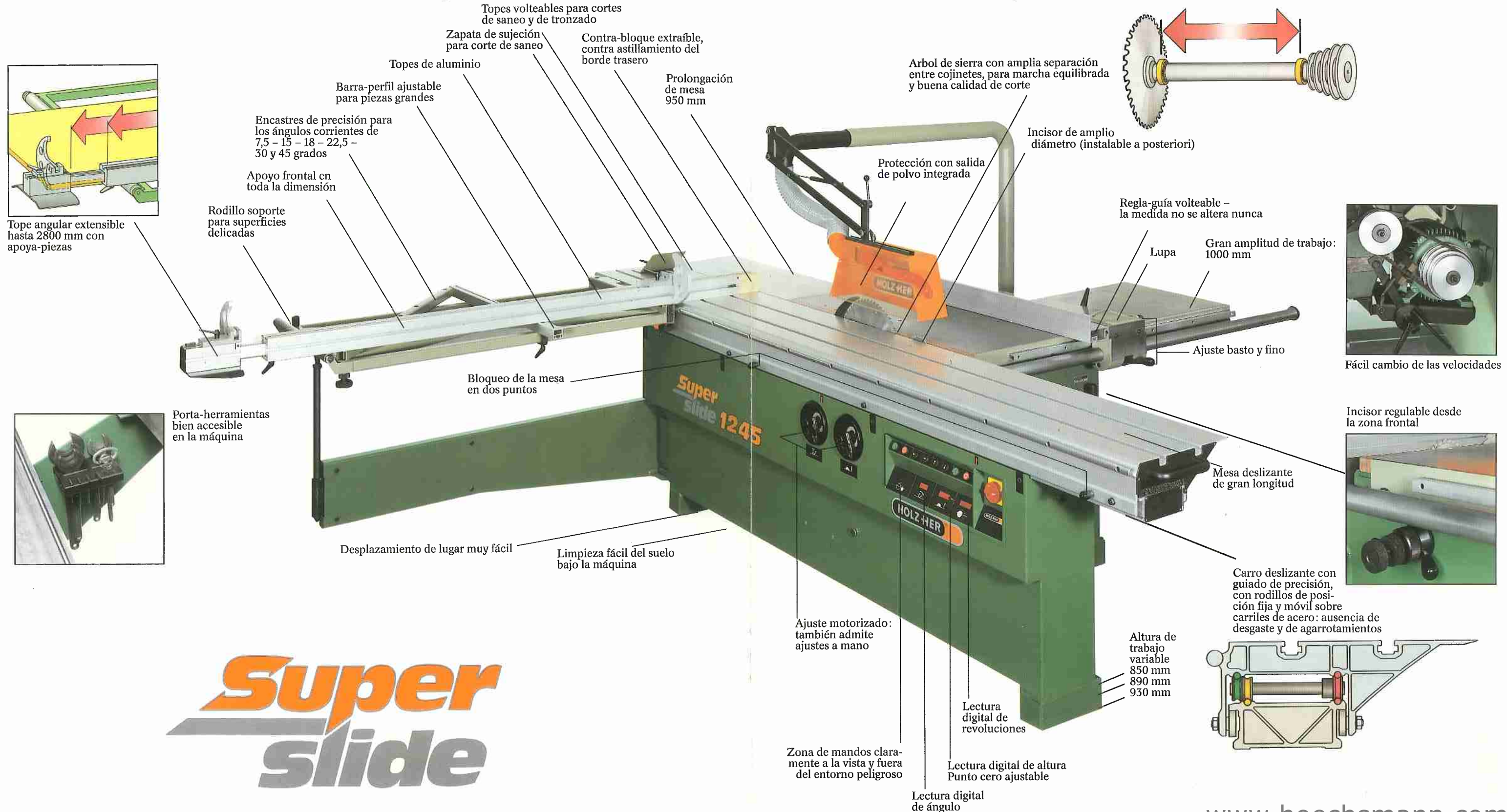

**Super
slide**

Super Slide para todas

Corte de saneo

En tableros se corta primeramente el canto de referencia – delante o detrás del tope angular. El trineo transversal puede bloquearse en dos puntos. La barra-perfil ajustable ofrece mejor apoyo para piezas grandes. Para el corte de saneo de maderas macizas, la pieza se sitúa por su frente bajo la zapata de apriete de la mesa móvil, y se alinea según la línea de corte deseada – para una exactitud extrema puede recurrirse al guiado por rayo láser (Opcional).



Corte paralelo

La pieza es empujada sobre la mesa entre la regla-guía y el disco de sierra. La medida se determina con rapidez y exactitud (ajuste rápido y de precisión), y se controla con la lupa de gran tamaño. Para piezas estrechas puede girarse la regla-guía – sin alterar la medida de la escala. La cinta graduada es desplazable, para compensar tolerancias entre espesores de discos.

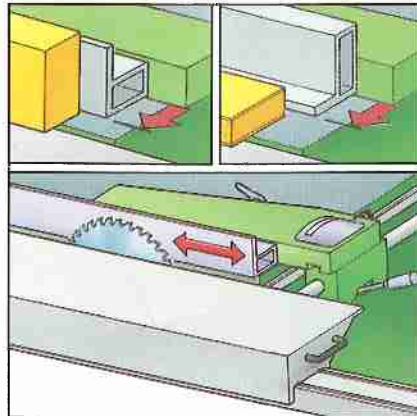

Corte angular

Para cortar un segundo canto en ángulo, se deposita la pieza aplicando el canto de referencia contra el tope angular (delante o detrás de éste). El tope angular puede extenderse hasta 2800 mm. Para el tronchado, el contra-bloque de madera evita astillamientos en la pieza. El contrabloque es extraíble y puede reemplazarse por otro nuevo. Para los ángulos de corte más corrientes, el tope puede fijarse en la posición exacta. Como extra hay disponible un tope angular de precisión para valores cualesquiera entre 0° y 90°.

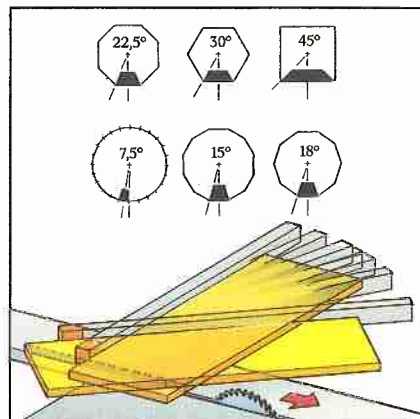
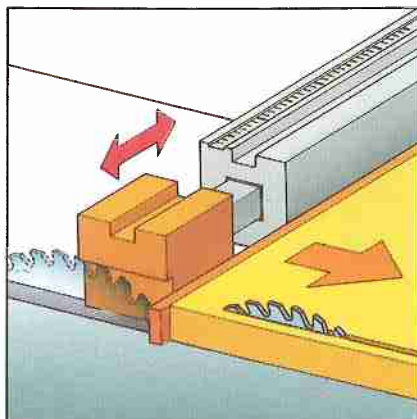
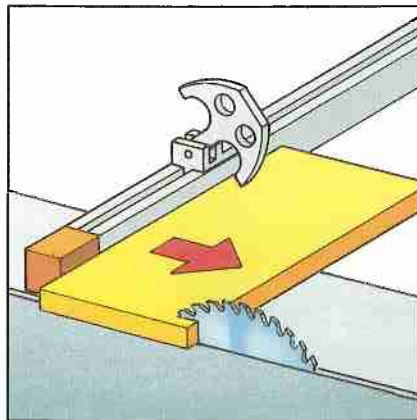

Technische Daten		Standardausführung 1245	Sonderausführung 1245	Standardausführung 1290	Sonderausführung 1290
Schnittlänge mit Rolltisch	mm	2800	3200/3800	2800	3200/3800
Abkürzlänge mit Rolltisch	mm	2800	3200/3800	2800	3200/3800
Schnittbreite	mm	1000	1250/1500	1000	1250/1500
Tischgröße	mm	1100 x 800		1100 x 800	
Tischhöhe frei wählbar	mm	850/890/930		850/890/930	
Größter Sägeblatt-φ					
- mit Vorritzer	mm	400		400	
- ohne Vorritzer	mm	450		450	
Sägeblattbohrung	mm	30		30	
		mit NL 10 auf TK 60		mit NL 10 auf TK 60	
Säge schwenkbar	°	0-45		-	
Größe Schnitthöhe bei 450 mm φ	mm	150		150	
Schnitthöhe bei 45° bei 450 mm φ	mm	106		-	-
Motorleistung	kW	5,5	7,5/10	5,5	7,5/10
Sägemotor Drehzahlen	1/min	3/4/5/6000		3/4/5/6000	
Absaugutzen φ	mm	80/120		80/120	
Maschinengewicht	ca. kg	930		930	
Anschlußwerte	V/Hz	380/50		380/50	
Vorritzaggregat					
Motorleistung	kW	0,75		0,75	
Ritzblatt-φ	mm	120-180		120-180	
- bei Sägeblatt-φ 350 mm	mm	180		180	
- bei Sägeblatt-φ 400 mm	mm	160		160	
Drehzahl	1/min	8000		8000	

Die technischen Daten stellen Richtwerte dar. Änderungen müssen wir uns vorbehalten, da unsere HOLZ-HER Holzbearbeitungsmaschinen einer ständigen Weiterentwicklung unterliegen. Deshalb sind auch die Abbildungen unverbindlich. Die abgebildeten Maschinen enthalten z.T. auch Sonderausstattungen, die nicht zum serienmäßigen Lieferumfang gehören. Bitte informieren Sie sich über den genauen Ausstattungsumfang bei Ihrem HOLZ-HER Händler.

Änderungen von Konstruktion und Ausstattung vorbehalten. Aus darstellerischen Gründen sind die Abbildungen zum Teil ohne die dafür vorgesehenen Schutzvorrichtungen abgebildet.

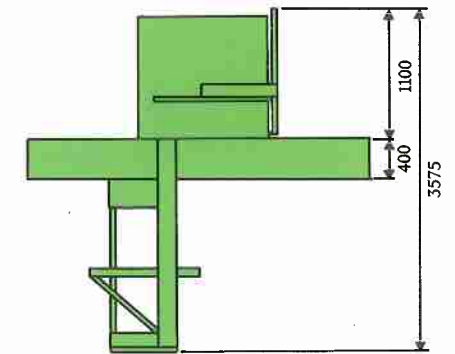
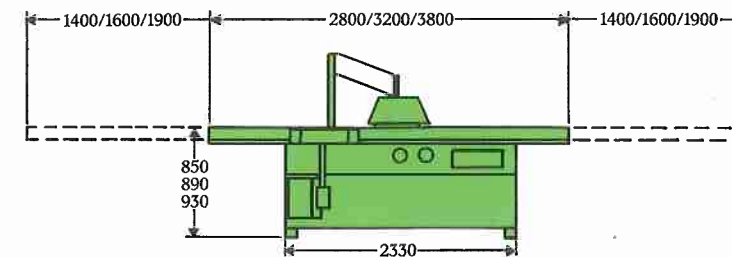

HOLZ-HER[®]
Spezialmaschinen

REICH Spezialmaschinen GmbH
D-7440 Nürtingen
Plochinger Straße 65
Postfach 1803
Telefon (07022) 702-0
Telex 7267 318 rsmn d
Telefax (07022) 702101