

HOLZ-HER®

Spezialmaschinen



Super
slide

NEU

Formatkreissäge

Vom Werkstück zum Mensch

Wenn HOLZ-HER, der Erfinder der vertikalen Plattenaufteilsäge, jetzt eine neue Maschine für den horizontalen Zuschnitt präsentiert, deren Typus es eigentlich schon „seit Generationen“ gibt, dann muß dies gewichtige Gründe haben:

Super Slide heißt die neue Formatkreissägen-Generation von HOLZ-HER...

... weil es trotz vieler ähnlicher Sägen auf dem Markt keine in einem Modell wirklich alles vereint, was technisch für perfekten Zuschnitt möglich sowie ergonomisch für leichte und sichere Bedienung sinnvoll ist.

... weil Sie jetzt nahezu Ihren gesamten Maschinenpark „aus einer Hand“ von HOLZ-HER komplettieren können mit allen Vorteilen nur eines Gesprächspartners: Bei Beratung, Investition und Service.

... und weil Sie auch beim horizontalen Zuschneiden nicht auf gewohnte HOLZ-HER Präzision und Zuverlässigkeit verzichten sollten.

Bitte schlagen Sie auf – es eröffnen sich Ihnen neue Perspektiven fürs Formatsägen...

HOLZ HER®

Spezialmaschinen



Vom Mensch zur Maschine

Super Slide – das ist Zuschnittperfektion,
die dem Menschen dient:

- Alle Bedienelemente sind genau dort angebracht, wo sie im passenden Blickfeld liegen,
- zum leichten Bedienen griffgünstig gebraucht werden und
- außerhalb der Gefahrenzone die Sicherheit fördern

- Zur ergonomisch durchdachten Super Slide gehört aber auch:
- Variable Arbeitshöhe
 - Einfacher Transport

- Leichte Reinigung – auch unter der Säge
- Griffgünstig angeordnete Werkzeuge
- Perfekte Absaugung oben und unten
- Unzerbrechliche Lupen an allen Maßskalen
- Auf Sägeblattdicke justierbare Maßskalen

- Vorritzereinstellung in Arbeitshöhe von der Bedienseite aus
- Leichtes Drehzahlwechseln ohne Akrobatik

HOLZ-HER®
Spezialmaschinen

Komplett mit allem „Drum und Dran“ serienmäßig

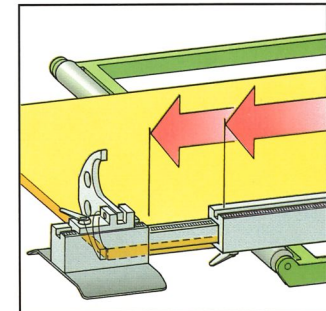
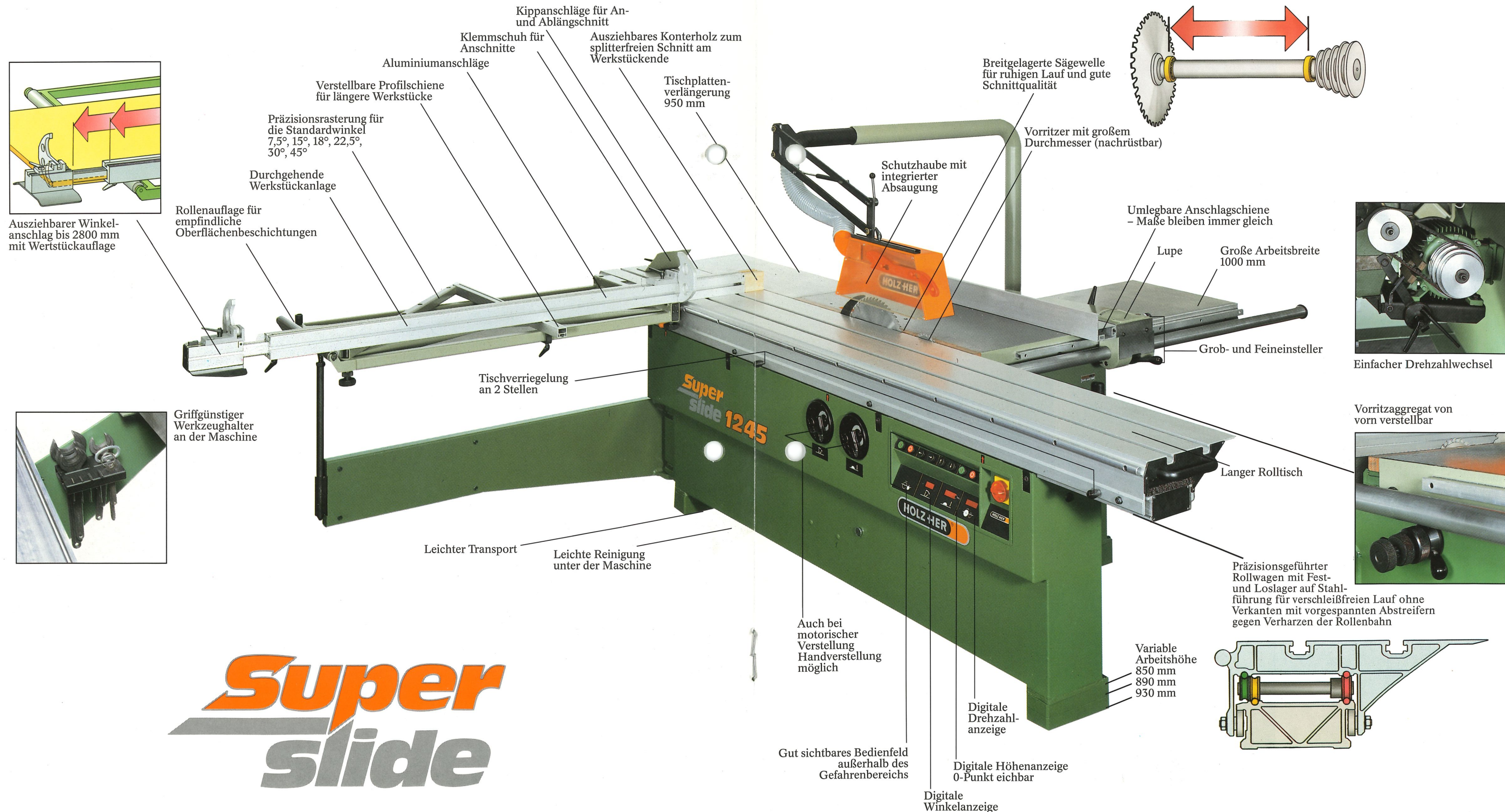

Ausziehbarer Winkelanschlag bis 2800 mm mit Wertstückauflage



Griffgünstiger Werkzeughalter an der Maschine

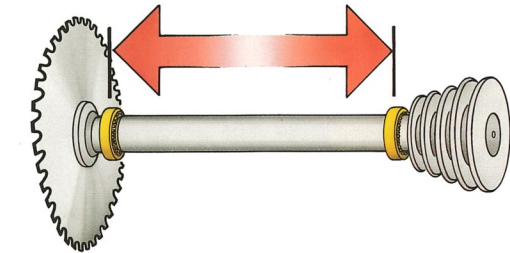

Breitgelagerte Sägewelle für ruhigen Lauf und gute Schnittqualität

Vorritzer mit großem Durchmesser (nachrüstbar)

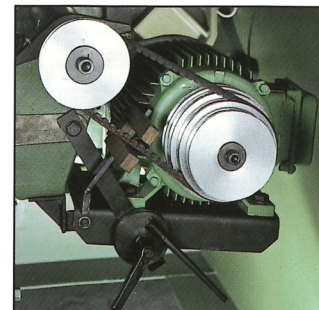

Einfacher Drehzahlwechsel



Vorritzaggregat von vorn verstellbar

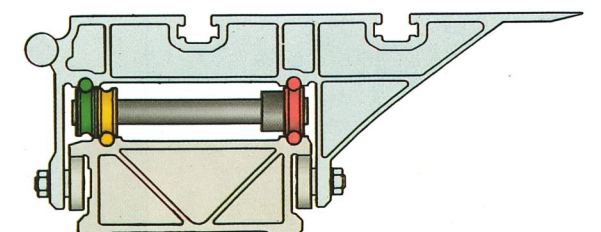

Präzisionsgeführter Rollwagen mit Fest- und Loslager auf Stahlführung für verschleißfreien Lauf ohne Verkanten mit vorgespannten Abstreifern gegen Verharzen der Rollenbahn

Super
slide

Gut sichtbares Bedienfeld außerhalb des Gefahrenbereichs

Digitale Winkelanzeige

Digitale Höhenanzeige 0-Punkt eichbar

Variable Arbeitshöhe
850 mm
890 mm
930 mm

Auch bei motorischer Verstellung Handverstellung möglich

Leichte Reinigung unter der Maschine

Leichter Transport

Langer Rolltisch

Grob- und Feineinsteller

Große Arbeitsbreite 1000 mm

Umlegbare Anschlagsschiene – Maße bleiben immer gleich

Schutzhaube mit integrierter Absaugung

Tischplattenverlängerung 950 mm

Ausziehbares Konterholz zum splitterfreien Schnitt am Werkstückende

Klemmschuh für Anschnitte

Kippanschläge für An- und Ablängschnitt

Aluminiumanschläge

Verstellbare Profilschiene für längere Werkstücke

Präzisionsrasterung für die Standardwinkel 7,5°, 15°, 18°, 22,5°, 30°, 45°

Durchgehende Werkstückanlage

Rollenaufgabe für empfindliche Oberflächenbeschichtungen

Super Slide für

Anschnitt

Bei Plattenmaterialien wird zunächst die Bezugskante – vor oder hinter dem Winkelanschlag – geschnitten. Der Querschlitten kann an zwei Stellen arretiert werden. Die verstellbare Profilschiene verbessert die Werkstückauflage bei großformatigen Platten.

Beim Besäumschnitt von Massivholz wird das Werkstück unter den Klemmschuh auf dem Formattisch geschoben und an der gedachten Sägelinie ausgerichtet – ganz exakt kann dies mit einem Laserrichtlicht geschehen (Option).



Parallelschnitt

Das Werkstück wird auf dem Säge-tisch zwischen Parallelanschlag und Sägeblatt hindurchgeschoben. Das Maß wird schnell und exakt über die Schnell- und Feineinstellung bestimmt und mit der großformatigen Lupe kontrolliert. Bei schmalen Werkstücken kann das Profil am Parallelanschlag geschwenkt werden – ohne daß sich das Maß auf der Skala ändert. Die Maßskala ist justierbar, um Toleranzen der Sägeblattdicke auszugleichen.

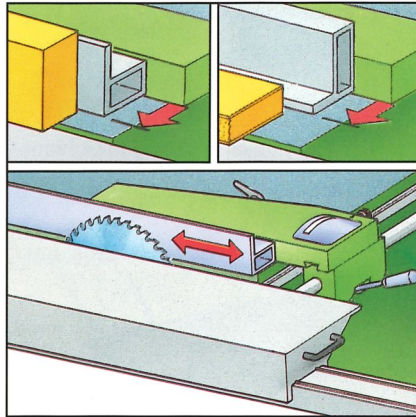

Winkelschnitt

Soll zu einer Schnittkante eine zweite Kante im Winkel geschnitten werden, dann wird das Werkstück an der Bezugskante hinter oder vor den Winkelanschlag gelegt. Der Winkelanschlag ist bis zu einer Länge von 2800 mm ausziehbar.

Bei Kapparbeiten vermeidet das Konterholz das Ausreißen und Splintern am Werkstück. Das Konterholz kann ausgezogen und bei Bedarf ersetzt werden.

Für die wichtigsten Winkelschnitte läßt sich der Winkelanschlag in die exakte Stellung stecken. Als Option gibt es einen Präzisionswinkelanschlag für Winkelschnitte beliebiger Schräge zwischen 0° und 90°.

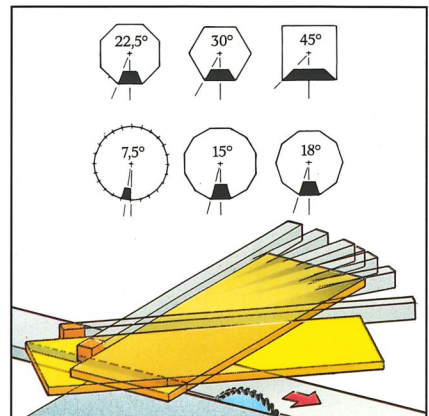
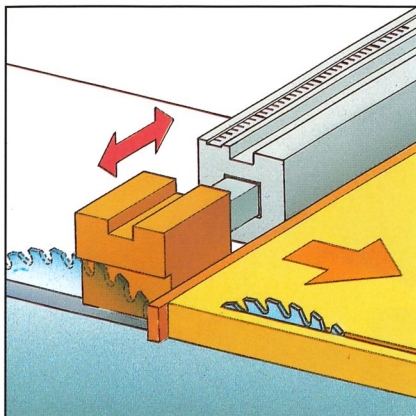
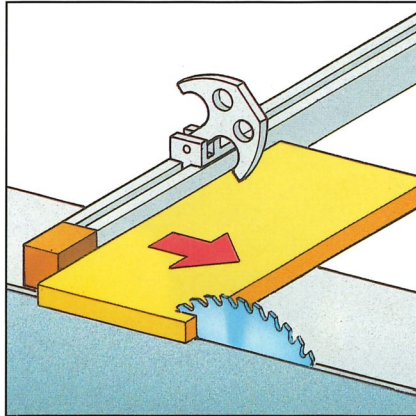

alle Schnittarten

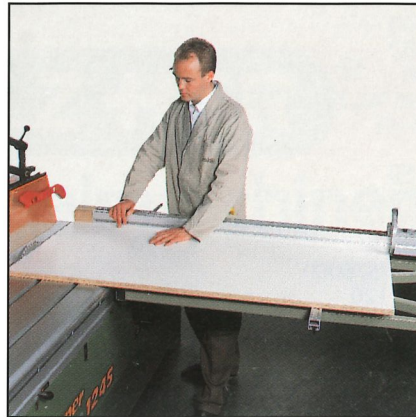
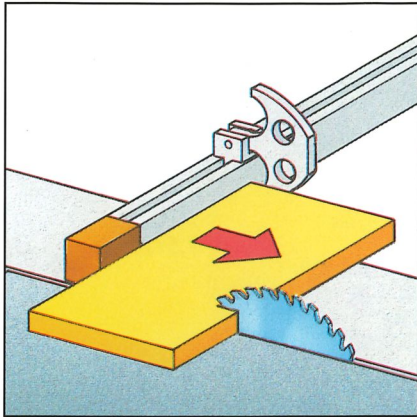

Abläng- bzw. Formatschnitt
Das Werkstück wird gegen den Winkelanschlag gelegt. Die Fertiglänge ergibt sich aus dem Abstand zwischen Sägeblatt und Kippanschlag.

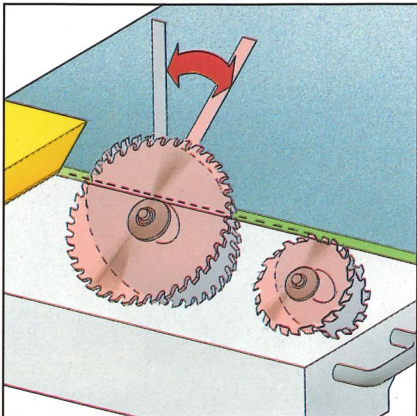

Gehrungsschnitt
Alle genannten Schnittarten können bei der Type 1245 auch als Gehrungsschnitt von 0° bis 45° ausgeführt werden. Dazu wird das Sägeblatt in die gewünschte Position geschwenkt – die eingestellte Neigung kann auf der digitalen Gradanzeige abgelesen werden.

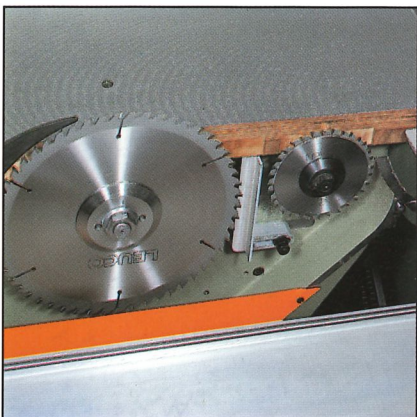

Weitere Schnittarten
Zum Schneiden von überfurnierten Teilen quer zur Faserrichtung oder beim Schneiden von beschichteten Platten vermeidet der im Gleichlauf arbeitende Vorritzer das Ausreißen an der Werkstückunterseite. Vorritzblätter bis zu 180 mm \varnothing können eingesetzt werden, was eine hohe Werkzeugstandzeit garantiert. Der Vorritzer wird ganz bequem von der Bedienenseite aus eingestellt.
Auch andere Schnittarten lassen sich bequem und exakt auf Super Slide ausführen: Serienschnitte, Absetzschnitte, Ausschnitte, Nuten und Fälze.

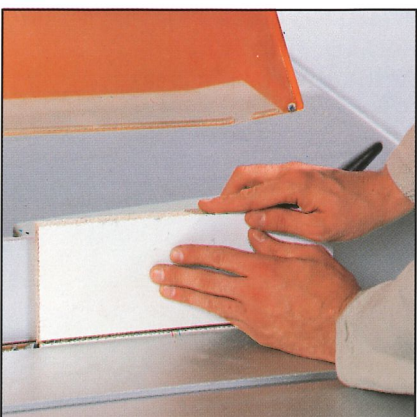

Technische Daten		Standard-	Sonderaus-	Standard-	Sonderaus-
		ausführung 1245	führung 1245	ausführung 1290	führung 1290
Schnittlänge mit Rolltisch	mm	2800	3200/3800	2800	3200/3800
Abkürzlänge mit Rolltisch	mm	2800	3200/3800	2800	3200/3800
Schnittbreite	mm	1000	1250/1500	1000	1250/1500
Tischgröße	mm	1100 x 800		1100 x 800	
Tischhöhe frei wählbar	mm	850/890/930		850/890/930	
Größter Sägeblatt- ϕ					
- mit Vorritzer	mm	400		400	
- ohne Vorritzer	mm	450		450	
Sägeblattbohrung	mm	30		30	
		mit NL 10 auf TK 60		mit NL 10 auf TK 60	
Säge schwenkbar	°	0-45		-	-
Größte Schnitthöhe bei 450 mm ϕ	mm	150		150	
Schnitthöhe bei 45° bei 450 mm ϕ	mm	106		-	-
Motorleistung	kW	5,5	7,5/10	5,5	7,5/10
Sägemotor Drehzahlen	1/min	3/4/5/6000		3/4/5/6000	
Absaugstutzen ϕ	mm	80/120		80/120	
Maschinengewicht	ca. kg	930		930	
Anschlußwerte	V/Hz	380/50		380/50	
Vorritzaggregat					
Motorleistung	kW	0,75		0,75	
Ritzblatt- ϕ	mm	120-180		120-180	
- bei Sägeblatt- ϕ 350 mm	mm	180		180	
- bei Sägeblatt- ϕ 400 mm	mm	160		160	
Drehzahl	1/min	8000		8000	

Die technischen Daten stellen Richtwerte dar. Änderungen müssen wir uns vorbehalten, da unsere HOLZ-HER Holzbearbeitungsmaschinen einer ständigen Weiterentwicklung unterliegen. Deshalb sind auch die Abbildungen unverbindlich. Die abgebildeten Maschinen enthalten z.T. auch Sonderausstattungen, die nicht zum serienmäßigen Lieferumfang gehören. Bitte informieren Sie sich über den genauen Ausstattungsumfang bei Ihrem HOLZ-HER Händler.

Änderungen von Konstruktion und Ausstattung vorbehalten. Aus darstellerischen Gründen sind die Abbildungen zum Teil ohne die dafür vorgesehenen Schutzvorrichtungen abgebildet.

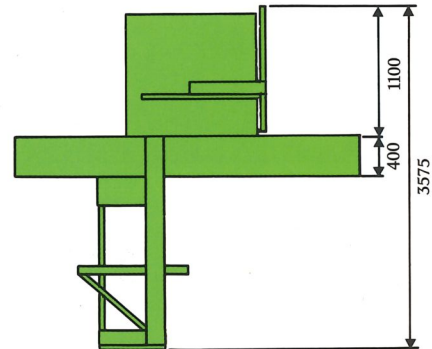
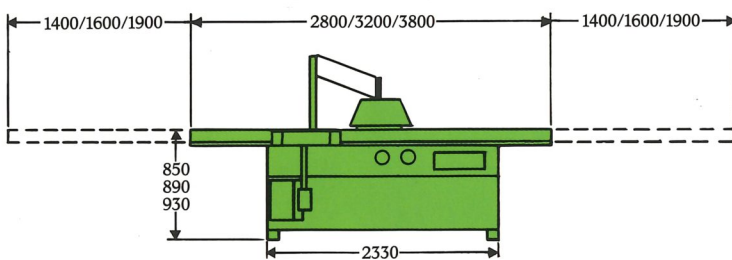

HOLZ-HER®
Spezialmaschinen

REICH Spezialmaschinen GmbH
D-7440 Nürtingen
Plochinger Straße 65
Postfach 1803
Telefon (07022) 702-0
Telex 7267 318 rsmn d
Telefax (07022) 702101