

Doppelendprofiler OPTIMAT FLO 22/FLO 23 Fensterfertigung

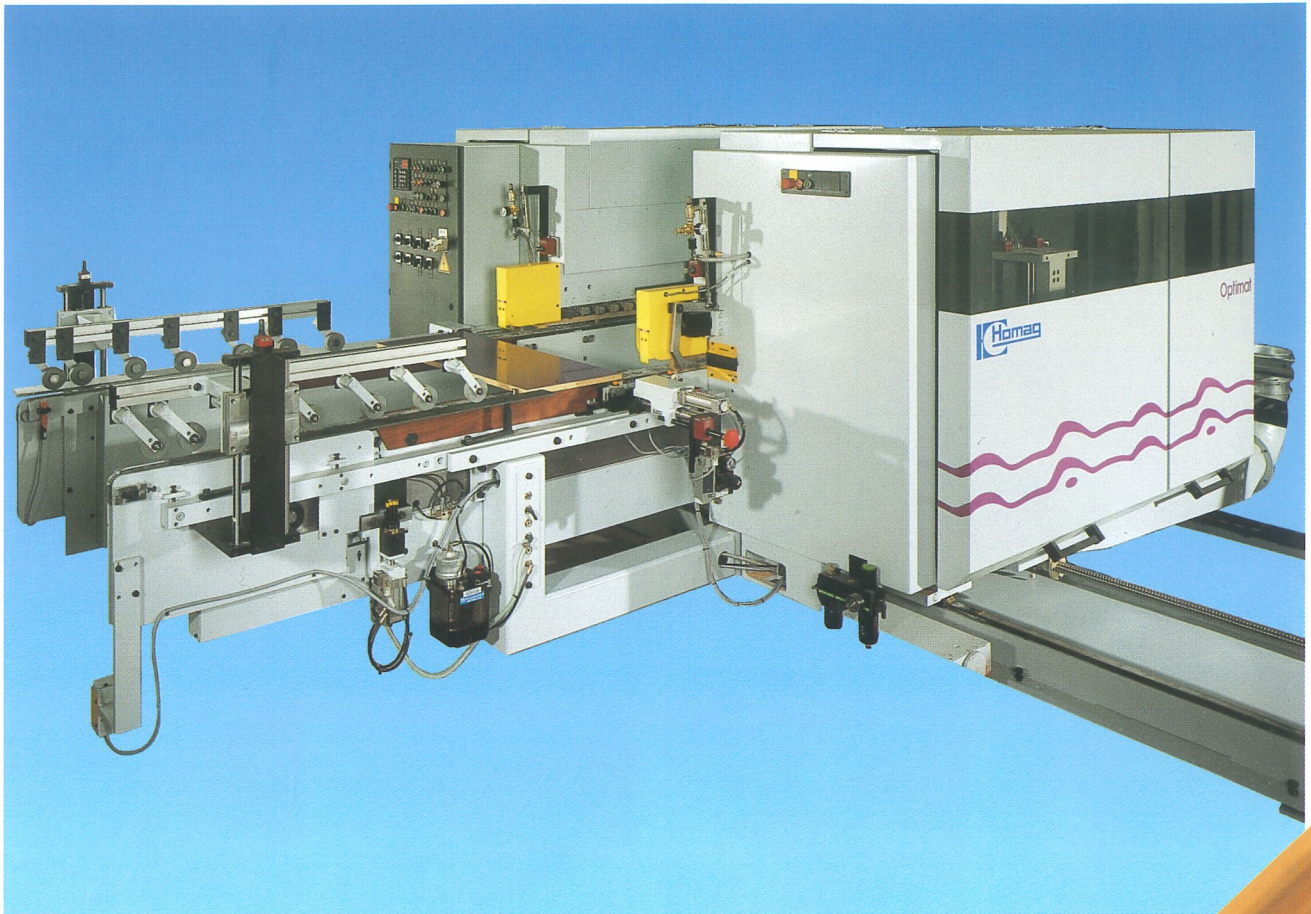

Kompakt, preiswert, leistungsfähig

- Kostengünstige Lösung für die Fensterbearbeitung
- Ideal zur Querbearbeitung von Fensterriegeln
- Präzise Fertigung der Eckverbindungen

Der Homag Optimat FLO 22/FLO 23 bietet eine robuste, leistungsfähige Lösung in bester Qualität.



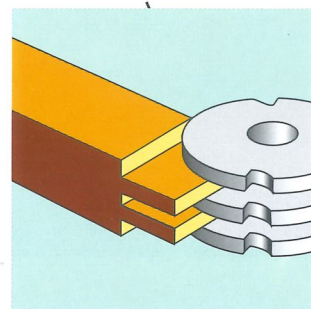
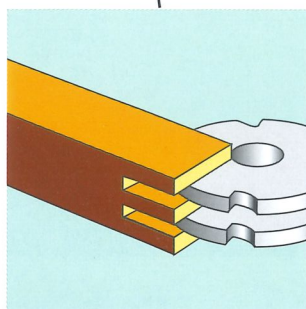
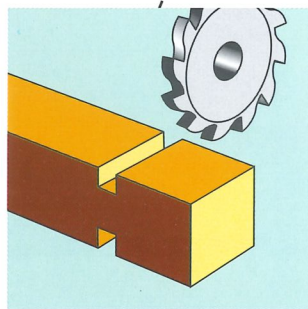
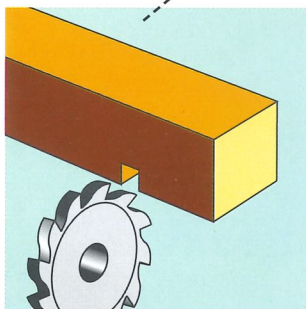
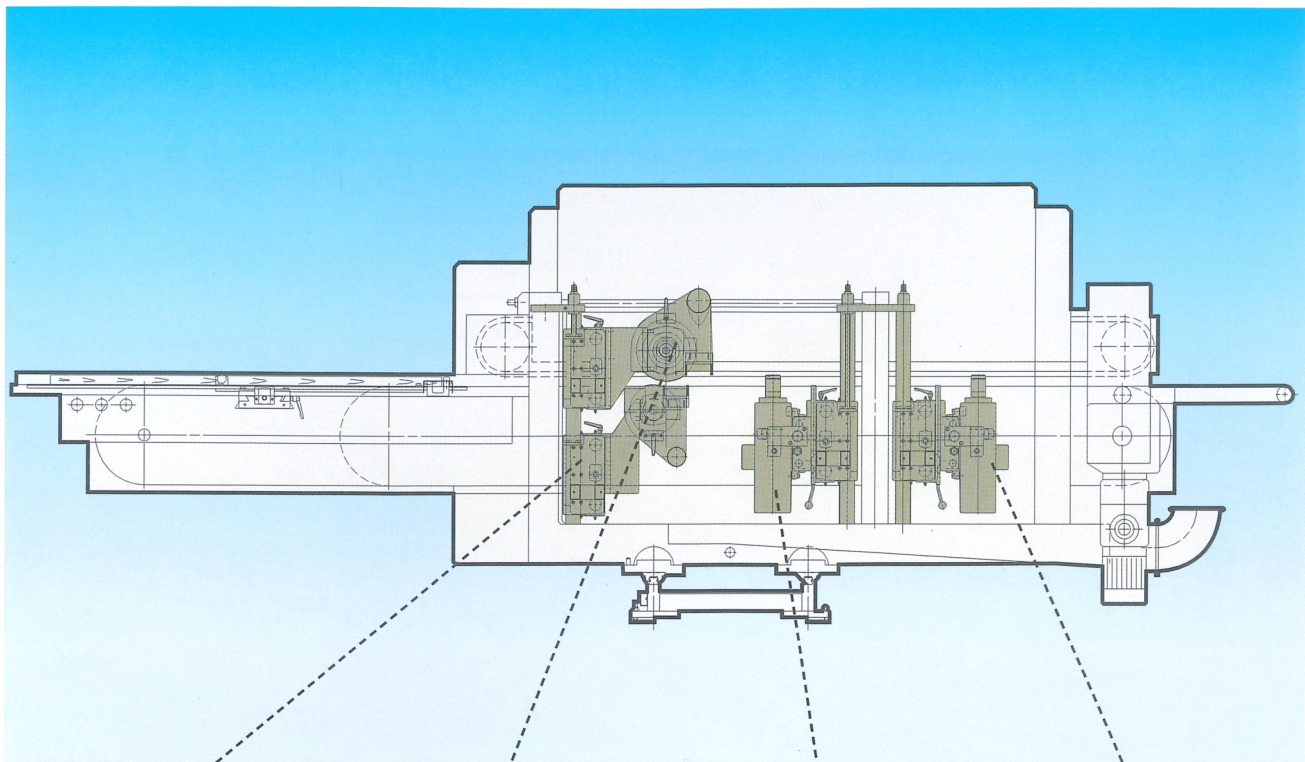

T E C H N I S C H E D A T E N

Maschine

Gesamtlänge 5180 mm

Gesamtbreite
geschlossen 2515 mm

offen 3930 mm
(+Arbeitsbreite)

Gesamthöhe
geschlossen 1760 mm

offen 2370 mm

Absaugleistung

bei 28 m/sec 8900 m³/h

Absaugstutzen
je Seite \varnothing 224 mm

Druckluftanschluß 6-8 bar
(2 x 1/2")

Werkstückabmessungen

Breite 190-2600 mm

Dicke 8-90 mm

Werkstücküberstand 10-120 mm

Vorschub 5-25 m/min

Nockenabstand 1000 mm

Unser Vertriebspartner

Homag Maschinenbau AG

D-72296 Schopfloch

Telefon (0 74 43) 13-0

Telefax (0 74 43) 133 00

Telex 7 641 205