

# Schwenkfräsmaschine

CE konforme Ausführung



# KÖLLE

# Einfach hervorragend Schwenkfräsmaschine

## F 45



F 45 in Grundausstattung und zusätzlich mit ausziehbarer Tischauflage, elektrischer Höhen- und Schwenkverstellung sowie Aigner Integral-Fräsansschlagbacken.

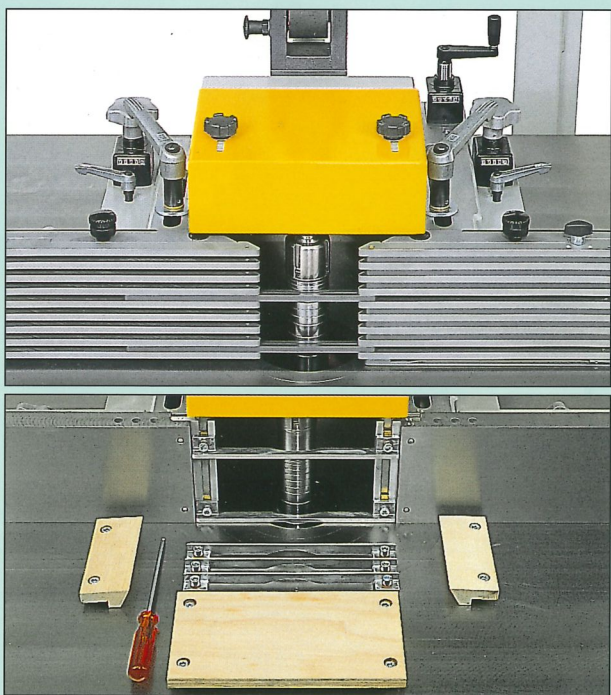

Der Fräsansschlag hat bereits in der Grundausstattung 3 digitale Positionsanzeigen für die Zentral- und Einzelbacken-Verstellung. Die Metallbacken sind aus verschleißfestem Spezialguß und haben auswechselbare Holzeinsätze. Auf Wunsch wird zusätzlich das Meteor-Sicherheitspaket geliefert oder Sie erhalten Aigner Integral-Fräsansschlagbacken mit ausschwenkbaren Führungsstegen.

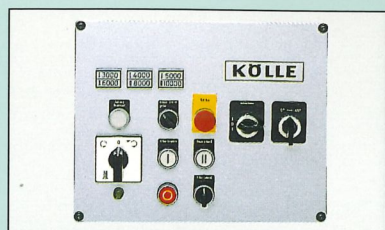

Schalttafel zur F 45 in Grundausstattung mit Ein-, Stop- und Notaus-Taster, Sicherheitsschalter für Links- und Rechtslauf, Schalter zum Bremse öffnen und Drehzahlleuchtanzeige. Die Schalter für die elektrische Höhen- und Schwenkverstellung sind Sonderzubehör.

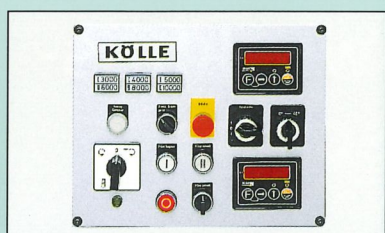

Schalttafel wie oben, zusätzlich mit elektronischen Anzeigen für Spindelhöhe und Spindelschwenkung.

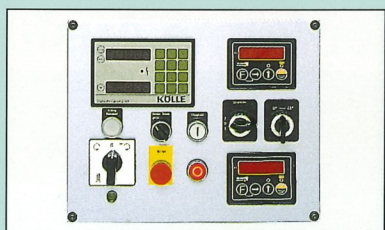

Schalttafel mit stufenlos regelbarer Fräsdrehzahl bis 12000 U/min. und elektronischen Anzeigen für Spindelhöhe und Spindelschwenkung.

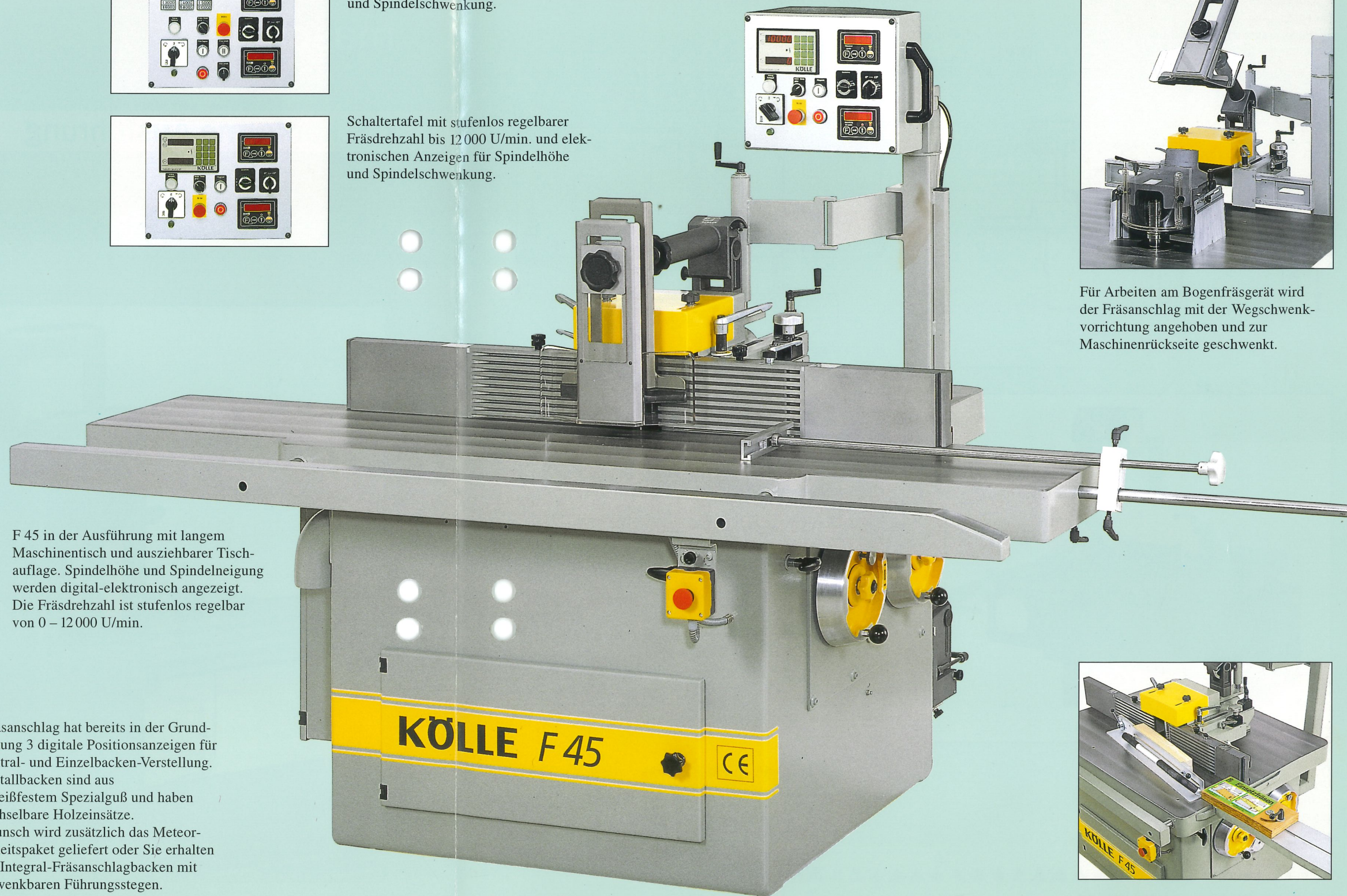

F 45 in der Ausführung mit langem Maschinentisch und ausziehbarer Tischauflage. Spindelhöhe und Spindelneigung werden digital-elektronisch angezeigt. Die Fräsdrehzahl ist stufenlos regelbar von 0 – 12000 U/min.

Die Fräsdrehzahl wird mit den beiden Drucktastern auf der Schalttafel bzw. durch Umlegen des Keilriemens gewechselt.

# KÖLLE

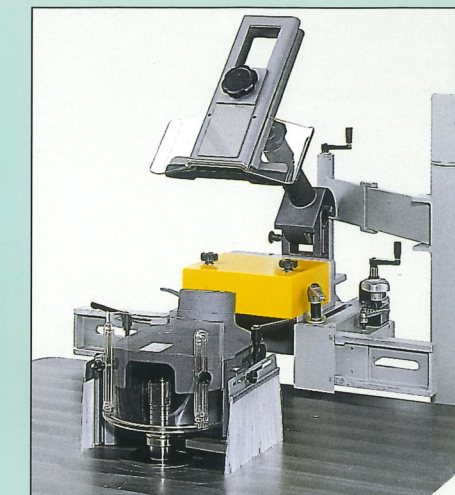

Für Arbeiten am Bogenfräsergerät wird der Fräsansschlag mit der Wegschwenkvorrichtung angehoben und zur Maschinenrückseite geschwenkt.



Die Aigner Tischverlängerung kann am Normaltisch rechts, links und vorne angebracht werden. Zum Einsetzfräsen wird der verstellbare Queranschlag verwendet. Kurze Werkstücke werden mit der Aigner Spannlatte sicher geführt.

# KÖLLE

Die sichtbar  
bessere Technik

# Technische Daten

Tischgröße	1200 x 1000 mm
Tischhöhe über Fußboden	850 mm
Abstand vordere Tischkante – Frässpindelmitte	400 mm
Durchmesser der Tischöffnungen	68 + 92 + 150 + 195 + 270 + 375 mm
Schwenkbereich	-8° bis +45°
Höhenverstellung der Frässpindel	125 mm
Konus der Frässpindel	MK 5
Fräserdorne (auswechselbar)	30 + 35 + 40 + 50 mm $\phi$
Fräsdrehzahlen	3000 + 4000 + 5000 + 6000 + 8000 + 10000 U/min.
Motorleistung	4,7/5,7 kW auf Wunsch 6/8,6 kW
Späneabsaugstutzen, Durchmesser	120 mm + 100 mm
Gewicht der Maschine	1000 kg

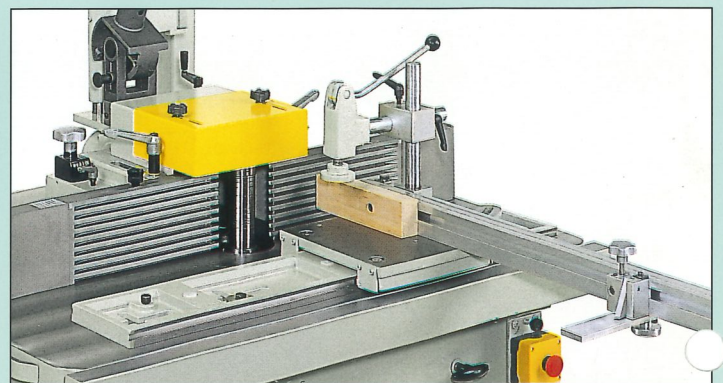
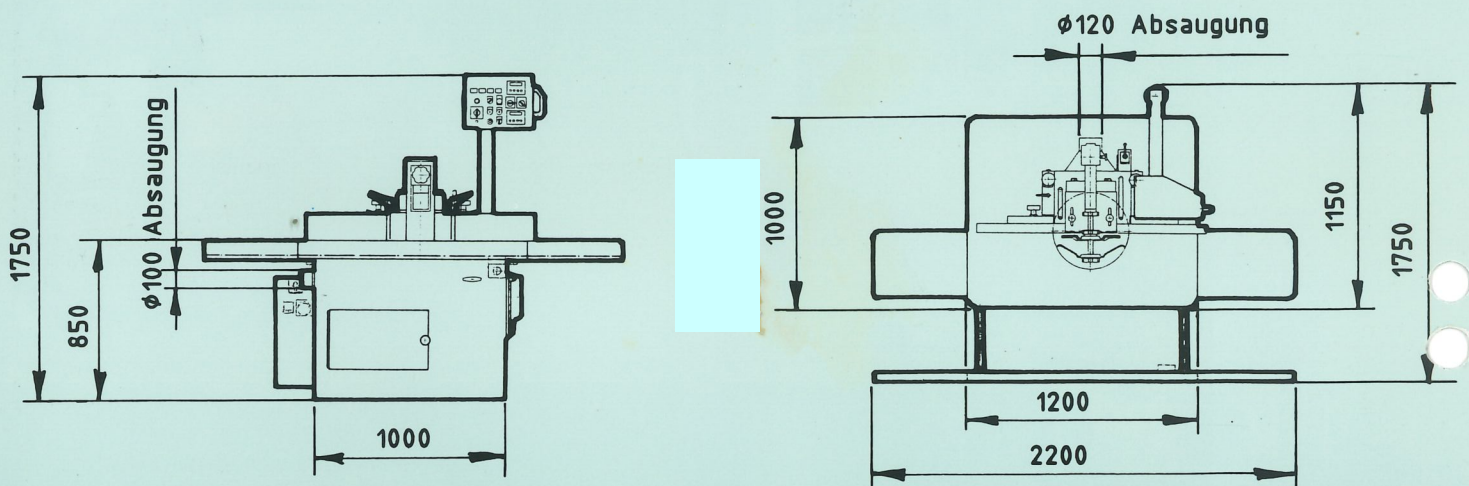

Der Kugellagerschiebeschlitten ist die ideale Zusatzeinrichtung zum Zapfenschnitten und Schlitzzen im Möbel- und Innenausbau sowie im Ausbildungsbereich. Der Schiebetisch läuft in Kugellager und hat einen Arbeitsweg von 700 mm.

Rolltisch mit Anschlagsschiene, Anschlagreiter und Exzentrerspanner. Mit dem Aufsetzen der Schutzhaube für Werkzeuge bis 350 mm  $\phi$  ist die Fräsdrehzahl automatisch auf max. 5000 U/min. begrenzt.

# KÖLLE

Änderungen von Konstruktion und Ausstattung vorbehalten.  
Zum Lieferumfang beachten Sie bitte unsere jeweils gültige Preisliste.