

# SUPERPLAN

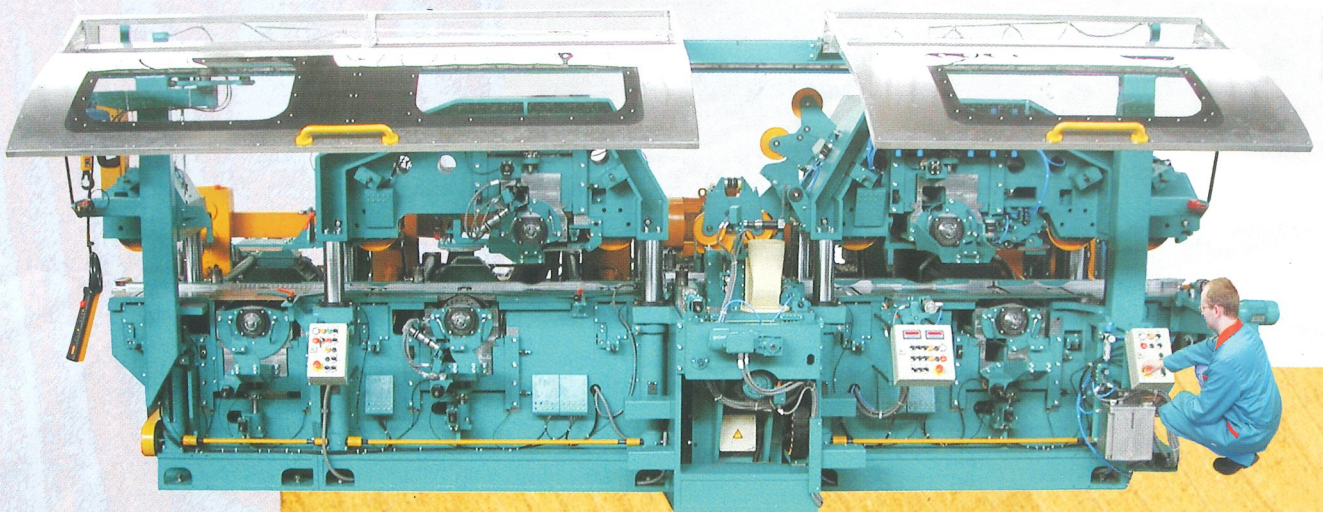
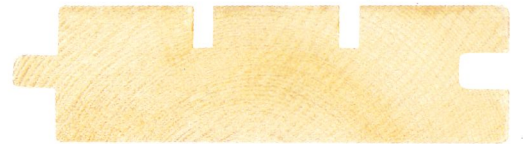

## AUTO POSITIONIERUNG 2

|              | Sollwert [mm] | Istwert [mm] |
|--------------|---------------|--------------|
| Seitenhalter | 250,00        | 189,69       |
| Seitenrolle  | 220,00        | 222,25       |
| Höhe RVW W3  | -2,79         | -2,79        |
| Höhe LVW W4  | 9,93          | 9,96         |
| Höhe RVW W5  | 0,00          | -3,38        |
| Höhe LVW W6  | 0,00          | -0,01        |
| Horiz. W7    | 0,00          | -0,12        |
| Horiz. W8    | 0,00          | 0,07         |

Vorschub: 350 m/min

Vorschub frei/kein! Keine Absaugung!

START

STOP

| Auto Position.1 | Auto Position.2 | Auto Position.3 |  |  |  |
|-----------------|-----------------|-----------------|--|--|--|
|                 |                 |                 |  |  |  |

Dimensionsbyte kan göras inom 1 minut med industri-PLC.

*Dimensio voidaan muuttaa ohjauspaneelista yhdessä minuutissa.*

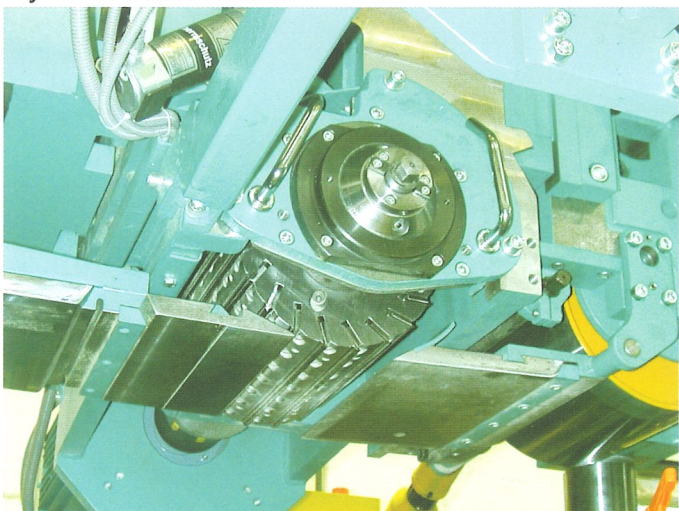

Arbetspindlarna drivs med hjälp av frekvensomformare. Därmed kan skärhastigheten och den aktuella matningshastigheten samt antalet hyvelskar anpassas optimalt.

*Karamootorit taajuusmuuttajalla. Tämä mahdollistaa optimaalisen leikkuunopeuden syöttönopeuden ja terien lukumäärän suhteen.*

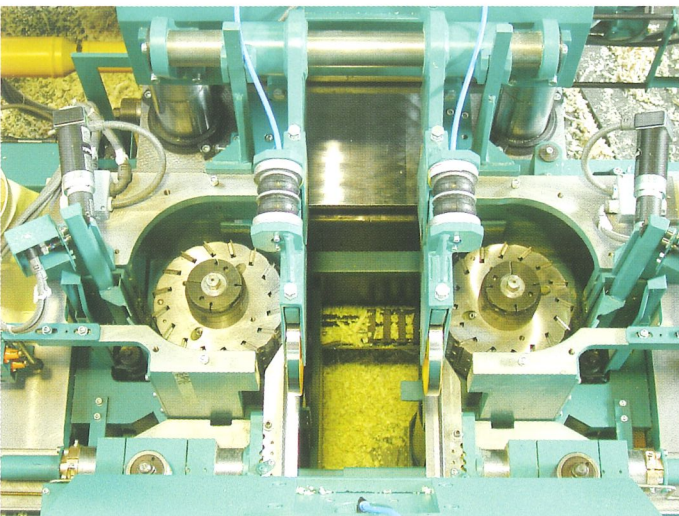

De motstående vertikalspindlarna ger bästa möjliga måttnoggrannhet.

*Vastakkaiset pystykarat takaavat parhaan mitta tarkkuuden.*

## TEKNISKA UPPGIFTER PÅ SUPERPLAN

- Direktdrivna verktygsspindlar (inga remmar)
- Samtliga spindlar är frekvensstyrda (3.600-5200 Rpm)
- Horisontella spindlar går att flytta 150 mm bakom landsidan. Längre ståndtider
- Vertikala spindlar har en axiell ställbarhet på 80 mm.
- Frekvensstyrd steglös matning upp till 350 m/min
- Integrerad verktygslyft för enkel ompostning av samtliga verktyg, även sidospindlar
- Samtliga spindelinställningar och pelarstyrningar har hydraulisk låsning
- Precision kulskruvar på spindlar för exakt inställning av virkesdimension
- Samtliga bordplattor, matarvalsar och linjaler är hårdförkromade
- Övervalsdiameter på 310 mm med variabelt presstryck
  - Överpresstrycken är pneumatiska. Cylindrarna är av typ bälgcylinder
  - Automatisk smörjning av borden och linjaler
- Maskinen är uppbyggd med standard detaljer ifrån kända leverantörer
- Varje övervalsupphängning och överkutterspindel står på fyra kraftiga pelare
  - Automatbryne går att få på samtliga spindlar
- Enkel inställning av spånbrytare före och efter sidospindlarna, för att komma så nära verktyget som möjligt. Virket får maximalt stöd vid passering.
  - Stora spånkåpor för bästa spånutsug.

## SUPERPLAN OMINAISUUKSIA

- Suora veto ilman hihnoja
- Karojen pyörimisnopeus säädettävissä taajuusmuuttajalla (3.600-5.200 rpm)
- Vaakakaroja voidaan siirtää aksiaalisesti 150 mm
  - Pystykarojen korkeussäätö 80 mm
- Syöttönopeuden portaaton säätö taajuusmuuttajilla
  - Yhdistetty teränostin helpottaa terien vaihtoa
  - Vaakapainimet pneumaattisilla paljesylintereillä
    - Karojen hydraulinen lukitus
- Kuulakierrejohteet tarkkaan, kitkattomaan säätöön eri puudimensioilla
  - Nostopilarit hydraulisesti lukittavat
- Yläsyöttörullat Ø 310 mm. Säädettävällä paineella
- Pöytälevyt, syöttörullat ja vasteet kovakromattuja
  - Automaattinen pöydän ja takavasteen voitelu
    - Automaatti jointterit
- Standardi osat tunnetuilta valmistajilta

# Profilering i / *Profilointi* 350 m/min

## Tekniska data / *Tekniset tiedot:*

|  |                       |
|--|-----------------------|
| Arbetsbredd / <i>Työleveys (min/max)</i> .....                                     | 50 ÷ 300 mm           |
| Virkestjocklek / <i>Paksuus (min/max)</i> .....                                    | 10 ÷ 125 mm           |
| Virkeslängd / <i>Kappaleen pituus (min)</i> .....                                  | 1.800 mm              |
| Matningshastighet / <i>Nopeus</i> .....  | 200 / 300 / 350 m/min |
| Inspänningslängd, vertikalspindlar / <i>Työkalun pituus pystykarroilla</i> .....   | 165 mm                |
| Inspänningslängd, horisontalspindlar / <i>Työkalun pituus vaakakarroilla</i> ..... | 330 mm                |
| Spindeldiameter / <i>Karan halkaisija</i> .....                                    | 60 mm                 |
| Verktögsdiameter / <i>Työkalun halkaisija (max)</i> .....                          | 180 ÷ 280 mm          |
| Verktögsdiameter, stavkutter / <i>Työkalun halkaisija Saha (max)</i> .....         | 200 ÷ 350 mm          |

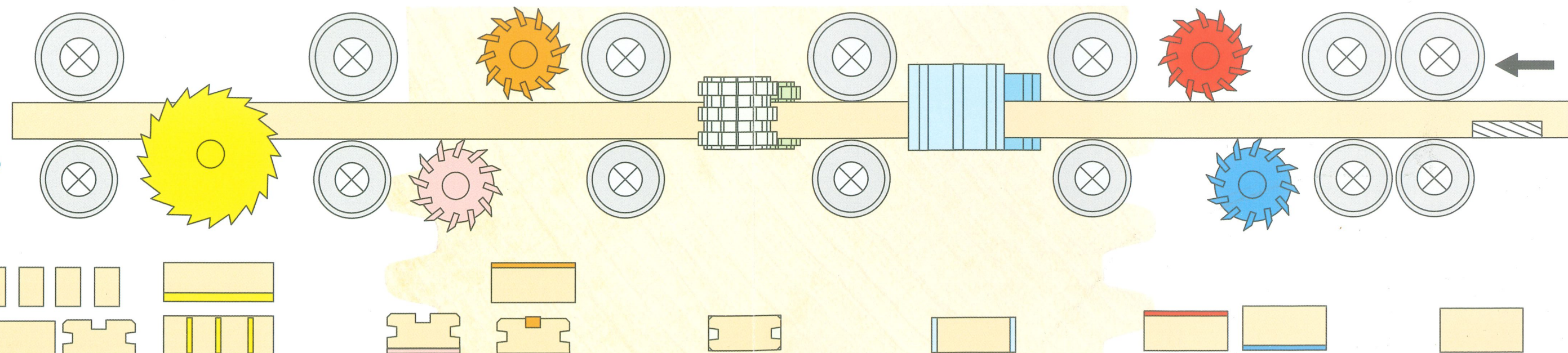

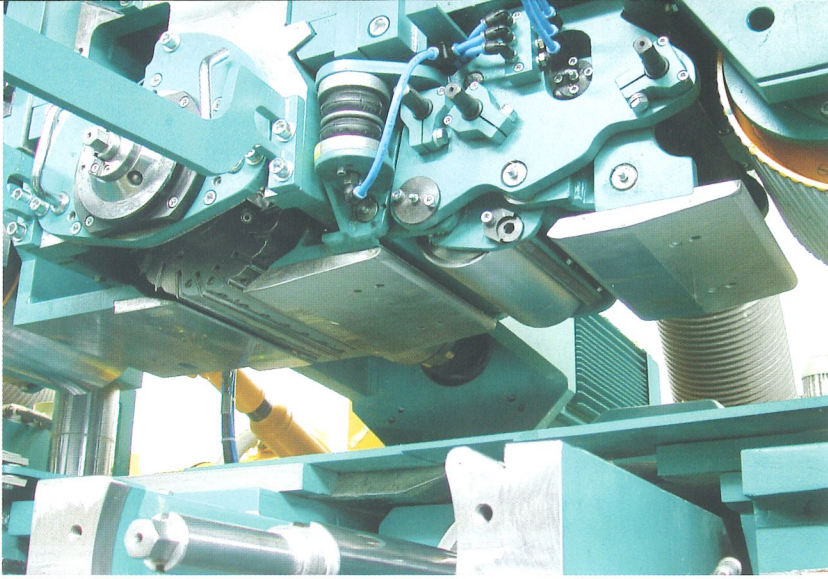

*Matningsvalsen, arbetsspindeln och alla pressverken är användarvänligt integrerade i den kompakta överdelen.*

*Avonaisen rakenteen ansiosta syöttörullat, karat ja painimet ovat käyttäjä ystävällisesti hyvin esillä*

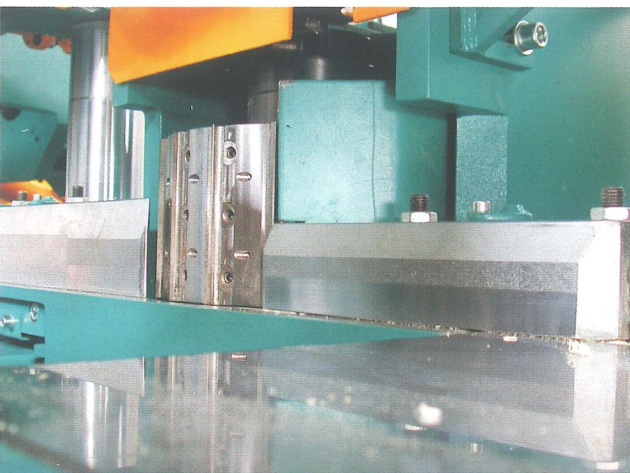

Den motordrivna axialinställningen av vertikalspindlarna ger mycket snabba dimensionsbyten, även vid profilering.

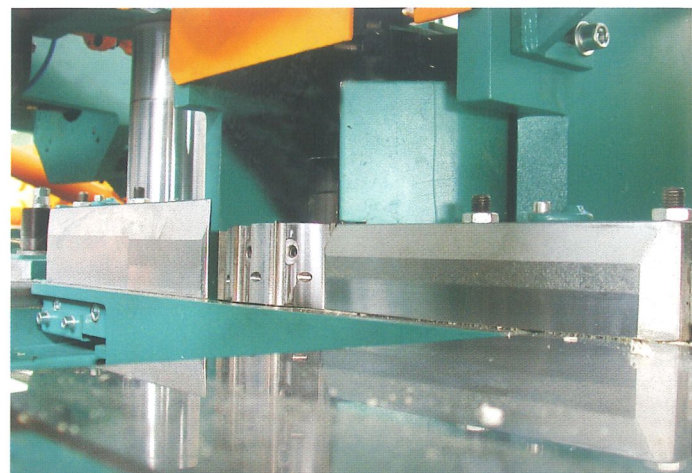

*Pystykarojen sähköinen aksiaalinen asetus mahdollistaa nopean asetuksen.*



Med den inbyggda verktygskranen kommer man åt alla spindlarna, både de horisontala och de vertikala. De medföljande verktygshållarna ger en säker manövrering.

*Höylään liitetty nostin helpottaa terien käsittelyä ja lisää turvallisuutta.*



Spindlarna sätts i rotation med direkt drivning utan remmar. En viktig fördel med den långa spindelinställningssträckan bakom landsidan är att man kan utnyttja hela skärbredden på verktyget.

*Karoissa on suora veto ilman hihnoja. Etuna myös suuri aksiaalinen liike niin vaaka- kuin pystykarjoilla. Se mahdollistaa terien tehokkaan käytön koko terän leveydeltä.*

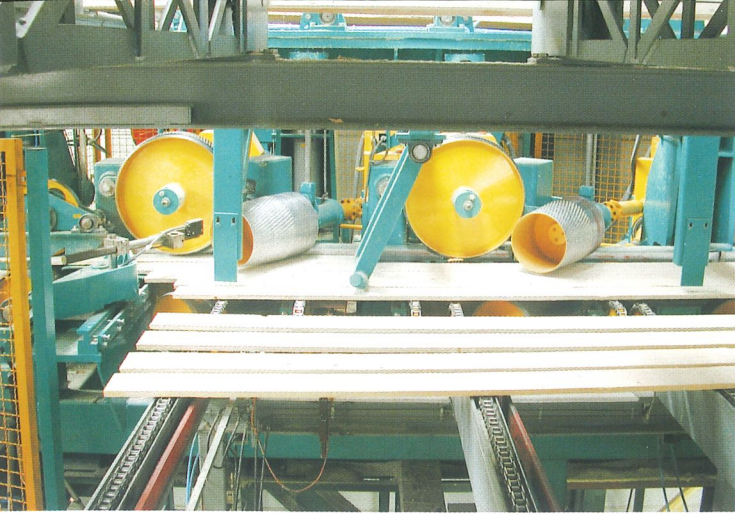

Maskin och hyvelinmatare i ett stycke.  
Hela längdlinjen kan levereras med  
POWERFEED-hyvelinmatare, accelerations bana  
och bromsband.  
Upp till 200 bitar per minut.

*Höylät ja syöttölaite samalta valmistajalta.  
Kone voidaan varustaa POWERFEED-syöttölaitteella,  
jonka kapasiteetti jopa 200 kpl / min.*

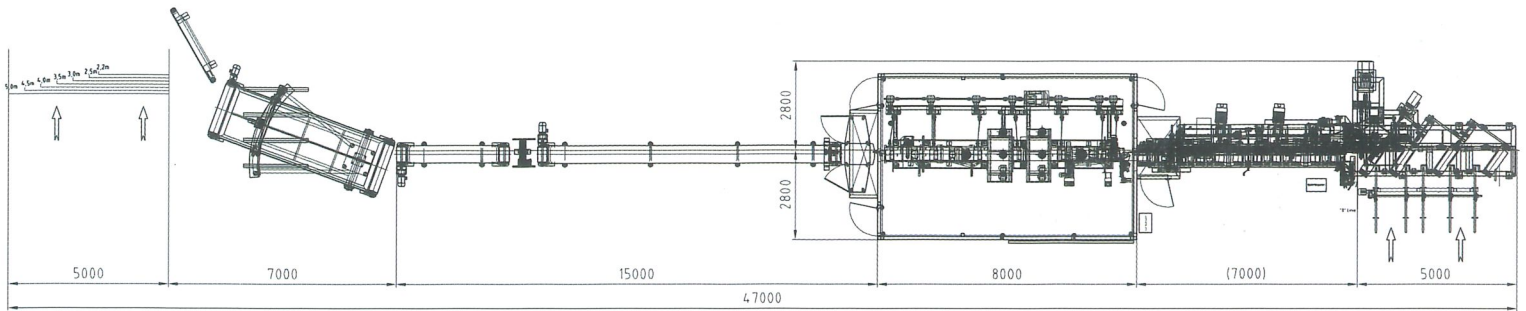

Undre ROTAPLANSPINDEL med brynanordning  
*Toinen ala vaakakara varustettu terän  
hiontalaitteella.*

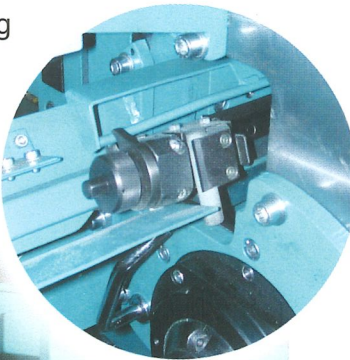
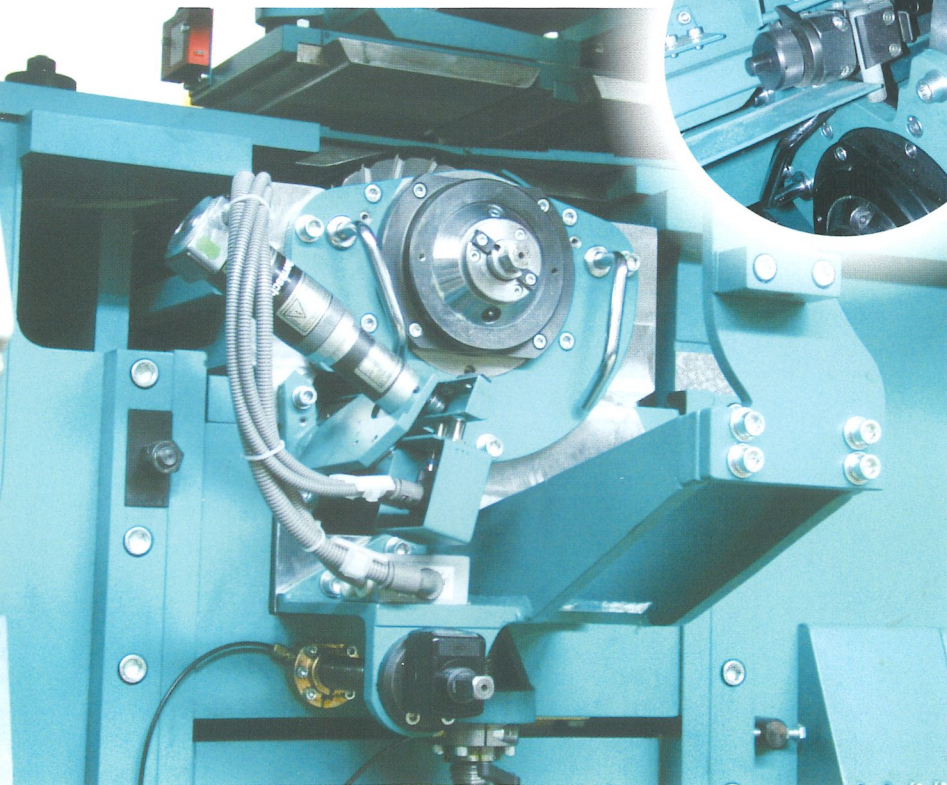

Rakbryne kan fjärrstyras  
*Suora teränhiontalaitte kauko-ohjattu*

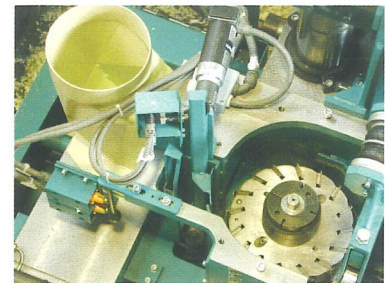

Profilbryne kan fjärrstyras  
*Profiiliterän hiontalaitte kauko-ohjattu*

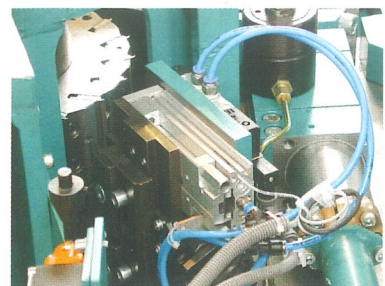

Ledinek förbehåller sig rätten att göra ändringar i prospektet.  
*Ledinek pidättää itselleen oikeuden muutoksiin.*

**LEDINEK**

**Hightech koneet ja laitteet / Hög teknologiska maskiner**

**SWERIGE**

Mouldex Sweden AB  
SE-305 94 Halmstad  
tel: ++46 35 22 36 70  
fax: ++ 46 35 22 36 71  
E-mail: info@mouldexsweden.se  
web: www.mouldexsweden.se

**SUOMI**

Mariocon Oy  
P.O.Box 65  
FI-61801 Kauhajoki  
gsm: ++358 40 5948 492  
tel: ++358 6 2308 353  
Fax: ++358 6 2308 354  
E-mail: matti.asumus@mariocon.fi

**SLOVENIA** (Verkaufsbüro / Sales Office)

Ledinek Engineering d.o.o.  
Bohovska 19/a  
SI-2311 Hoče - Maribor  
Tel.: ++386 2 6130061, 6130063  
Fax.: ++386 2 6130060  
E-mail: info@ledinek.com  
Web: www.ledinek.com

