

Kleinteileübergänge an den Riemen

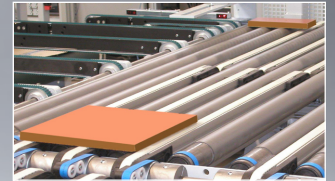

Geteilte Querriemen in der Rollenbahn

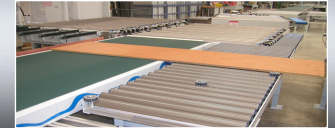

Rückförderung von langen Teilen mit automat. Drehung



patent pending AZ 20 2010 002 285.1

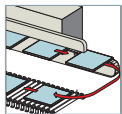

ZHR 30 - BOOMERANG® Standardrückführung für Großteile

Steigende Anforderungen an Leistung und Teilevielfalt unserer Kunden in Verbindung mit neuen Kantenleimmaschinen, haben LIGMATECH veranlasst dafür eine optimierte Rückführung zu entwickeln.

Den ZHR 30 gibt es in zwei Ausführungen:

- direkt von LIGMATECH zum Nachrüsten an vorhandene Kantenleimmaschinen mit eigenständiger Steuerung
- als ZHR 30 F (FlexLine) mit Integration der Steuerung in eine HOMAG-Kantenleimmaschine bei Neubestellung

Highlights:

- geteilte Querriemen für höhere Leistungen
- verengte Rollenteilung am Einlauf bis zum ersten Riemenschwert für Kleinteile
- Kleinteileübergänge zwischen den Riemensegmenten
- Drehbolzen in der Grundmaschinen für kleine Querteile

ZHR 10/BHT

ZHR 10

ZHR 30

ZHR 15

ZHR 05

ZHR 02

ZHR 01

ZHR 200

ZHR 100



LIGMATECH Automationssysteme GmbH
Telefon: +49 37323 160
info@ligmatech.de · www.ligmatech.de

Montage | Verpackung | Automation



ZHR 30 - BOOMERANG®

Standardrückführung für Großteile

Aus der Maschine kommende Werkstücke laufen auf eine Rollenbahn und werden mit Hilfe eines Riementriebes quer-gefördert und über ein Rücklaufband mit anschließendem Rollentisch zu dem Bediener zurückgeführt.

Bei Querbearbeitung werden alle Teile länger ca. 1.200 mm mit Hilfe des unangetriebenen Teiles der Rollenbahn und den integrierten Drehrollen durch den unterschiedlichen Grip zwischen unangetriebenen Rollen und Rückführband gedreht und damit zurückgeführt.

Ein Schmalteilesatz in Verbindung mit einem automatisch zustellbaren Drehbolzen bewirkt, dass kurze, schmale Teile leicht gedreht und transportiert werden können.

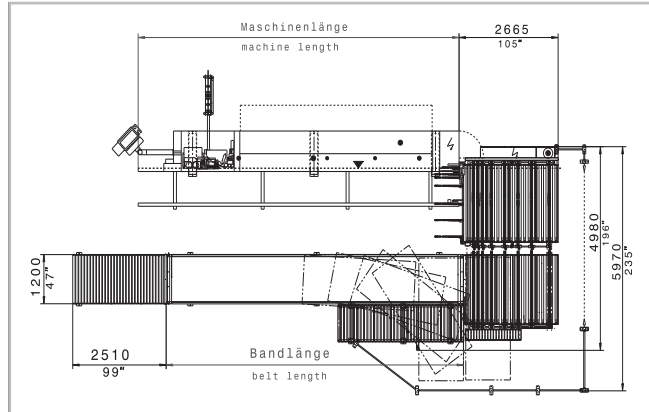

ZHR 30	
Teile im Längsdurchlauf:	
Teilelänge	190 - 2.500 mm
Teilebreite	90 - 1.200 mm
Teile im Querdurchlauf:	
Teilelänge	190 - 1.200 mm
Teilebreite	190 - 2.500 mm
Teile im Querdurchlauf mit Drehung:	
Teilelänge	90 - 190 mm
Teilebreite	190 - 800 mm
Teiledicke	8 - 60 mm
Teilegewicht	max. 60 kg
Arbeitshöhe	820 - 1.000 mm
Vorschub	12 - 37 m/min
Steuerung	power control



- **Bandreinigung**
- **Röllchenleiste zur Unterstützung langer Querteile**
- **Lufttisch für Auslauf**
- **Angetriebene statt unangetriebene Rollenbahn am Auslauf**
- **Lufttisch zur Unterstützung des Teilehandlings zwischen Rücklaufband und Einlauf**
- **Zwischenantrieb Quertransport**

Weitere Optionen, siehe Preisliste

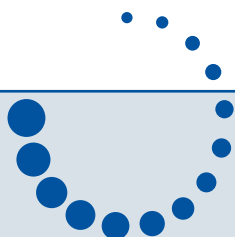
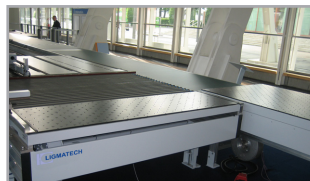
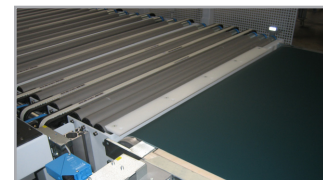
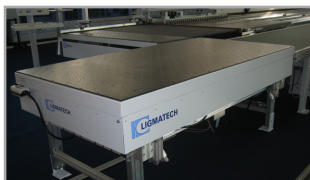
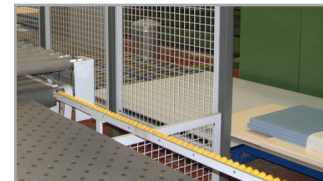
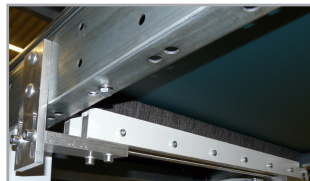

lifeline | service

- **eparts** Ersatzteilbestellung online - rund um die Uhr!

Montage | Verpackung | Automation