



LuxScan Technologies

X-Scan

C200 / C400 / C600

Röntgen-Scanner speziell für
Anwendungen jenseits
des optischen Grenzbereichs

Eigenschaften

- ✓ Erkennung von Defekten im Brettinneren durch Röntgensensoren
- ✓ Oberflächenabtastung durch 4 Laserkameras. Die Erkennung erfolgt auf Basis der MultiScan Technologie (visuell, Tracheid-Effekt und Profilgeometrie)
- ✓ Volle Defekterkennung: Waldkante, Äste, Risse, Markröhre, Harzgallen, Bläue / Rotfäule...
- ✓ Erprobtes industrielles Sortiersystem
- ✓ Leistungsfähige 3D-Optimierung und Simulation
- ✓ Optimierung der Schnitte nach Wert, Ausnutzung oder Produktionsziel
- ✓ Umfangreiche Statistikfunktionen in Echtzeit
- ✓ Netzwerkfähig
- ✓ Kompatibel mit allen Hochleistungs-Optimier-Kappsägen
- ✓ PC-basiertes System
- ✓ Verarbeitung von Brettern mit fallenden Breiten in einem Auftrag
- ✓ Optionen: - Farberkennung
- Förderbänder
- Modul für fallende Breiten
- Tintenstrahldrucker

Der X-Scan ist ein erprobter 4-seitiger Scanner, der verschiedene Fehlstellen, wie Waldkante, Äste, Fisse, Markröhre, Harzgallen, Bläue / Rotfäule und andere wichtige Holzfehler erkennt.

Der Hauptvorteil dieses Scanners ist die Möglichkeit, lokale interne Defekte durch Dichteunterschiede zu erkennen. Wegen Ihrer höheren Dichte werden alle Äste problemlos erkannt, unabhängig von der Oberflächenbeschaffenheit. Schmutz, Staub, Fett, Wasser, Flecken, etc. stellen für die Erkennung der Äste kein Problem dar.

Verarbeitung von fallenden Breiten: Um Bretter mit fallender Breite zu verarbeiten, wird die Breite jedes Brettes mit Ultraschall vermessen. Die Kameras und Sensoren werden anhand der Daten für jedes Brett automatisch positioniert.

Der X-Scan verfügt über die Multi-Scan-Technologie, Laser-Profilvermessung und Dimensionsvermessung. Der Scanner ist kompatibel mit allen Optimierungskappsägen. Der Einsatz des X-Scan reduziert die Arbeitskosten, erhöht die Produktivität und erzielt eine gleichbleibend konstante Qualität. Gleichzeitig steigt die Flexibilität Ihrer Fertigung aufgrund der schnell und leicht zu ändernden Sortierkriterien.



MATERIAL DATEN

Brettlänge	min. 1,20 m	max. 6,00 m
Brettstärke	min. 12 mm	max. 125 mm
Brettbreite	min. 25 mm	max. 280 mm

SCANNER DATEN

Arbeitshöhe	1050 mm
Höhe	2300
Breite	2200 mm
Länge	2000 mm
Stromversorgung	220 V / 50Hz oder 480 V / 60 Hz (oder nach Kundenspezifikationen)
Druckluft	3 bar / 45 PSI
Vorschub	210 m/min höhere Geschwindigkeiten auf Anfrage
Anwendungen	Scannen und Optimieren für Kappanlagen Scannen und Optimieren für Auftrennanlagen Scannen und Sortieren für Sortieranlagen

X-Scan

C200 / C400 / C600

Beispiel einer Kapplinie:
X-Scan in Kombination
mit 2 Kappsägen

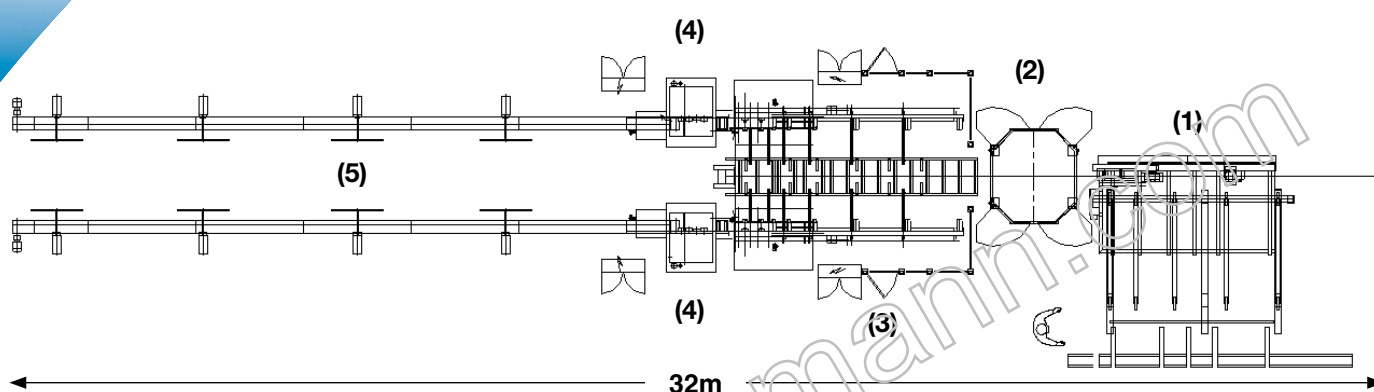

1. Einlauf für den Scanner
2. X-Scan
3. Querföderung für zwei Sägen
4. Zwei Optimierungskappsägen
5. Zwei Sortierbänder mit Auswerfern

