

Une machine solide.

T65

MARTIN



T65



L'alliance parfaite de la tradition et de l'innovation dans la classe compacte premium.

Avec la T65, Martin redéfinit la classe compacte premium. La T65 combine en effet la commande traditionnelle avec une assistance électronique des plus modernes. Elle vous offre ainsi une commande rapide, précise et rationnelle. La commande à écran tactile 5,7" est située à hauteur des yeux et vous accompagne en toute transparence à chaque pas, dans tous vos travaux et vos processus de commande. Sa mécanique solide et sa technique de commande bien pensée se complètent harmonieusement. Car MARTIN est une référence non seulement en matière de technique, mais aussi de commande.

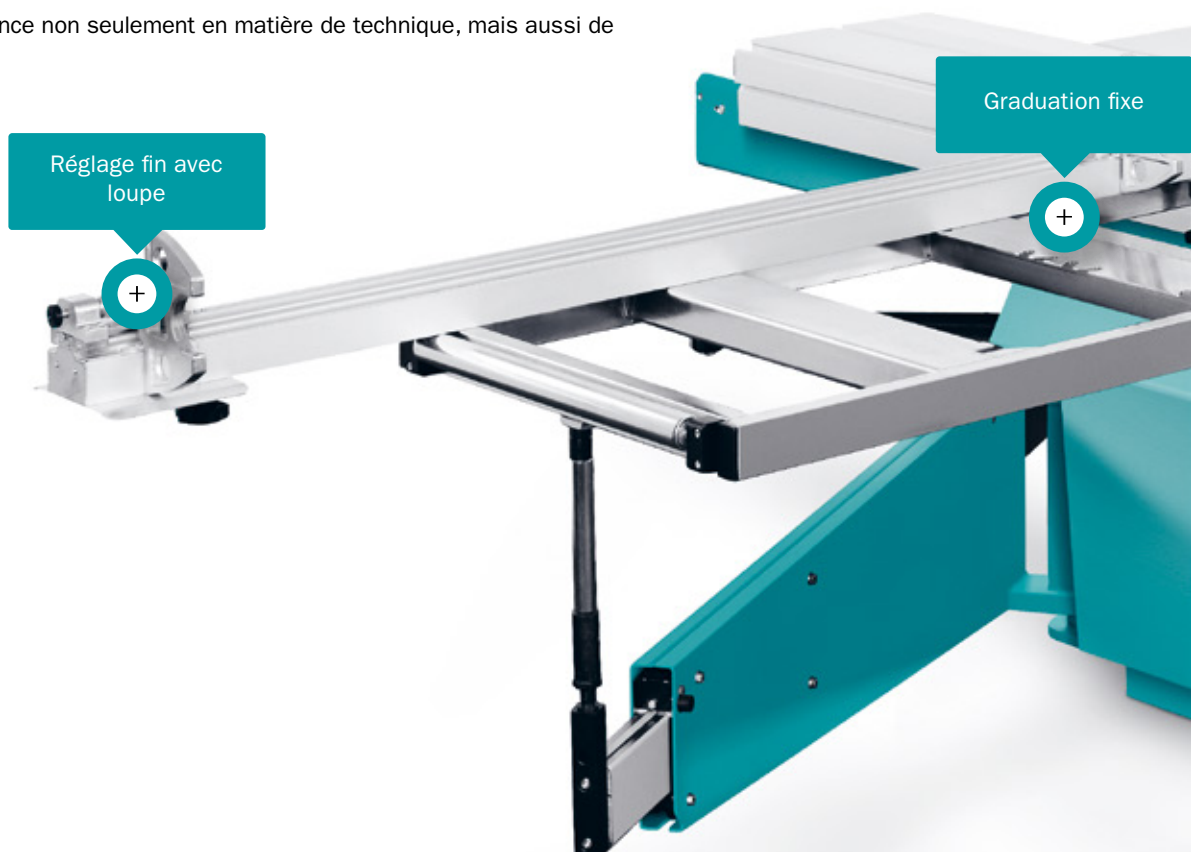

T65 avec accessoires (plus d'informations dans le livre d'options)

T6509/2 | Hauteur de coupe 1 100 mm

T6523 | Inciseur à réglage électrique 3 axes

T6589 | Volant à main pour le réglage de la largeur de coupe

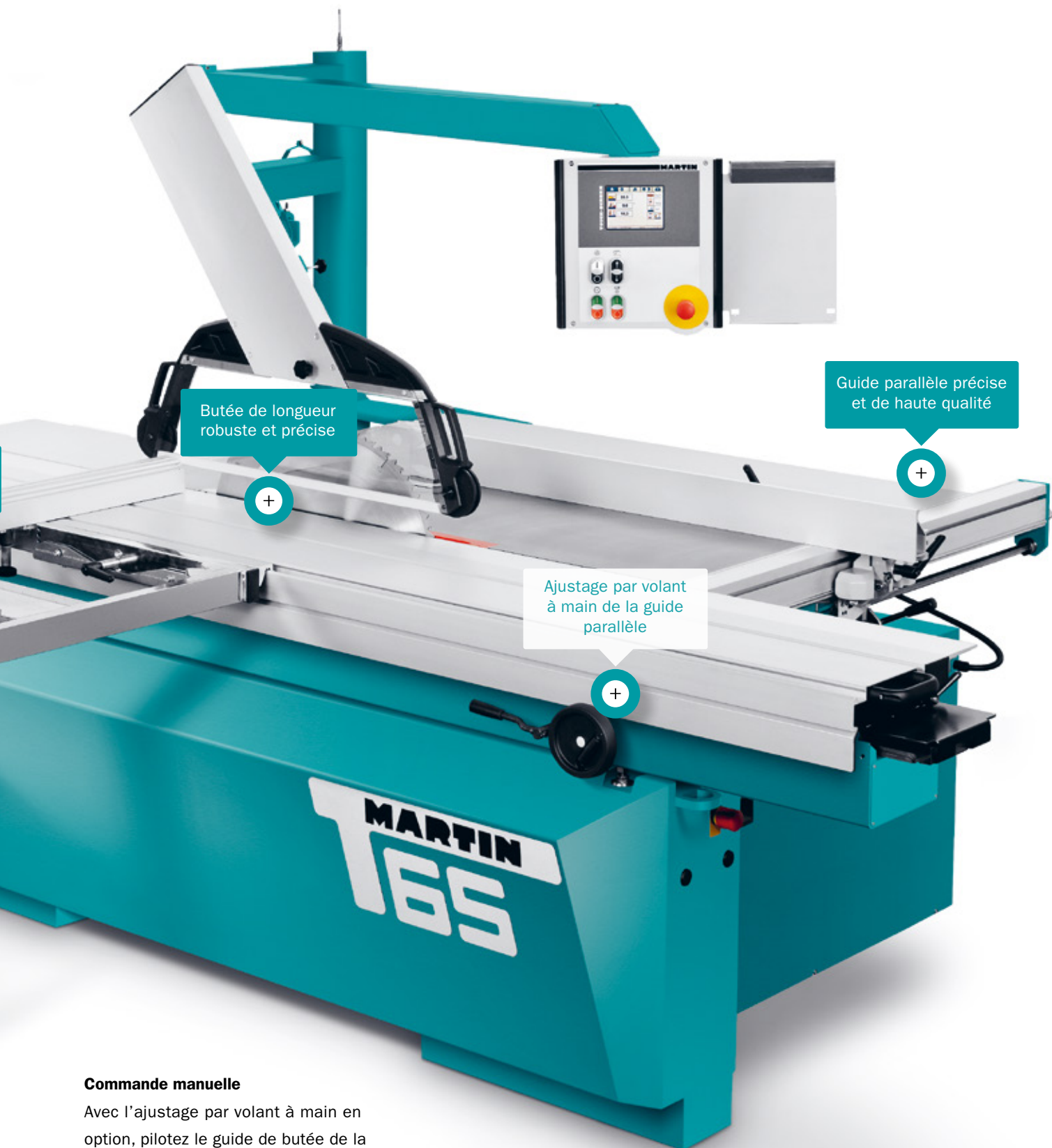

Butée de longueur
robuste et précise

Guide parallèle précise
et de haute qualité

Ajustage par volant
à main de la guide
parallèle

Commande manuelle

Avec l'ajustage par volant à main en option, pilotez le guide de butée de la T65 confortablement depuis le poste de commande, sans aucune commande électronique.

Conception robuste, solide et durable.

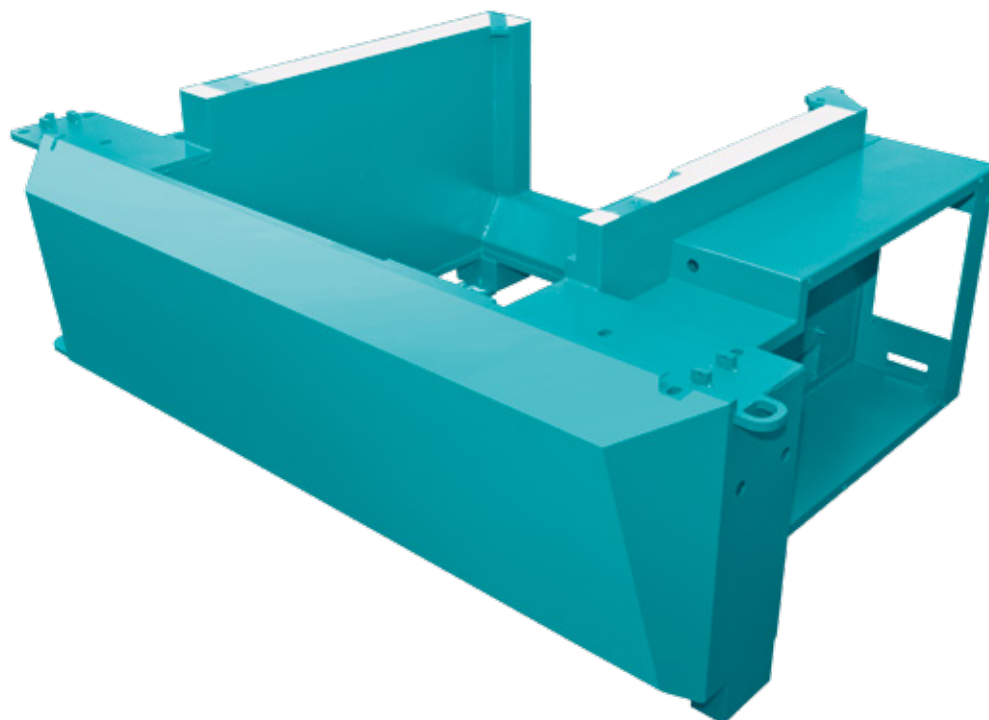

La base de votre réussite.

Le bâti de la machine T65 est une structure associée stable, à paroi épaisse, une perfection comme seule en utilise MARTIN. Dès les années 1920, Otto Martin inventait ce type de construction déjà breveté comme modèle d'utilité à l'époque. Aujourd'hui, après 90 ans d'amélioration constante, ce principe de bâti simple et pertinent est toujours utilisé chez MARTIN. A travers une combinaison intelligente des deux matériaux que sont l'acier et le béton naît un bâti de grande qualité, toujours inégalé en termes de stabilité, d'amortissement et de résistance à la torsion. Les vibrations de chaque passage de scie sont absorbées avec une efficacité démultipliée en comparaison, par exemple, avec un bâti moulé ou même avec des constructions soudées. Ce bâti est la base parfaite d'un travail parfait !



Le montage unique
en son genre du bâti
associé de MARTIN
entraîne une stabilité
incomparable.



Un bond en avant grâce à une commande innovante.

La machine compacte premium T65 vous accompagne avec sa commande à écran tactile moderne de 5,7" (145 mm) jusqu'au plus haut niveau de performance. Cette forme moderne de commande de machine, qui a déjà fait ses preuves dans la pratique des milliers de fois, n'assure pas seulement un maniement facile de la machine, mais vous accompagne également dans le calcul des cotes de la pièce à usiner et dans le réglage des butées. Vous gagnez ainsi en temps d'équipement, pour un confort de travail démultiplié. L'interface utilisateur est le fruit d'une étroite coopération entre des graphistes industriels, des utilisateurs et les équipes de MARTIN. La logique de commande est axée sur les besoins de l'utilisateur, la symbolique est limpide et peut être appréhendée de manière intuitive. Le point de départ de la commande de la machine est toujours le côté dit HOME de la commande. Il vous permet d'obtenir un aperçu de tous les réglages importants tels que la hauteur et l'angle de coupe, ainsi que les valeurs de position actuelles des différentes

butées. Pour attribuer une nouvelle valeur à la commande afin d'obtenir un axe bien précis, tapez tout simplement sur la touche numérique correspondante. L'écran passe immédiatement en mode de saisie, ce qui vous permet de redéfinir rapidement les valeurs numériques. Cet écran affiche non seulement les valeurs d'entrée minimales et maximales autorisées à l'aide du pavé numérique mais aussi les cinq dernières valeurs d'entrée pour une sélection directe de manière automatique. Si besoin, vous pouvez également utiliser la calculatrice intégrée. Grâce aux différentes icônes de numérotation abrégées sur la page d'accueil, vous pouvez lire et influencer rapidement les réglages et paramètres importants. De cette manière, vous gardez toujours un œil et le contrôle sur les valeurs actuelles de la machine. Jusqu'à 50 lames de scie peuvent être enregistrées dans le menu d'outils pour le calcul exact de votre coupe et un changement rapide d'outils. Un outil enregistré une fois est immédiatement prêt à l'emploi et complètement intégré à la commande.

Commande à écran tactile 5,7" | Standard

Commande optimale au moyen d'un développement intensif.

La logique de commande est axée sur les besoins de l'utilisateur, la symbolique est limpide et peut être appréhendée de manière intuitive.



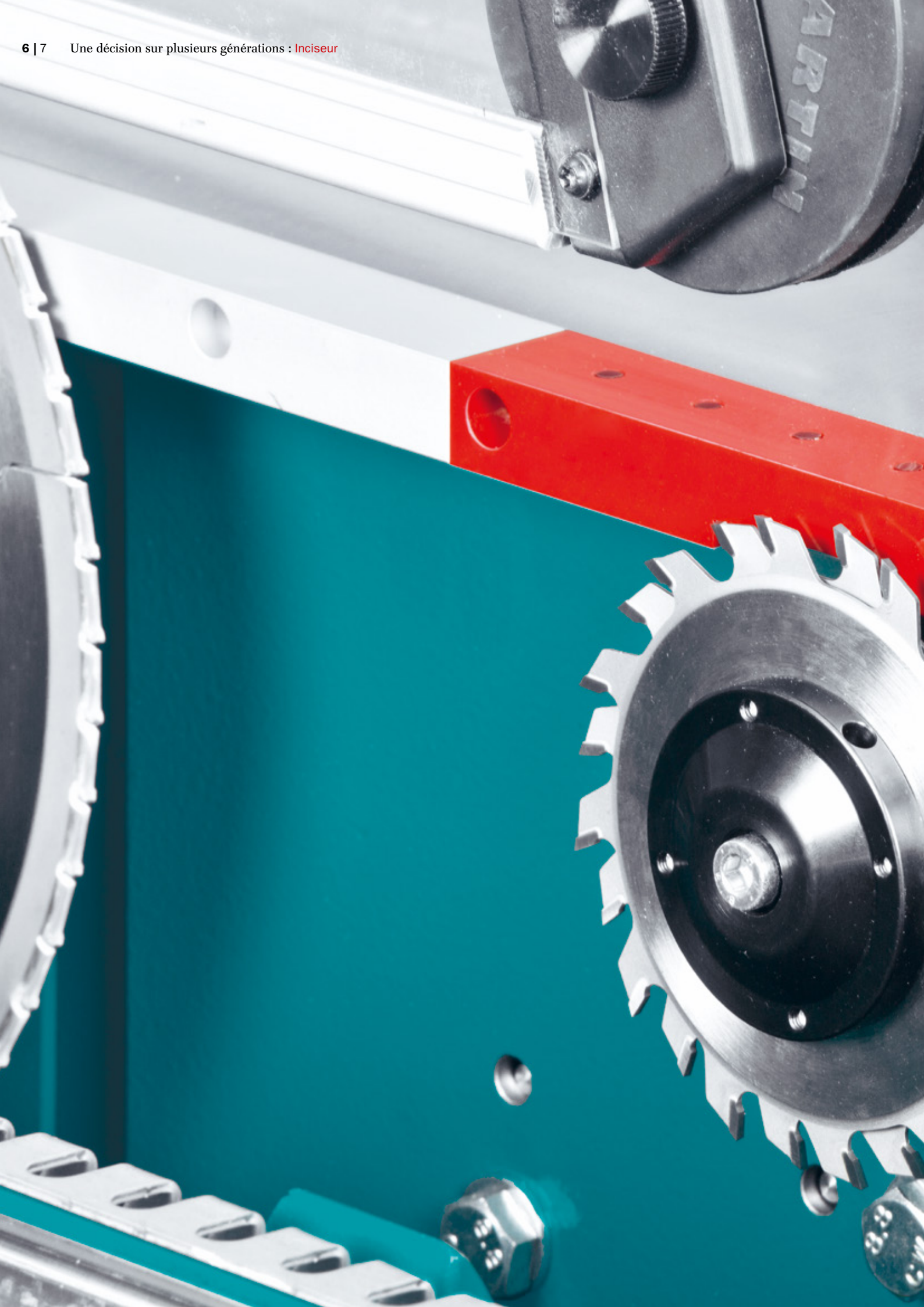



ScribeMaster | T6522

Inciser en toute simplicité.

Le système à 2 axes se distingue des autres par son incroyable facilité d'utilisation. Grâce à son intégration intelligente dans la commande, le système adapte sa position gauche / droite de manière entièrement automatique au flanc de coupe situé à droite de la lame de scie principale utilisée chaque fois. Seule la largeur d'incision doit être ajustée. Le système d'inciseur ScribeMaster T6522 combiné vous permet également d'effectuer ce réglage beaucoup plus facilement. Avec les lames d'inciseur installées, vous pouvez utiliser des lames de scie principales dont le diamètre peut atteindre 500 mm. Grâce à une totale intégration à la commande, le système à trois axes vous offre un confort insoupçonné. Si l'agrégat est référencé une seule fois, le système se règle de manière entièrement automatique.



Lame de scie inclinable à droite

Découpe puissante jusqu'à 204 mm de hauteur.

La hauteur de coupe élevée de 204 mm et la plage d'inclinaison allant de 0 à 46° vous permettent également d'effectuer des travaux plus exigeants. Grâce au système ProLock, vous pouvez remplacer les lames de scie principales et les lames d'inciseur rapidement et simplement.



Table à déligner | Standard



Sans jeu depuis 1959.

Le guidage en acier MARTIN est le guidage de table à déligner de nos scies à format, utilisé depuis 1959. L'avantage de ce système est l'absence de jeu due à son principe même ainsi que la course durablement fluide de la table. Les surfaces de course lubrifiées empêchent la poussière et la saleté de s'installer durablement, le mouvement de la table assure un autonettoyage permanent. La lèvre de table vissée permet d'« effacer » les dommages dus au passage des grandes lames de scie. Le réglage de la table est possible tous les 20 mm.

T65

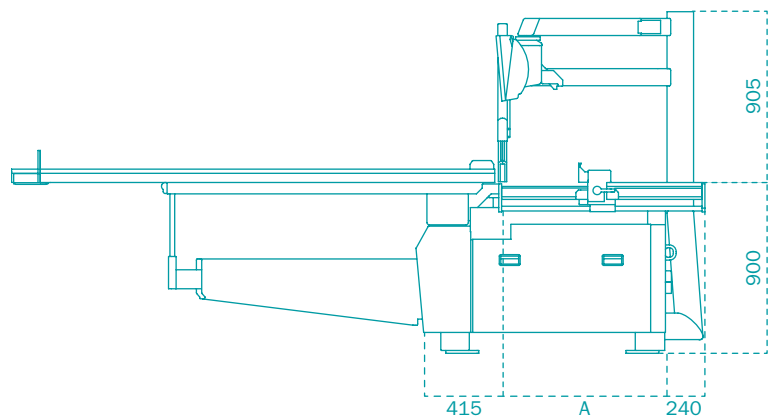

T65 | Vue de profil

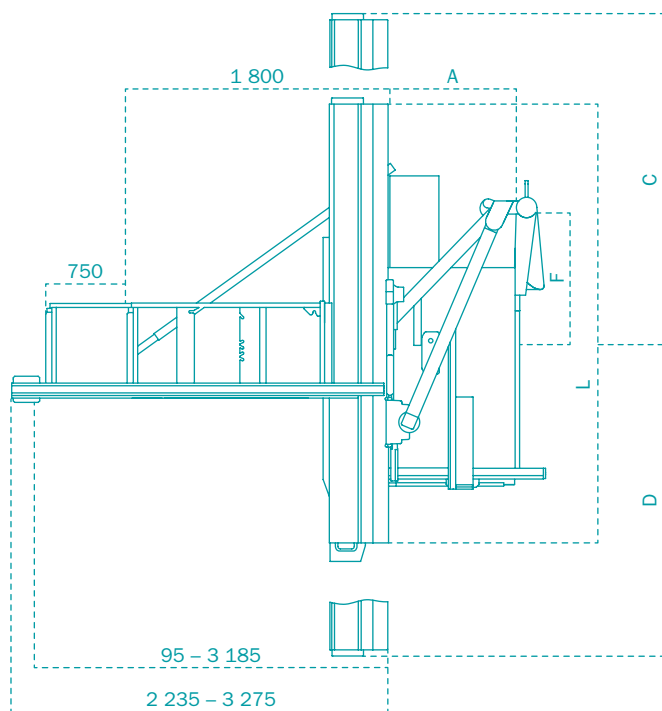

T65 | Vue du dessus

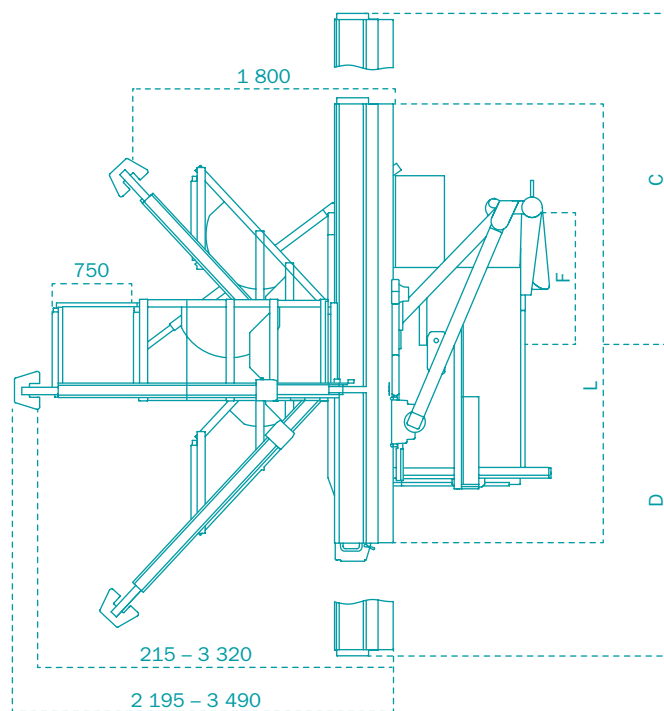

T65 | Vue du dessus

A Largeur de coupe

850
1 100
1 350
1 600

F Dimensions de passage

920
920
920
920

L Longueur de la table à désigner

1 900
3 000
3 300
3 700
4 300

Coupe de format

1 900 x 1 900
3 000 x 3 000
3 300 x 3 300
3 310 x 3 700
3 310 x 3 700

C | D Plage de course

2 500 | 2 400
3 600 | 3 500
3 900 | 3 800
4 300 | 4 200
4 900 | 4 800

Caractéristiques techniques

	T60A	T60C	T65
Puissance du moteur en option	4,0 kW 5,5 kW 7,5 kW	5,5 kW 7,5 kW 11,0 kW	5,5 kW 7,5 kW 11,0 kW
Hauteur de coupe maximale	87,5 mm 130 mm (en option)	130 mm	204 mm
Inclinaison de la lame de scie	46°	46°	46°
Diamètre de la lame de scie	315 mm 400 mm (en option)	400 mm	550 mm
Vitesse de rotation en option	5 000 tr/min 4 000 4 800 6 000 tr/min	4 000 4 800 6 000 tr/min –	2 800 4 000 5 000 tr/min –
Arbre de lame de scie principale	ProLock	ProLock	ProLock
Épaisseur de lame	max. 6 mm Outils spéciaux jusqu'à 15,3 mm (0°)	max. 6 mm Outils spéciaux jusqu'à 15,3 mm (0°)	max. 6 mm Outils spéciaux jusqu'à 20,0 mm (0°)
Largeur de coupe (A) en option	850 mm 1 350 mm	1 350 mm 850 mm	850 mm 1 100 1 350 1 600 mm
Longueur de la table à déligner en option	3,0 m 1,9 3,3 3,7 m	3,0 m 1,9 3,3 3,7 m	3,0 m 1,9 3,3 3,7 4,3 5,1 m
Commande	–	Ecran de commande de 3,5"	Ecran tactile 5,7"
Résolution de l'affichage	0,1°	0,1 mm 0,1 mm (en option)	0,1 mm 0,1 mm (en option)
Pupitre de commande	dans le bâti	à hauteur des yeux	à hauteur des yeux, incliné, doublement pivotant
Angle / hauteur de coupe	électrique par bouton-poussoir (course rapide et silencieuse) avec affichage numérique de l'angle de pivotement	commandé	commandé
Largeur de coupe	à la main, en suivant l'échelle, avec réglage fin	à l'aide du volant à main comprenant un affichage de mesure numérique	à la main, selon l'échelle, avec réglage fin à l'aide du volant à main comprenant un affichage de mesure numérique, commandé (en option)
Raccord d'aspiration	120 mm sur le bâti 60 mm sur le capot protecteur de couteau diviseur	120 mm sur le bâti 100 mm sur le capot protecteur	120 mm sur le bâti 100 mm sur le capot protecteur
Poids	env. 1 300 à 1 450 kg	env. 1 350 à 1 500 kg	env. 1 600 à 2 100 kg

Les machines dégagent de faibles quantités de poussières, conformément à la norme BGI 739-1, annexe 1.

Toutes les dimensions sont données en millimètres. Fabriqué en Allemagne.

Les dimensions et les caractéristiques techniques sont soumises à l'innovation technique et ne peuvent pas être modifiées sans notification préalable. Les illustrations affichées sur le site peuvent varier du modèle d'origine. Pour les caractéristiques techniques et les équipements obligatoires, consultez la liste de prix en vigueur.

Consultez notre :

Site Internet



page Facebook



chaîne YouTube



Brochure



Contactez-nous au
+49 (0) 8332 911 - 0
sales@martin.info

MARTIN