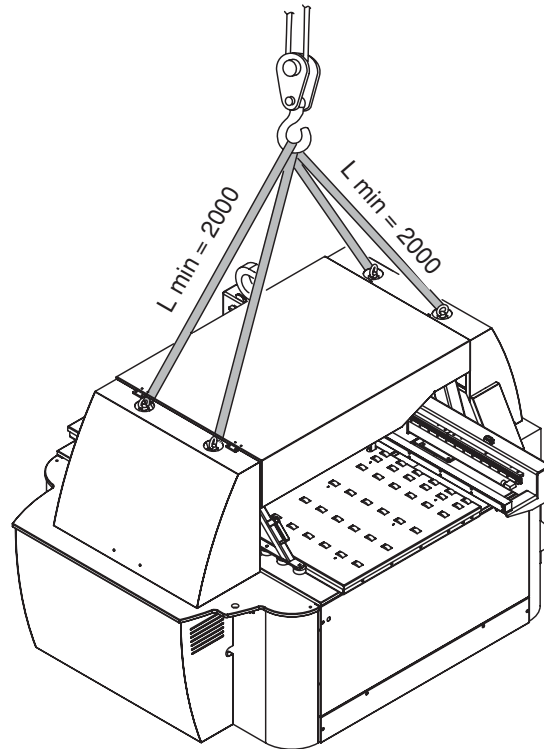

MODELLO MACCHINA MODELE DE MACHINE MASCHINEN TYP
PROJECT TF = 1500 kg OPT.GUIDA LUNGA=1750Kg

CAUTELA

Prima di sollevare la macchina smontare i carter anteriore (B) e posteriore (A), ed assicurarsi che il gruppo testa di foratura sia bloccato in alto con la staffa di trasporto.

PRUDENCE

Avant de soulever la machine, démonter les carters antérieur (B) et postérieur (A) et s'assurer que le groupe tête de perçage soit bloqué en haut par la bride de transport.

VORSICHT

Bei unsachgemäßen Aufheben oder Versetzen der Maschine ergibt sich eine Quetschungen- und Stößengefahr, da die Maschine oder deren Teilen rutschen und fallen könnten.

