

# V2013NC V235·NC·FNC

TRONZADORA VERTICAL

# IP300FS

INGLETADORA

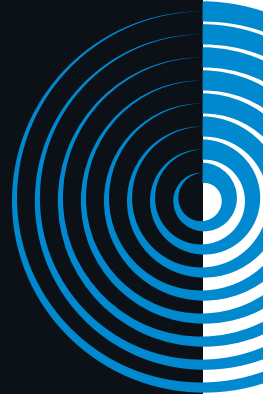

*WOOD be nice.*

OMGA













Impresora para etiquetas  
(V235 FNC)

Lector código de barras  
(V235 FNC)



2

Prolon. plano diagramado derecho  
1000 mm - (V235).



3

Juego de prensos frontales  
derechos/izquierdos.  
(V235 - V235 FNC).



4

Juego de dos unidades de aspiración.  
Aspiradores síngulos sobre cada boca: Ø 80 mm  
Velocidad de aspiración: 20 m/sec  
Capacidad por hora, cada boca: 320 m3/h  
(V235 - V235 FNC)

# IP300 FS

INGLETADORA PARA EL CORTE DE MOLDURAS.

Mesa rotatoria con bloqueo auto centrante para los ángulos principales 45°, 30°, 22°30', 15°, derecha y izquierda, y 0°. Bloqueo manual de los ángulos intermedios. Motor con transmisión directa. Mesas diagramadas 350 mm derecha y izquierda. Freno motor. Bloqueo cabezal en posición de repos.

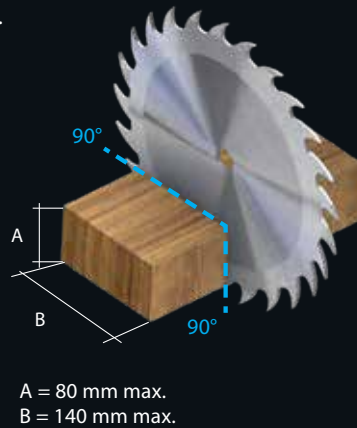
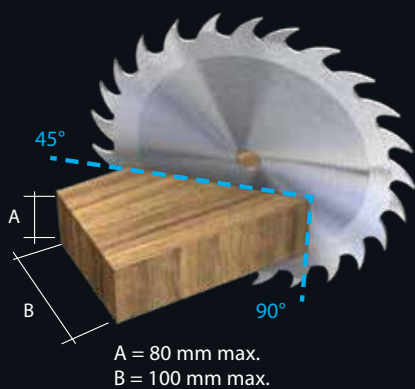

Cojinete para el giro de mesa rotatoria, asegura precisión y el deslizamiento.



Cojinete para el descenso del cabezal, aumenta la rigidez y el deslizamiento.

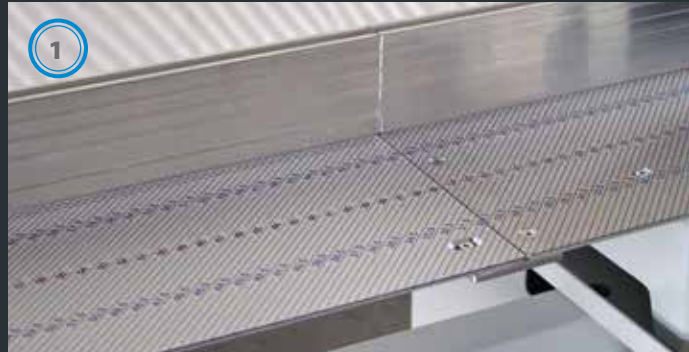

Largueros de mesas diagramadas 1100 mm derecha y izquierda. Soportes para mesas diagramada.



Preñores horizontales dobles a 45° con mando a pedal.

OPTIONAL





Mando rotación cabezal junto a la empuñadura (rotación rápida).



Tope plexi a 45°.



Mueble aspiración.

		V2013NC	V235NC	V235	V235FNC	1P300FS
	mm	A = 1250 max	A = 1200 max	-	A = 2000 max (3000 optional)	
	mm	A = 60 max B = 60 max	A = 90 max B = 70 max	A = 90 max B = 80 max	A = 90 max B = 80 max	A = 80 B = 100
	mm RPM	A = 300 B = 30 3000	A = 350 B = 30 4400	A = 350 B = 30 4400	A = 350 B = 30 4400	A = 300 B = 30 3000
	kW	n° 2 x 2,2	n° 2 x 1,5	n° 2 x 1,5	n° 2 x 1,5 n° 1 x 1,0	1,2
	∅ mm	1 x 80 1 x 120	2 x 80	2 x 80	2 x 80	60
	bar NI/'	6 ÷ 7 485	6 ÷ 7 347	6 ÷ 7 188	6 ÷ 7 188	
	N (newton)	13000 17000	9500 13500	2940 3432	4100 4600	957 1140
	L x W x H mm	2600x1850x1900 * A 2730x580x1830	2750x1750x1900 * A 2730x580x1830	883x1600x1700	883x1600x1700 * B 500x3000x260	730x910x1500

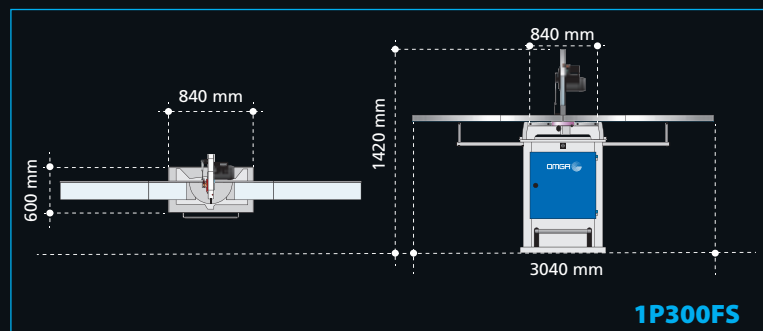
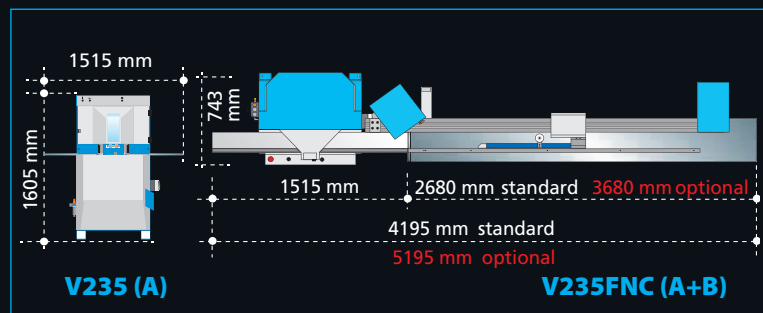
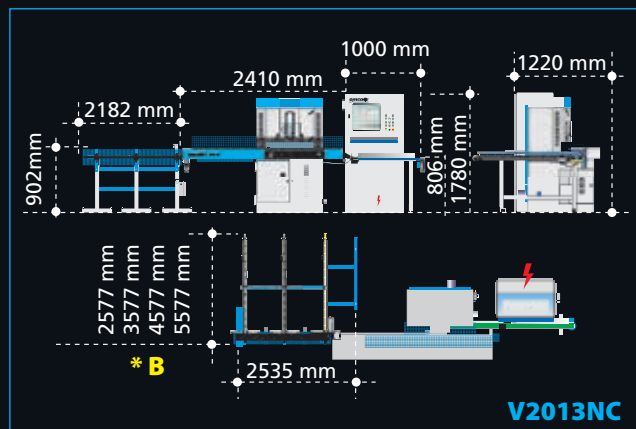
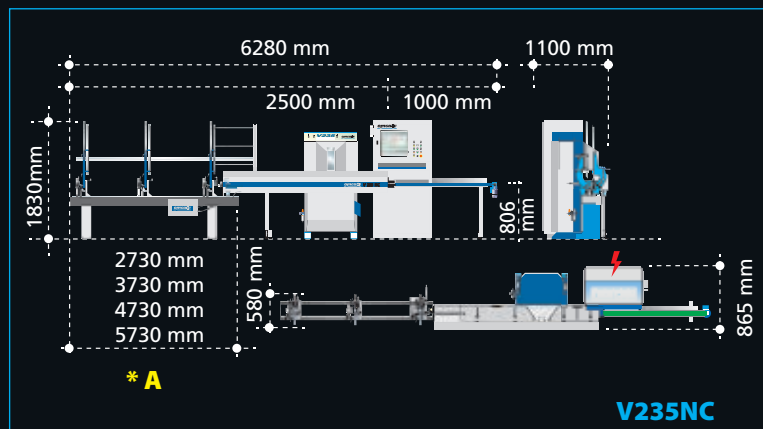

2900204557.05

**DIERREGI SRL**

VIA DELLA SCIENZA 5  
41012 CARPI (MO) - ITALY  
PHONE: +39.059.803.0103  
FAX: +39.059.803.0113  
COD. FISCALE E P.IVA:  
IT 03601330362

**WWW.OMGA.IT**

**OMGA®**  
WOOD be nice.