

# RaiMech-Automatisierung

Systemlösungen für höchste  
Produktivität und Holzausbeute





## Ein unschlagbares Team: Die RaiMech-Automatisierungen + Optimierungsprogramme

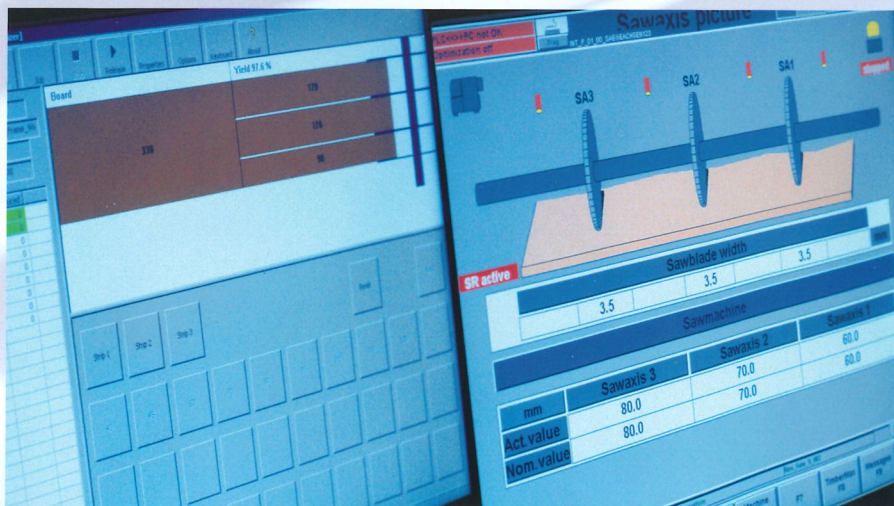

Die Beschickungs-Module E5 bis E7 (Seite 8/9) in Verbindung mit den Optimierungsprogrammen TimberMax oder RipAssist von RAIMANN optimieren Vermessung, Transport und Zuführung der Rohware zur Vielblattkreissäge. Sie sind unverzichtbare Werkzeuge zur Maximierung von Holzausbeute und Produktivität beim Massivholzzuschnitt.

**Für jedes Brett die beste Lösung!  
Ganz nach Ihren Wünschen:  
Optimierung nach Brettbreite, Holz-  
qualität, Preis oder Stückzahl.**



## Bauen Sie Ihre ProfiRip zum Hochleistungs-Zuschnittsystem aus

RAIMANN bietet das Gesamtpaket: Wir projektieren wirtschaftliche Systemlösungen rund um Ihre Vielblatt- und Blattverstellungsmaschinen. Unsere Komponenten sind hervorragend aufeinander abgestimmt, beliebig kombinierbar und ermöglichen Dauerleistung auf höchstem Niveau. Nur so schöpfen Sie die Maschinenpotenziale voll aus und erzielen höchste Durchsatzleistungen bei maximaler Holzausbeute.

### Systemkomponenten für Ihre individuellen Anforderungen

Ob es um die Beschickung Ihrer Maschine, um den Werkstück-Auslauf oder andere Zusatzmodule geht – wir bieten für alle Arbeitsgänge leistungssteigernde, rationale und bedienerfreundliche Lösungen:

- Entstapelungsgeräte
- Vereinzlungsstationen
- Brettvermess-Stationen (manuell/elektr.)
- SpreiBeltrennsysteme für unbesäumte Bretter oder für die Trennung zwischen Haupt- und Nebenware
- Puffer für höhere Maschinenleistung und Qualitätskontrolle
- Querförderer und Pufferförderer
- Untertisch-Kappsägen zum Vorkappen
- Übergabesysteme zu Folgemaschinen
- Stapelsysteme für die Hauptware

Aus umfangreichem Know-how durch langjährige Erfahrung und bewährten Standard-Elementen entwickelten unsere Ingenieure Hightech-Zuschnittsysteme, die alle Kundenwünsche und -anforderungen erfüllen.

Auf die Zuverlässigkeit und Werthaltigkeit der Anlagenkomponenten von RAIMANN können Sie sich verlassen.

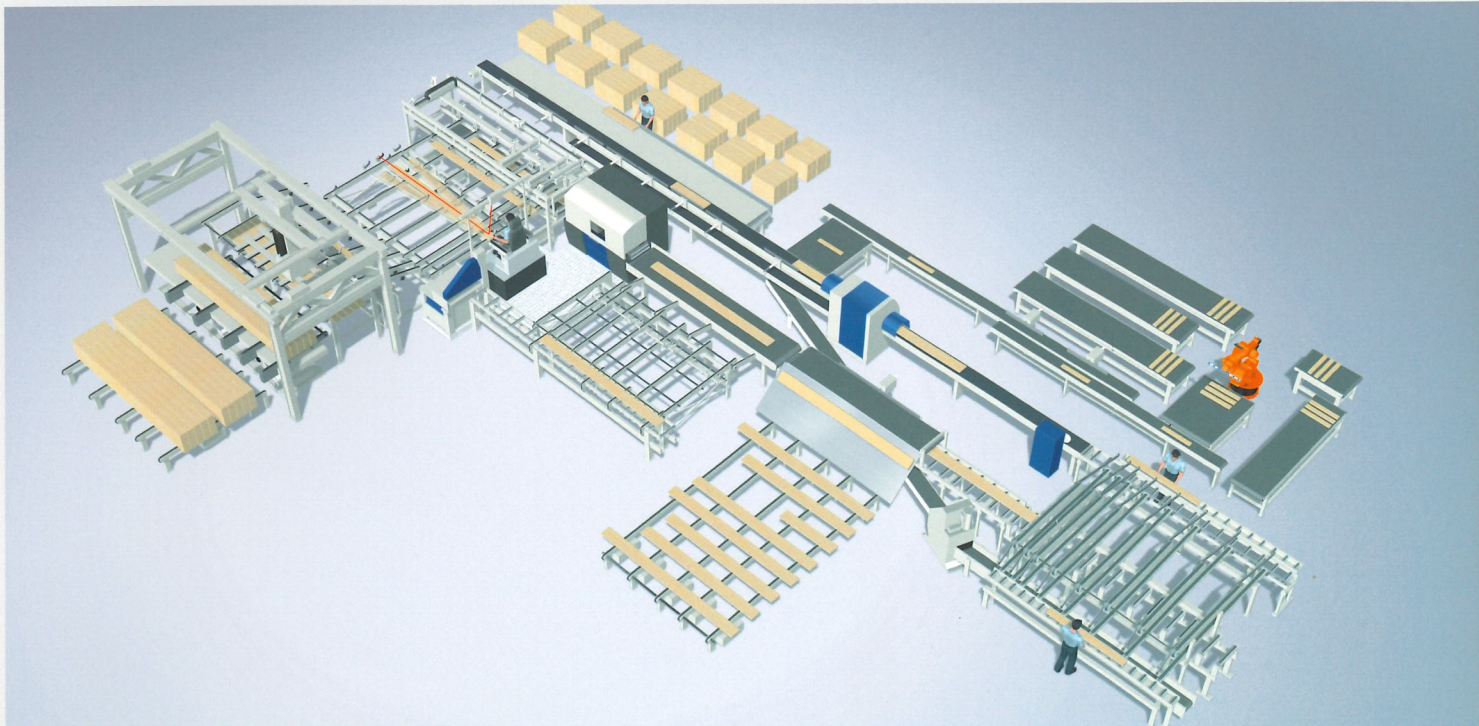



## Brett für Brett die beste Holzausbeute: Holzoptimierung mit RipAssist und TimberMax

Wechselnde Holzbreiten, -qualitäten und -merkmale führen beim herkömmlichen Zuschnitt zu Holzverlusten. Mit den RAIMANN Optimierungsprogrammen RipAssist und TimberMax erzielen Sie die maximale Holzausbeute und höhere Gewinne. Bei einfacher Breitenoptimierung bietet RipAssist großen Bedienkomfort und größtmögliche Holzausbeute. Bei auftragsbezogenem Zuschnitt errechnet TimberMax nach Breite, Qualität, Preis oder Stückzahl die ideale Aufteilung des Rohmaterials. Alle vier Kriterien können kombiniert und gewichtet werden. Die Einstellung der verstellbaren Sägeblätter erfolgt automatisch; Produktionsdaten werden gespeichert.

### Optimierung mit TimberMax

Leistenzuschnitt aus besäumter oder unbesäumter Rohware – TimberMax berechnet immer die beste Lösung.

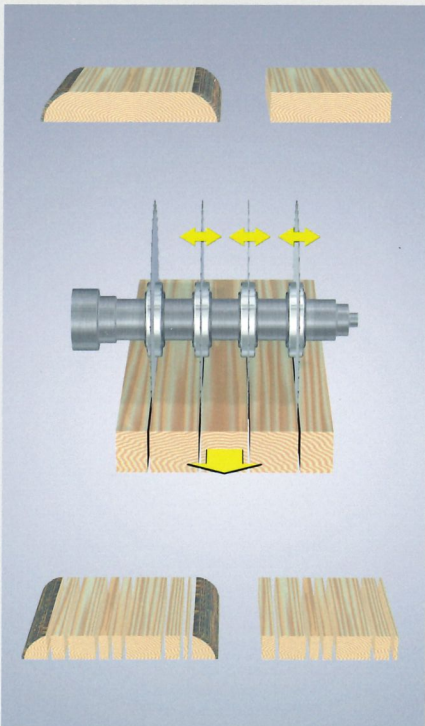

### Optimierung ... nach Breite

Die Rohware wird nach Schnittliste aufgeteilt. Aus der besten Maßkombination ergibt sich die maximale Ausbeute.

### ... nach Qualität

Die Rohware wird in Qualitätszonen unterteilt (Farbe, Risse, Äste, Faserverlauf ...). Die beste Maßkombination in

### Einsparung pro Jahr in €

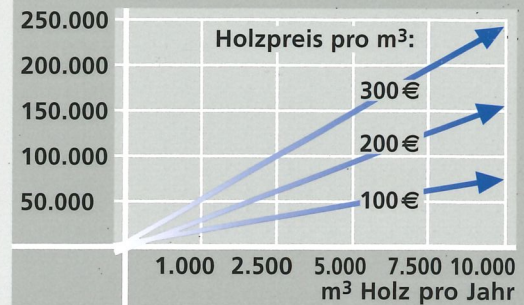

**Einsparungspotenzial  
mit RAIMANN Holzoptimierung**

Bezug auf die Qualitäten ergibt die maximale Ausbeute.

### ... nach Preis und Stückzahl\*

In der Schnittliste werden zu den Maßen die Preise hinterlegt (\*zusätzlich Stückzahlen). Die Aufteilung wird optimiert nach Erzielung des höchsten Preises pro Brett (\*nach geforderten Stückzahlen).

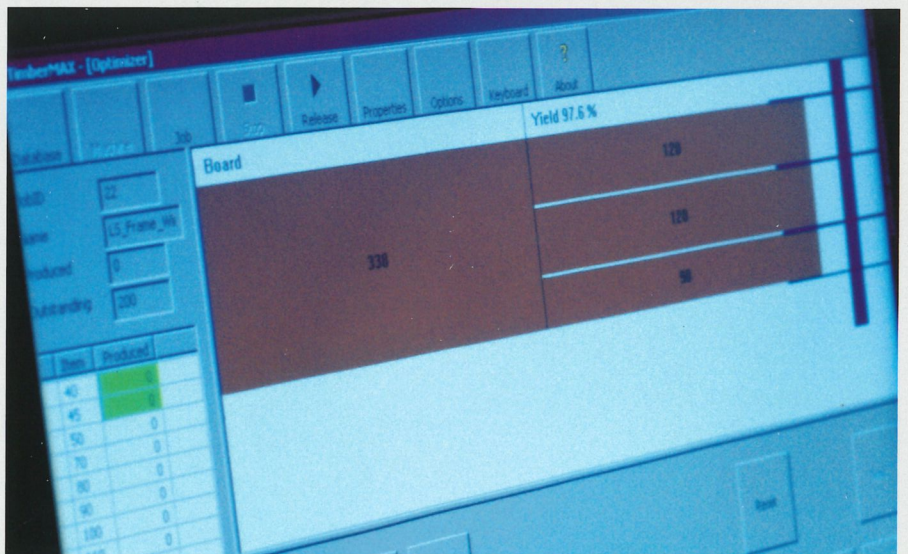



**TimberMax und RipAssist bringen  
Transparenz in Ihre Fertigung und  
höhere Gewinne!**

**Optimierungssoftware von  
RAIMANN – das Erfolgsrezept:**

- Optimierte Holzausbeute
- Transparente Fertigung
- Präzisere Auftragsplanung
- Gezielter Materialeinsatz
- Mehr Produktivität
- Höhere Gewinne

**Profitieren Sie von den Vorteilen.  
Fragen Sie RAIMANN.**

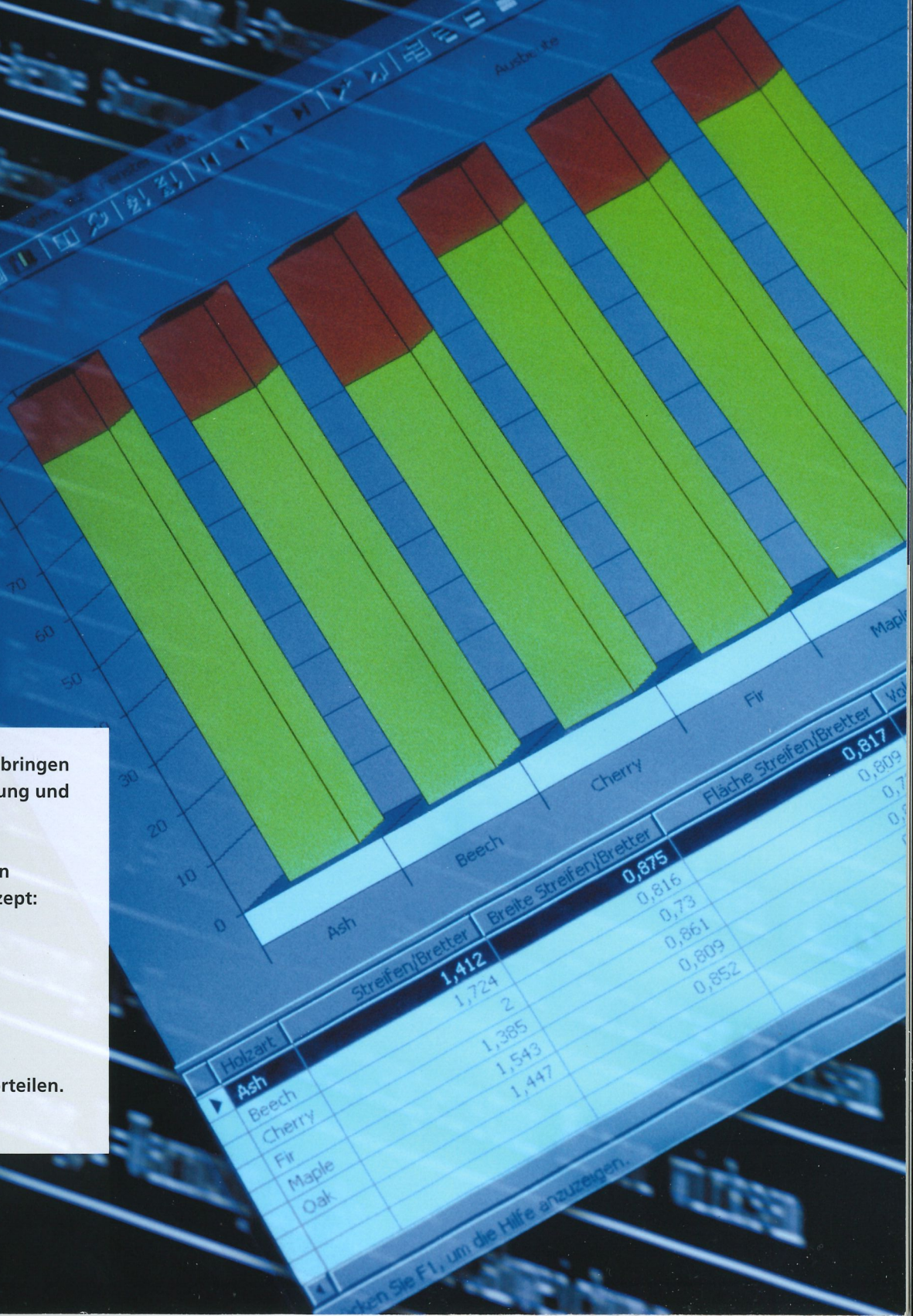



## RAIMANN Automatisierungs-Module für die effiziente Beschickung Ihrer Maschine

Zur kontinuierlichen und wirtschaftlichen Beschickung Ihrer Vielblatt- und Blattverstellungsmaschinen bieten wir Ihnen ineinandergreifende Automatisierungs-Module an – auch als Schnittstellen zu vorherigen Bearbeitungsschritten wie Vorkappen und Entstapeln. Ihr Personal wird entlastet und kann sich auf die Kontrolle konzentrieren. So produzieren Sie in Zukunft auf höchstem Qualitätsniveau mit hervorragender Effizienz!

### RaiMech E1 – Rollenbock

Manuelle Brett-Zuführung

- Stabile Werkstückabstützung
- Entlastung des Mitarbeiters
- Einfachste Bedienbarkeit
- Leistung: bedienerabhängig

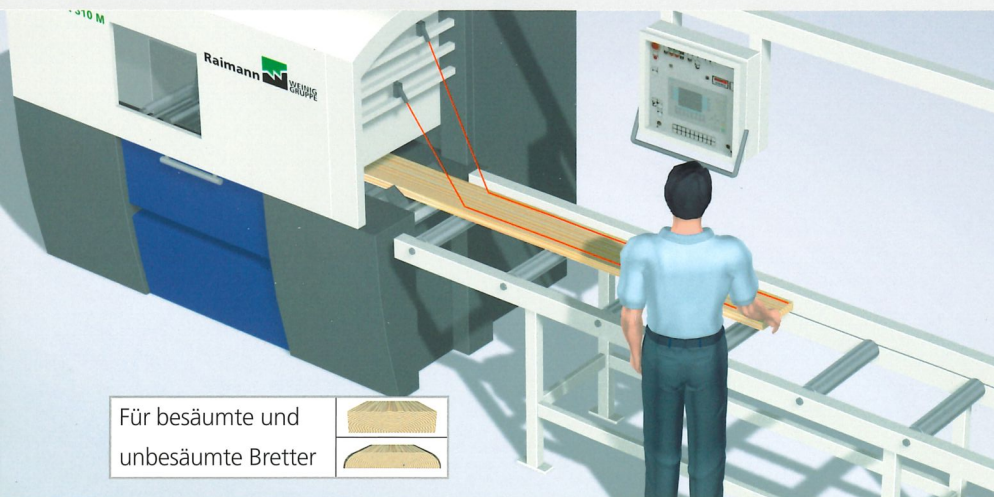
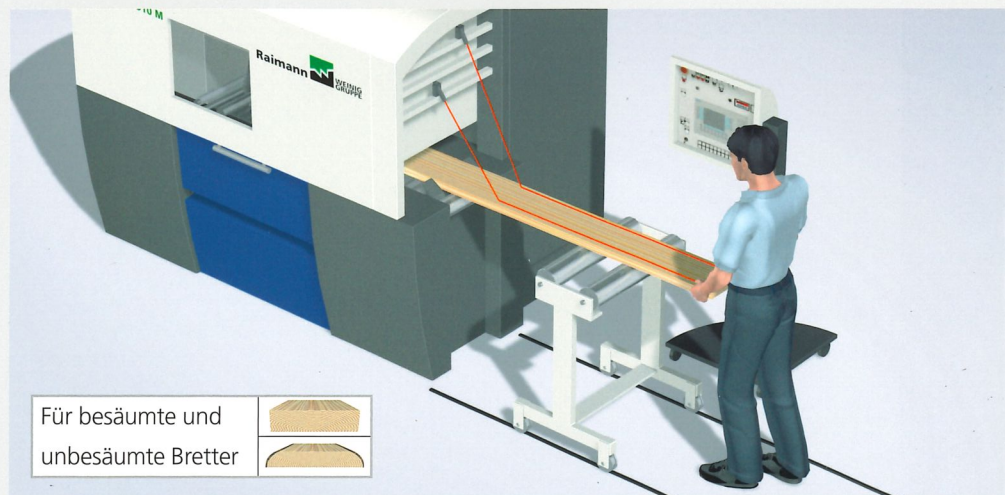

### RaiMech E2 – Rollenbahn

Manuelle Brett-Zuführung

- Präzise Brettführung am Linearanschlag (nur bei besäumten Brettern)
- Schnelle Zuführung
- Stabile Werkstückabstützung
- Entlastung des Mitarbeiters
- Einfachste Bedienbarkeit
- Leistung: bedienerabhängig



### RaiMech E3 – Mittenzentrierung

Exakte Zentrierung der Rohware bei vollautomatisierten Zuschnittsystemen. Die nach Stärke und Breite vorsortierten Bretter werden auf einem Transportband zu-geführt und über Druckrollen im Einlaufbereich der Säge zentriert. Breitertoleranzen werden gleichmäßig links/rechts verteilt. Die Ware wird entlang der horizontalen Krümmung aufgetrennt.

- Materialeinsparung durch weniger Ausschuss
- Leistung: bis zu 26 Bretter/Min., Stoß an Stoß

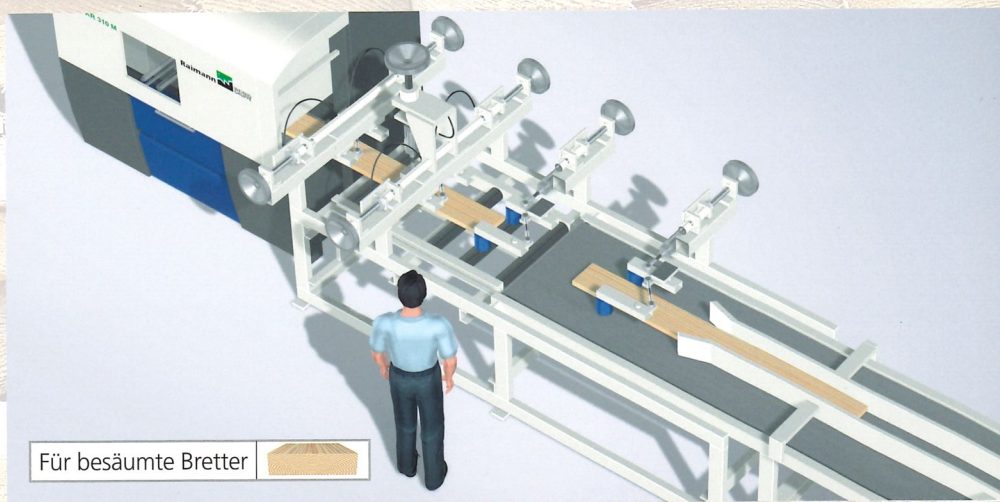

### RaiMech E4 – Schrägrollenbahn mit Anschlag

Angetriebene Schrägrollen führen die Bretter entlang des manuell oder motorisch verstellbaren Anschlags zu.

- Höhere Materialausbeute durch exakte Führung
- Automatische Beschickung mit Längs- oder Querförderer möglich
- Leistung: bis zu 6 Bretter/Min. (bei manueller Beschickung)

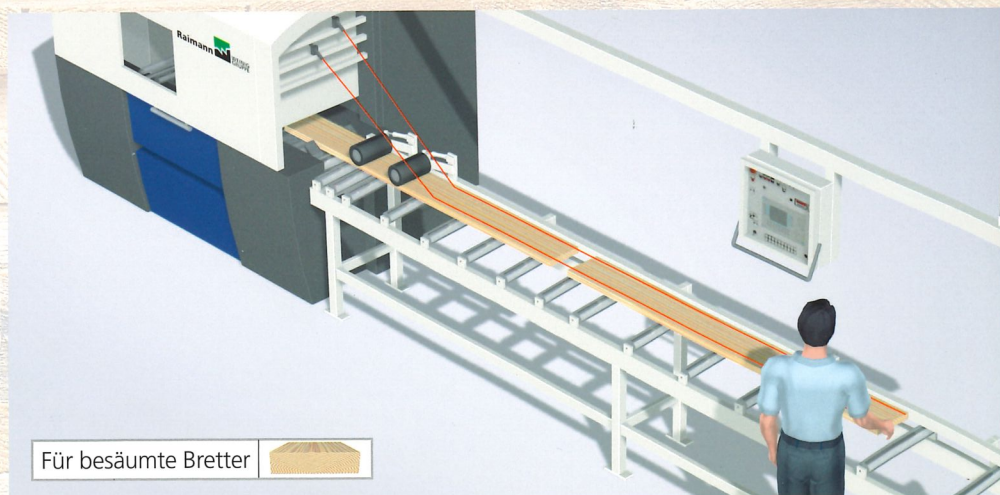



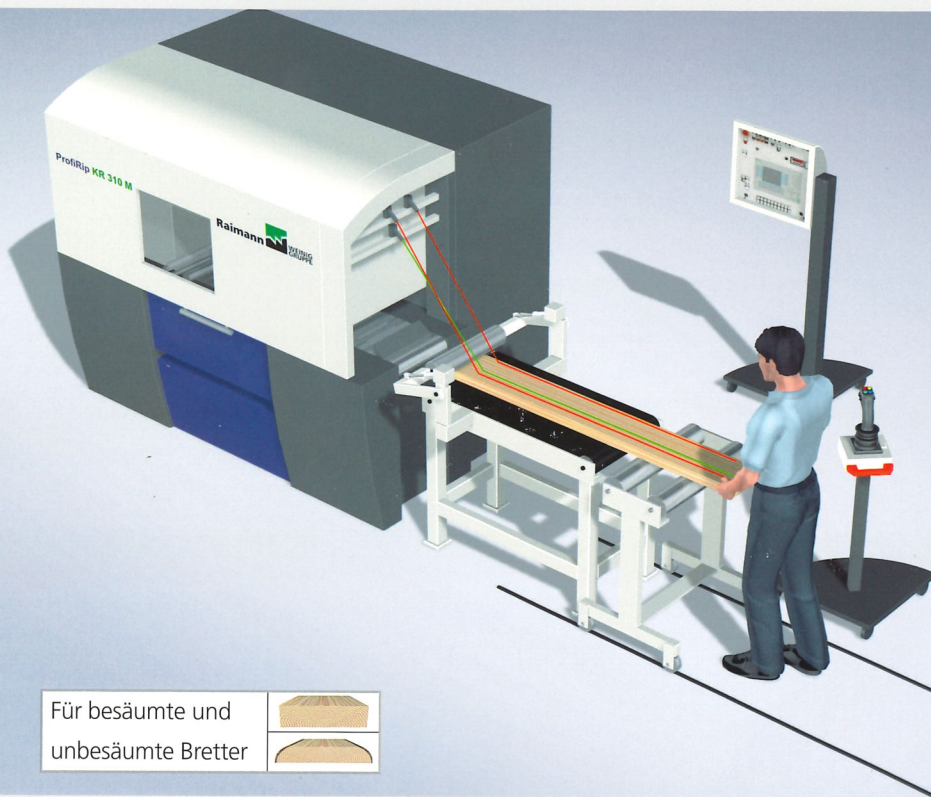

### RaiMech E5 – Manuelle Materialvermessung und manueller Materialtransport

Manuelle Ausrichtung der Bretter auf dem Transportband an der Null-Linie. Die Brettvermessung erfolgt über den verstellbaren Laser. RipAssist oder TimberMax errechnet die optimale Maßkombination und positioniert die verstellbaren Sägeblätter. Einfache Brettzuführung über Transportband.

- Maximale Holzausbeute
- Entlastung des Bediener
- Leistung: bis zu 6 Bretter/Min.

Für besäumte und  
unbesäumte Bretter

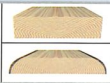

### RaiMech E6 – Brettvorbetrachtung

Brettausrichtung durch den Bediener über Querketten und verstellbare Anschläge. Die Vermessung erfolgt über verstellbare Laser. Die Bretter werden der Säge automatisch zugeführt.

- Maximale Ausbeute durch TimberMax
- Leistungssteigerung durch automatische Positionierung bei gleichzeitiger Brettmarkierung und -zuführung
- Entlastung des Bediener durch automatische Bretttausrichtung und automatischen Bretttransport
- Leistung: bis zu 8 Bretter/Min.

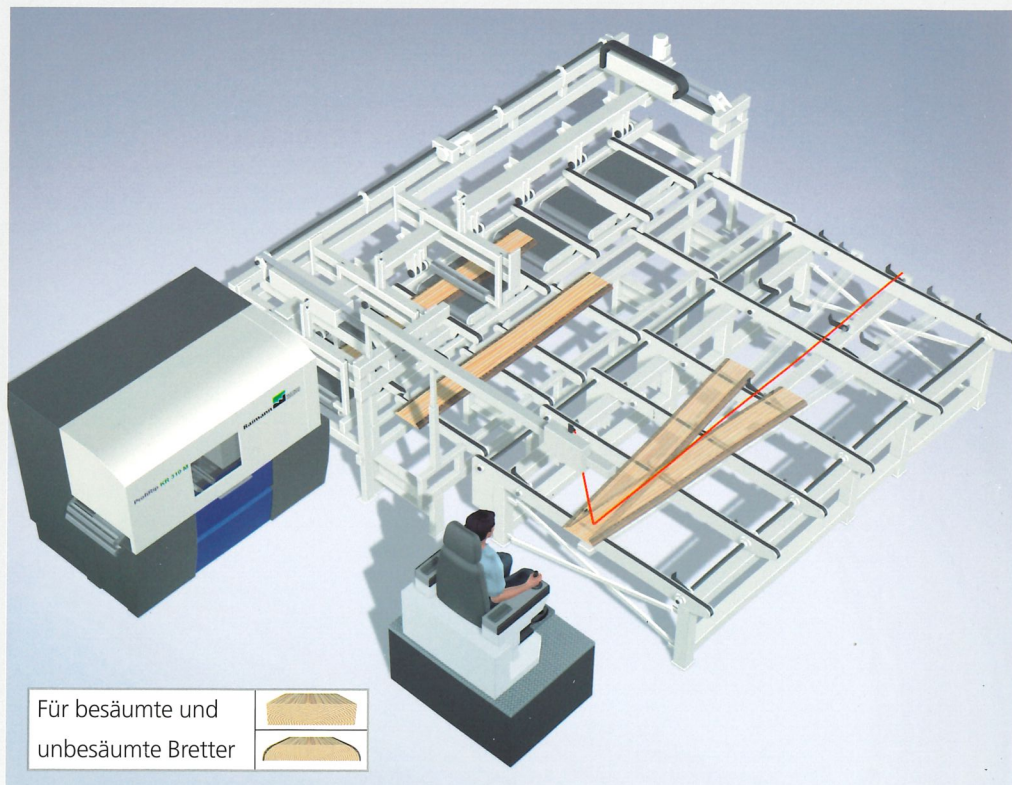

Für besäumte und  
unbesäumte Bretter

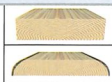



### RaiMech E7 – Vollautomatische Material- vermessung und vollautomatischer Materialtransport

Die Bretter werden im Durchlauf ver-  
messen. Je nach Breite und Krümmung  
des Werkstücks errechnet TimberMax  
oder RipAssist die optimale Maßkom-  
bination und positioniert die verstell-  
baren Sägeblätter.

Präzise Brettzuführung vor die Säge  
mittels Querketten und Linearanschlag.

- Maximale Leistung
- Optimale Holzausbeute
- Vollautomatischer Ablauf
- Leistung: bis zu 10 Bretter/Min.

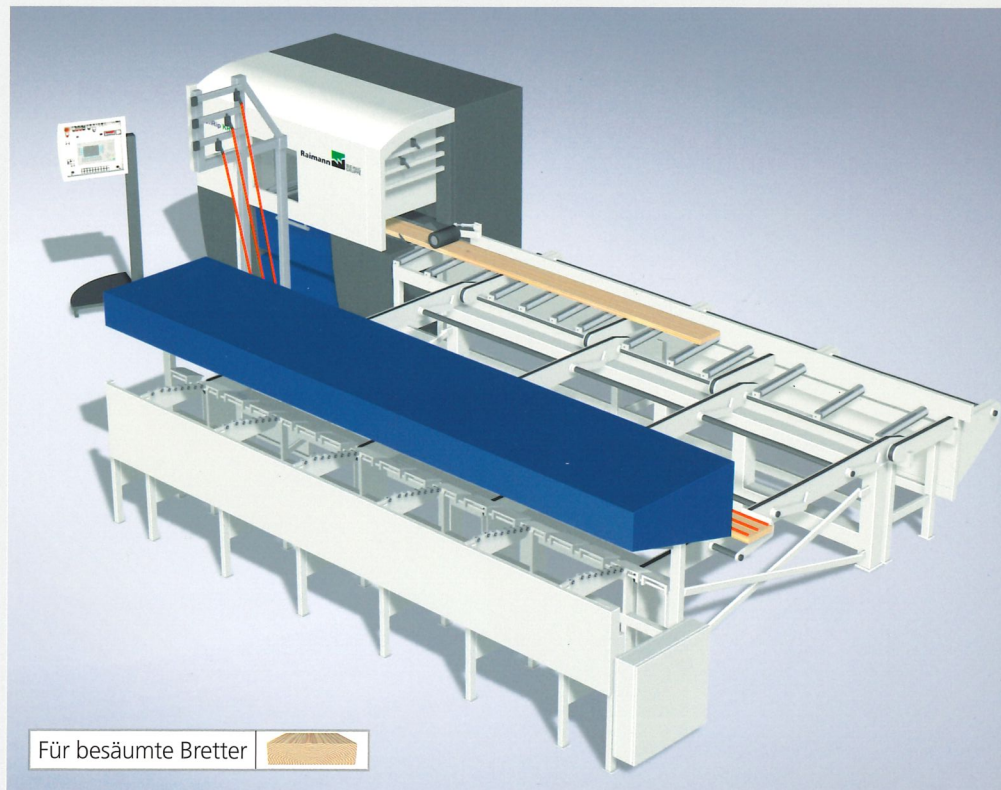

#### Leistungsparameter für RaiMech-Automatisierungssysteme zur Beschickung

RaiMech-System	Leistung bis zu	Eignung für besäumte oder unbesäumte Bretter	Vorteile
<b>RaiMech E1</b> – Rollenbock	bedienerabhängig		Bedienerfreundlich
<b>RaiMech E2</b> – Rollenbahn	bedienerabhängig		Bedienerfreundlich Anbindungsmöglichkeit
<b>RaiMech E3</b> – Mittenzentrierung	26 Bretter pro Minute, Stoß an Stoß		Materialeinsparung
<b>RaiMech E4</b> – Schrägrollenbahn mit Anschlag	6 Bretter pro Minute		Qualitätssteigerung Materialeinsparung
<b>RaiMech E5</b> – Transportband mit Laservorlaufsteuerung	6 Bretter pro Minute		Optimale Holzausbeute
<b>RaiMech E6</b> – Brettvorbereitung	8 Bretter pro Minute		Leistungssteigerung Optimale Holzausbeute Bedienerfreundlich
<b>RaiMech E7</b> – Automat. Mate- rialvermessung und -transport	10 Bretter pro Minute		Leistungssteigerung Optimale Holzausbeute



# RaiMech Automatisierungs-Module für den ergonomischen, funktionalen Abtransport

Alle aufgezeigten Lösungen entlasten den Bediener von körperlicher Arbeit, sparen Personalkosten und setzen Kapazität zur Qualitätsüberwachung frei. Sortierung, Rücklauf, Spreibeltrennung und Abfallentsorgung werden flexibel in den Produktionsprozess eingebunden.

## RaiMech A1 – Rollenbahn

Die aufgetrennten Bretter werden nach der Vielblattkreissäge auf eine Rollenbahn (auf Wunsch angetrieben) übergeben.

- Stabile Werkstückauflage
- Anbindungsmöglichkeit an nachfolgenden Verarbeitungsschritt
- Bedienerfreundlich
- Leistung: bedienerabhängig (1 Bediener zum Sortieren)

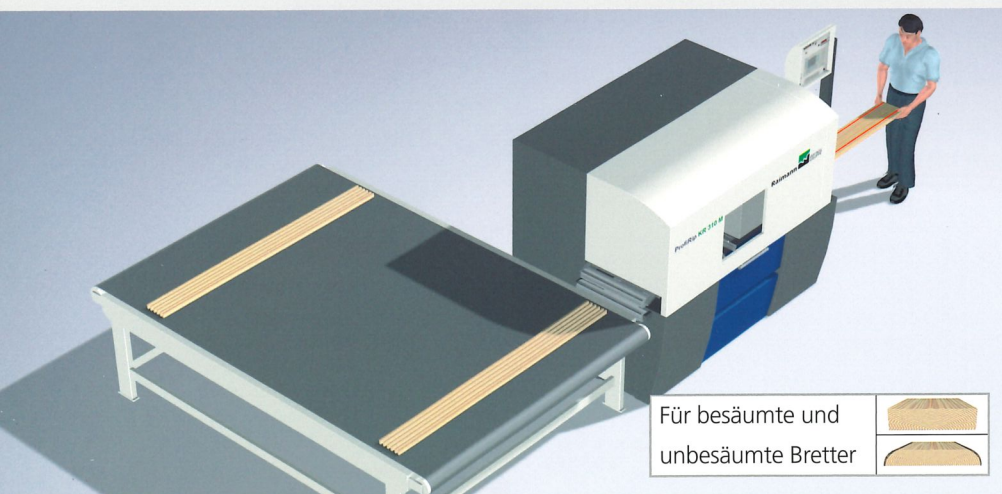
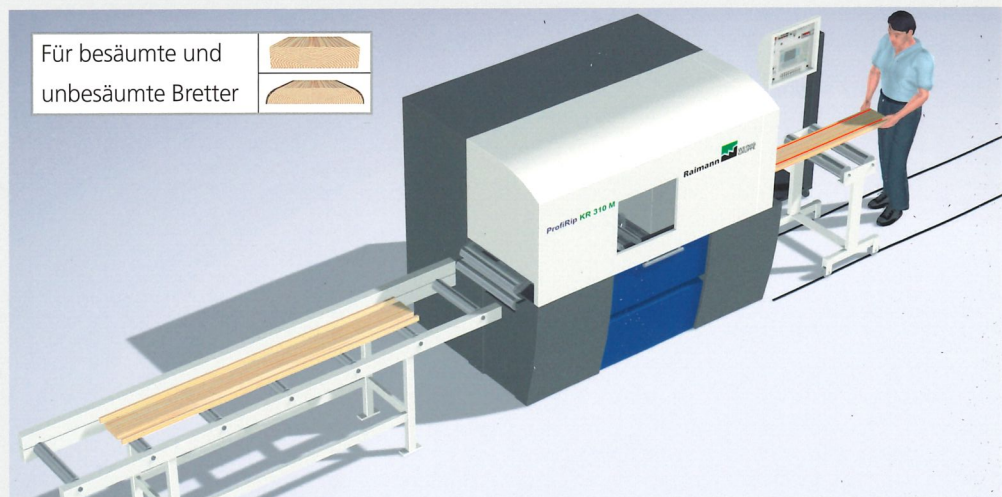

## RaiMech A2 – Sortierförderband

Die aufgetrennten Bretter werden taktweise nach der Säge quergefördert.

- Größere Flexibilität durch Pufferwirkung des Sortierförderbands
- Höhere Leistung, da Abschnitte/Abfälle nicht absortiert werden müssen
- Anbindungsmöglichkeit an nachfolgenden Verarbeitungsschritt
- Leistung: bis zu 5 Bretter/Min. (1 Bediener zum Sortieren)
- Maximale Holzlänge: 2500 mm (Holzlängen über 2500 mm: siehe RaiMech A4)



### RaiMech A3 – Auslaufquerförderer mit Rücklaufband

Die aufgetrennten Bretter werden nach der Vielblattkreissäge auf eine Rollenbahn übergeben. Querketten mit Nocken transportieren das Material auf ein Rücklaufband, welches das gesamte Paket zum Bediener zurückbringt.

- 1-Mann-Lösung
- Leistung: bis zu 3 Bretter/Min.

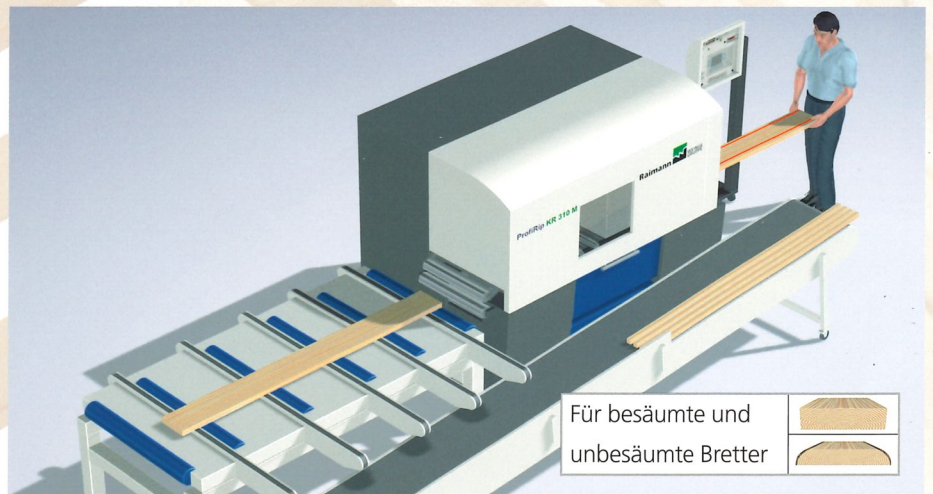

### RaiMech A4 – Auslaufquerförderer mit Sortierförderband

Die aufgetrennten Bretter werden nach der Vielblattkreissäge auf eine Rollenbahn (auf Wunsch angetrieben) übergeben. Querketten mit Nocken transportieren das Material auf das Sortierförderband.

- Größere Flexibilität durch Pufferwirkung des Sortierförderbands
- Höhere Leistung
- Anbindungsmöglichkeit an nachfolgenden Verarbeitungsschritt
- Leistung: bis zu 12 Bretter/Min. (2 – 3 Bediener zum Sortieren)

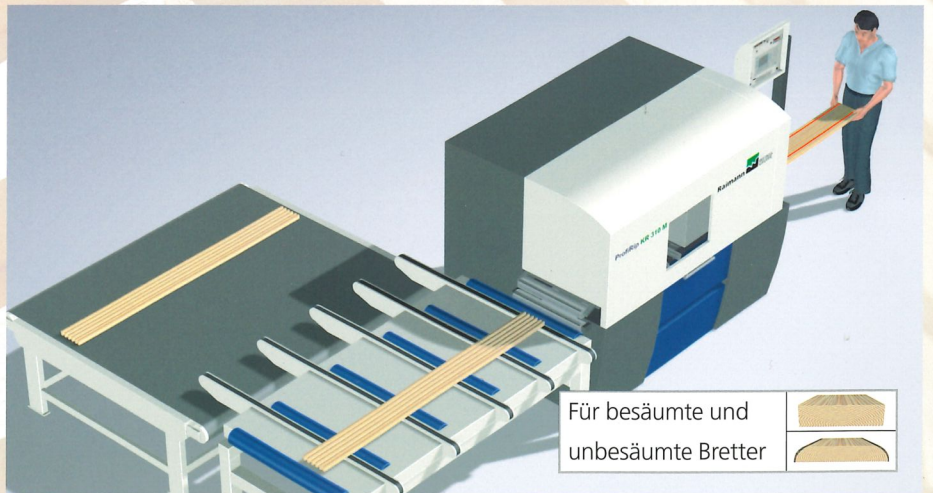



### RaiMech A5 – Dachtrennförderer mit Rücklauf- und Sortierförderband

Die aufgetrennten Bretter werden nach der Säge auf einen Tisch mit zwei klappbaren Auflageflächen übergeben. Durch Abklappen werden die gesägten Leisten (auf Sortierförderband) und das Reststück (auf Rücklaufband) getrennt.

- Größere Flexibilität durch Pufferwirkung des Sortierförderbands
- Automatischer Rücktransport des Reststücks, mehrstufiges Auftrennen und Optimieren der Bretter möglich
- Leistung: bis zu 4 Bretter/Min.
- Maximale Holzlänge: 2500 mm

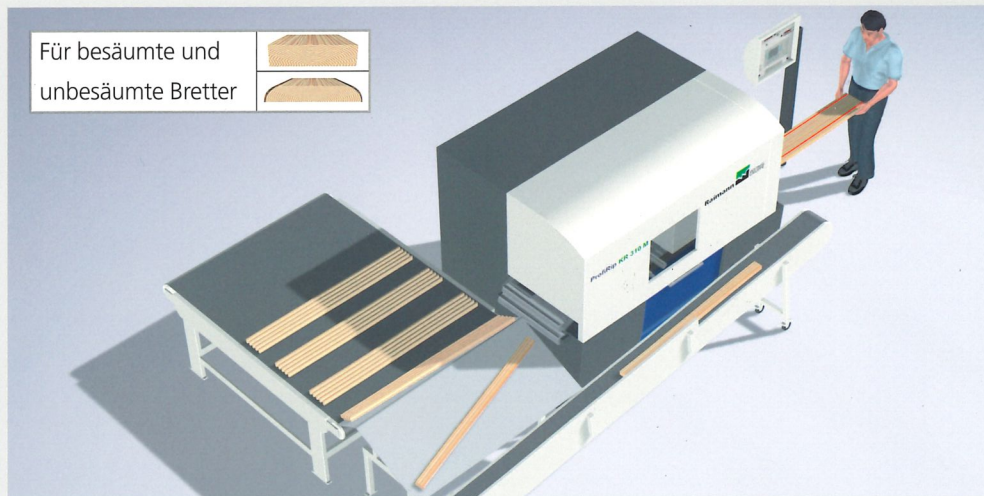

Für besäumte und unbesäumte Bretter

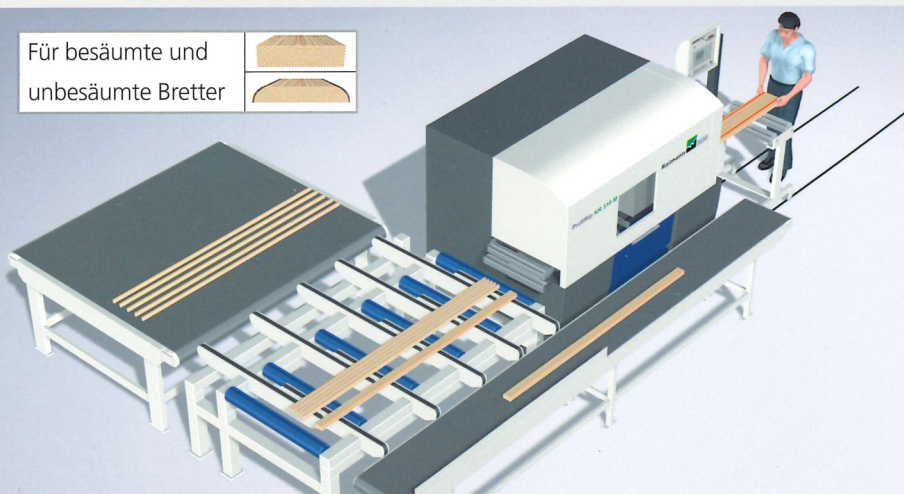
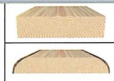

### RaiMech A6 – Auslauffrennförderer links/rechts mit Rücklauf- und Sortierförderband

Die aufgetrennten Bretter werden nach der Säge auf eine Rollenbahn (auf Wunsch angetrieben) übergeben. Querketten transportieren die gesägten Leisten (auf Sortierförderband) und das Reststück (auf Rücklaufband) getrennt ab.

- Größere Flexibilität durch Pufferwirkung des Sortierförderbands
- Automatischer Rücktransport des Reststücks, mehrstufiges Auftrennen und Optimieren der Bretter möglich
- Höhere Leistung: bis zu 8 Bretter/Min.

### RaiMech A7 – Auslauffrennförderer links/geradeaus mit Rücklaufband

Die aufgetrennten Bretter werden nach der Säge auf ein Transportband übergeben. Querketten transportieren das Reststück auf das Rücklaufband. Die gesägten Leisten und Abfälle werden geradeaus transportiert.

- Automatischer Rücktransport des Reststücks, mehrstufiges Auftrennen und Optimieren der Bretter möglich
- Höhere Leistung
- Leistung: bis zu 8 Bretter/Min.

Für besäumte und unbesäumte Bretter

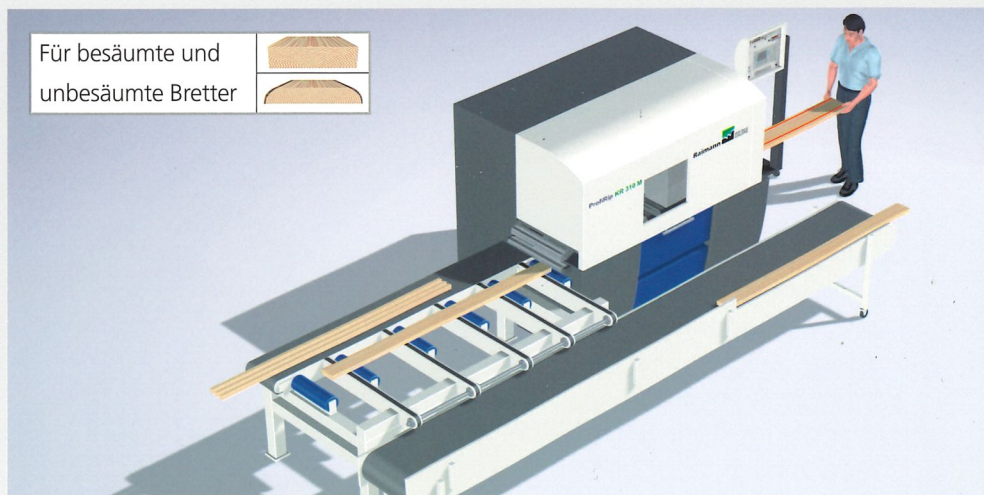
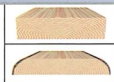









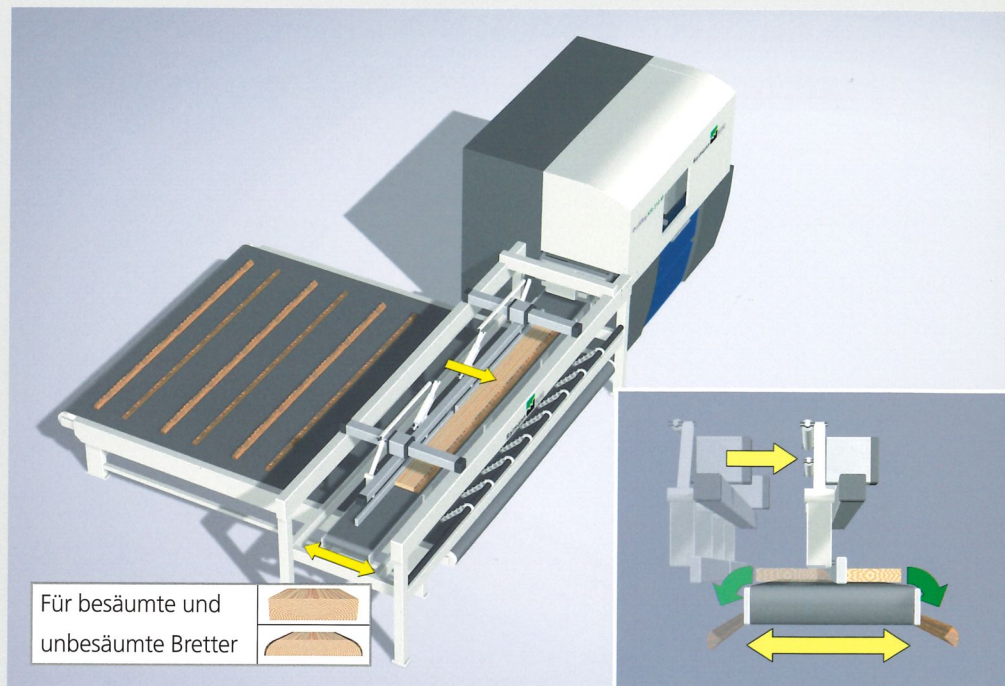

### RaiMech A8 – Spreibeltrennung und automatische Abfallentsorgung

Nach der Vielblattkreissäge werden die Leisten von einem Transportband übernommen. Nun werden die Abfälle/Ab-schnitte entfernt: Rechts fallen sie sofort beim Auslauf aus der Säge neben der Bandkante ab. Das Leistenpaket wird danach von einem Schieber so weit quertransportiert, bis sie auch links ab-fallen.

- Automatischer Ablauf
- Hohe Leistung
- Leistung: bis zu 12 Bretter/Min.



Leistungsparameter für RaiMech-Automatisierungssysteme zum Abtransport			
RaiMech-System	Leistung bis zu	Eignung für besäumte oder unbesäumte Bretter	Vorteile
<b>RaiMech A1</b> – Rollenbahn	bedienerabhängig		Bedienerfreundlich Anbindungsmöglichkeit
<b>RaiMech A2</b> – Sortierförderband	5 Bretter pro Minute		Bedienerfreundlich Anbindungsmöglichkeit Höhere Leistung
<b>RaiMech A3</b> – Auslaufquerförderer mit Rücklaufband	3 Bretter pro Minute		1-Mann-Bedienung
<b>RaiMech A4</b> – Auslaufquerförderer mit Sortierförderband	12 Bretter pro Minute		Hohe Leistung
<b>RaiMech A5</b> – Dachtrennförderer mit Rücklauf- und Sortierförderband	4 Bretter pro Minute		Mehrstufiges Auftrennen und Optimieren möglich
<b>RaiMech A6</b> – Auslauffrennförderer links/rechts mit Rücklauf- und Sortierförderband	8 Bretter pro Minute		Mehrstufiges Auftrennen und Optimieren möglich Hohe Leistung
<b>RaiMech A7</b> – Auslauffrennförderer links/geradeaus mit Rücklaufband	8 Bretter pro Minute		Mehrstufiges Auftrennen und Optimieren möglich Hohe Leistung
<b>RaiMech A8</b> – Spreibeltrennung/automatische Abfallentsorgung	12 Bretter pro Minute		Hohe Leistung Kontinuierlicher Ablauf



## Das RaiMech-Baukastenprinzip: Flexible Zuschnittlinien in Modulbauweise

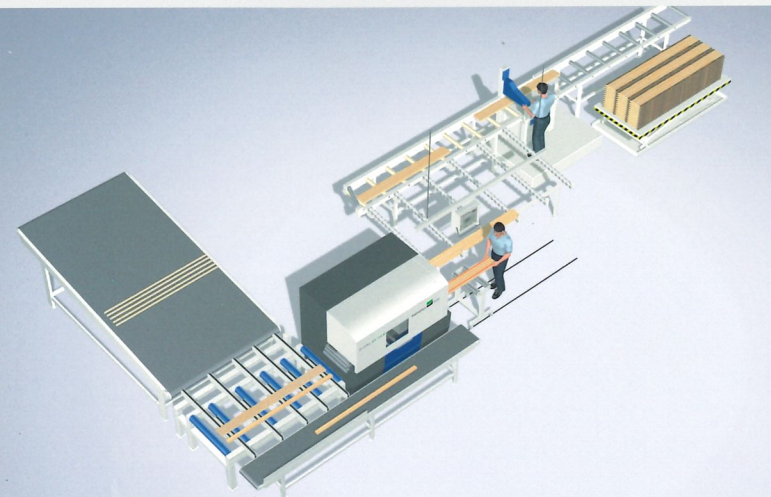

Beispiel 1: Vorkappen und  
manuelle Breitenoptimierung

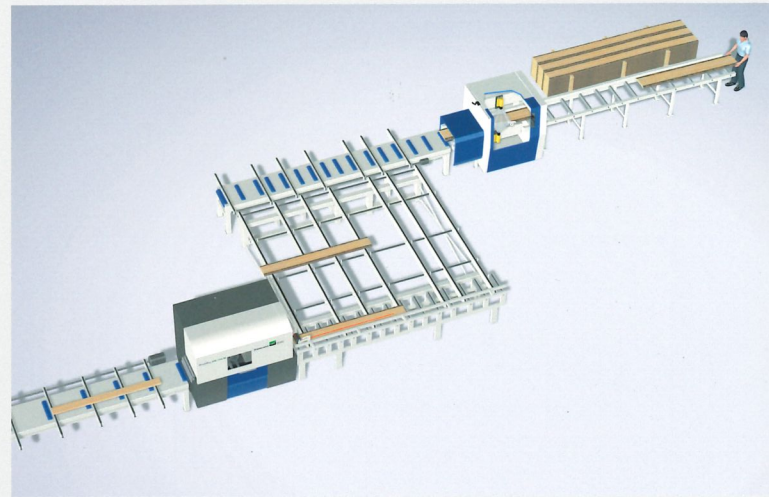

Beispiel 2: Automatische Brettvermessung,  
Fehlererkennung und 2-D-Optimierung

Beispiel 3: Zuschnittlinie MDF und Profilierung

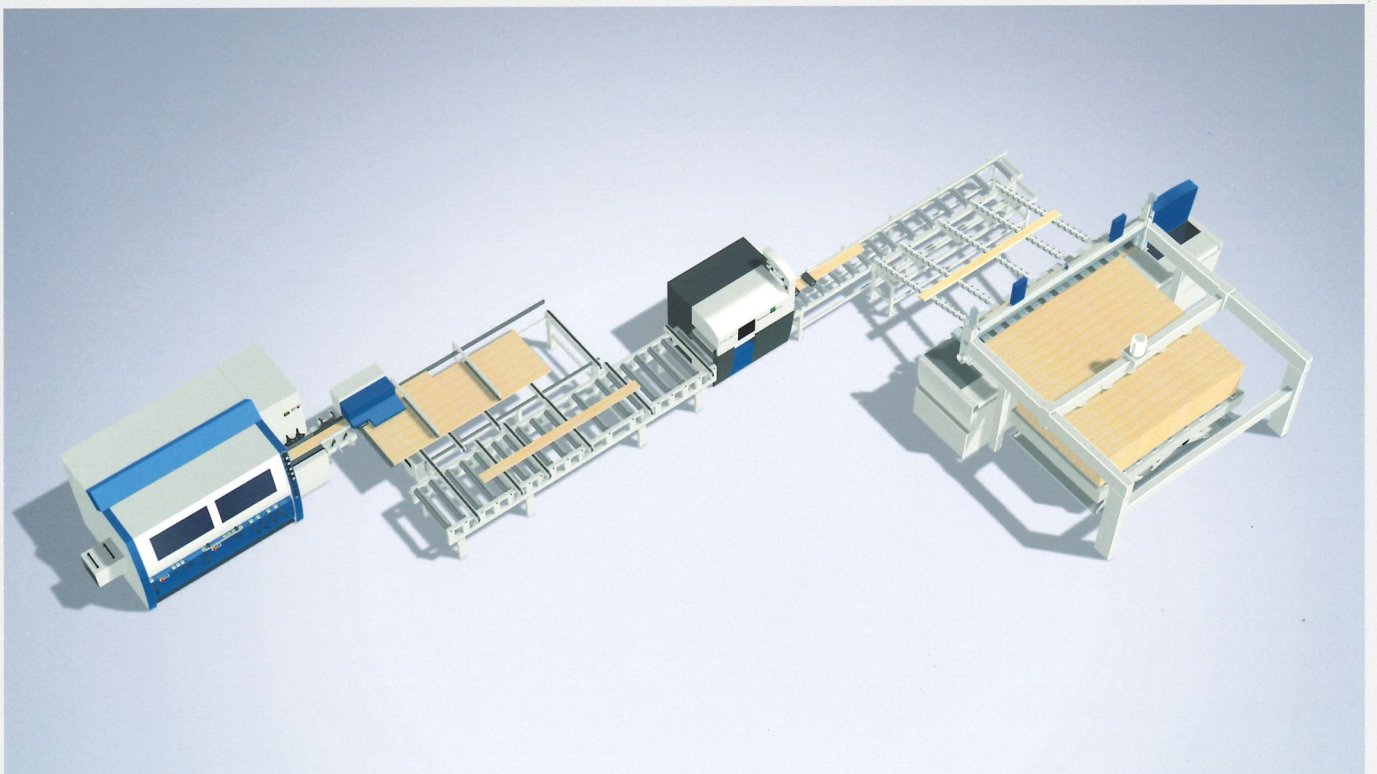

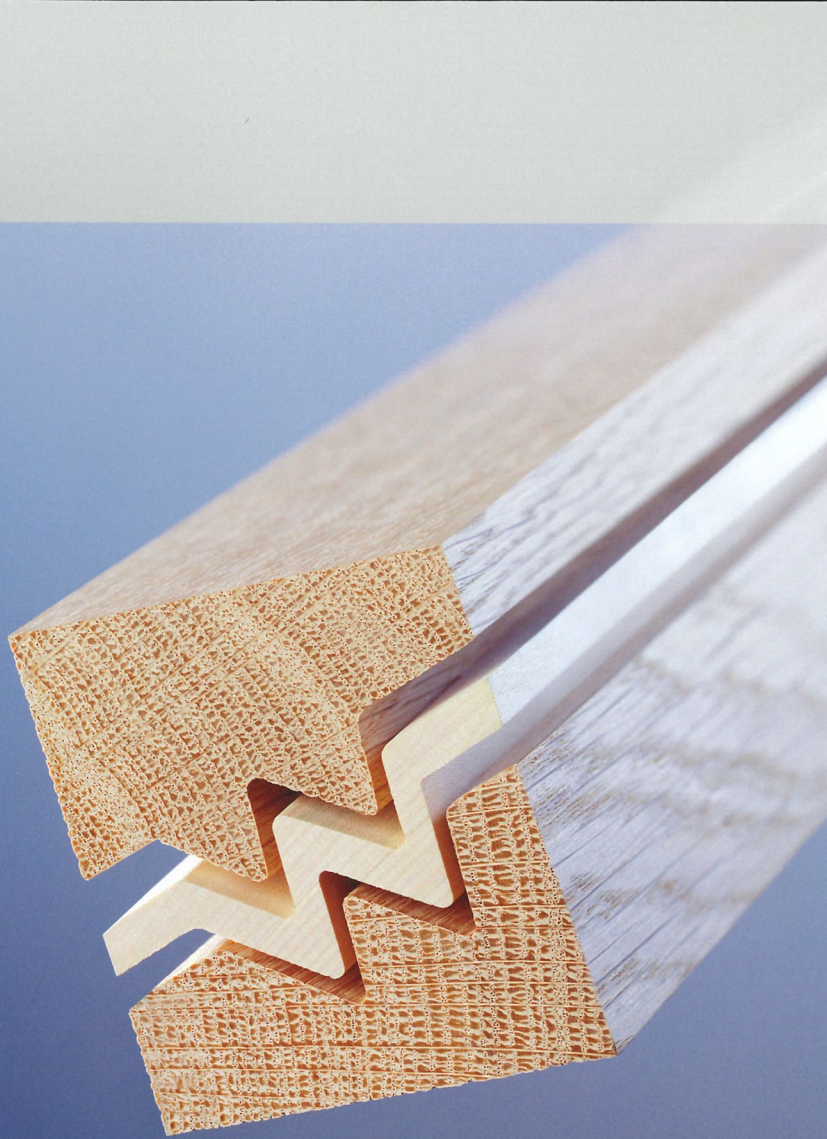

**WEINIG**

Weltmarktführer bei  
Kehlautomaten

**WACO**

Nr. 1 bei Hobel- und  
Kehlautomaten der  
Hochleistungs-kategorie

**GRECON**

Leistungsstarke  
Keilzinkenanlagen

**DIMTER**

Spezialist für  
Optimierkappsägen  
und Verleimpresen

**RAIMANN**

Spitzentechnik für die  
Zuschnittoptimierung

**CONCEPT**

Der kompetente Partner  
für Gesamtlösungen

## Die WEINIG GRUPPE: Wir fügen alle Komponenten der Massiv- holzbearbeitung nahtlos zusammen

### **Bis zur schlüsselfertigen Produktionsanlage**

Innovative Maschinen zu bauen ist eine Sache, Systemlösungen anzubieten eine andere. Immer öfter wollen unsere Kunden aber die gesamte Fabrik. Ein Fall für unser Team von WEINIG CONCEPT. Dort bündelt sich die Kompetenz der WEINIG GRUPPE in besonderer Weise. Von der Planung bis zur schlüsselfertigen

Produktionsanlage erledigen dort unsere Profis alles. Weltweit. In kompletter Verantwortung. Für Sie.

### **Ein starkes Team**

Jedes Mitglied der WEINIG GRUPPE ist führend in seinem Arbeitsbereich. Daraus entstehen wertvolle Synergieeffekte, von denen Sie in unvergleichlicher Weise profitieren.





# RaiMech-Automatisierung



**Produktion:**

RAIMANN Holzoptimierung  
GmbH & Co.KG  
Weißerlenstraße 11  
79108 Freiburg  
Deutschland

Telefon +49 (0) 7 61 / 1 30 33-0  
Telefax +49 (0) 7 61 / 1 30 33-17  
E-Mail [info@raimann.com](mailto:info@raimann.com)  
Internet [www.weinig.com](http://www.weinig.com)

**Vertrieb:**

MICHAEL WEINIG AG  
Weinigstraße 2/4  
97941 Tauberbischofsheim  
Deutschland

Telefon +49 (0) 93 41 / 86-0  
Telefax +49 (0) 93 41 / 70 80  
E-Mail [info@weinig.de](mailto:info@weinig.de)  
Internet [www.weinig.com](http://www.weinig.com)