

FT 45

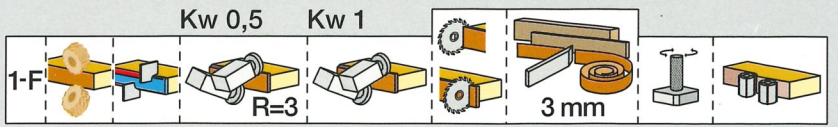

ERT-L 52

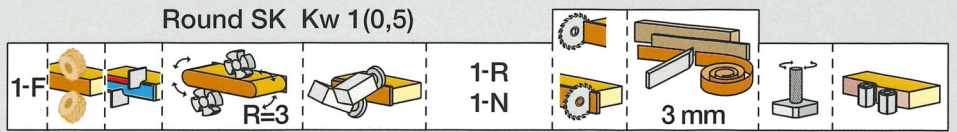

ERT-S 59

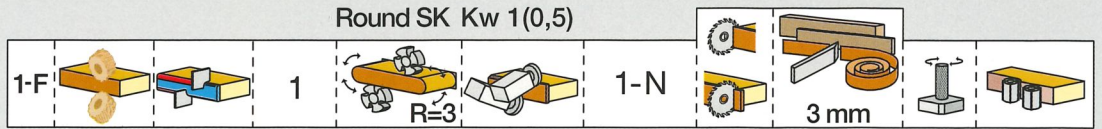

FRT-4 59

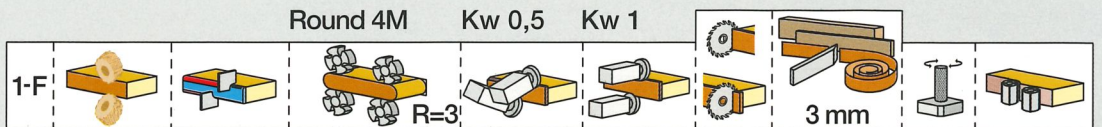

Olimpic S215

FRT-4 69

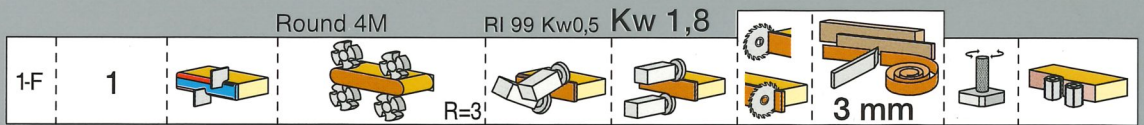

FRT-S 69

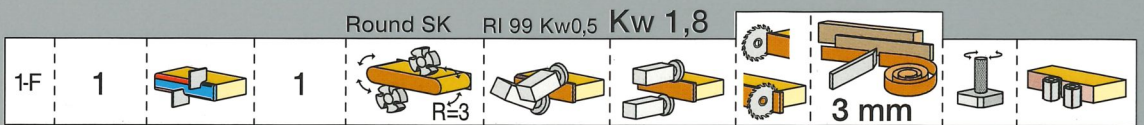

Olimpic S222

- Spazio libero per gruppo operatore - *Espacio libre para grupo operador* **1**
- Spazio libero per phon o spazzole - *Espacio libre para secador o escobillas* **1/2**
- Spazio libero per phon - *Espacio libre para secador* **1-F**
- Spazio libero per refillatore sovrapposto - *Espacio libre para refillador sobrepuesto* **1-N**
- Spazio libero per spigolatore inclinabile - *Espacio libre para biselador inclinable* **1-R**

netline

netpilot

netreport

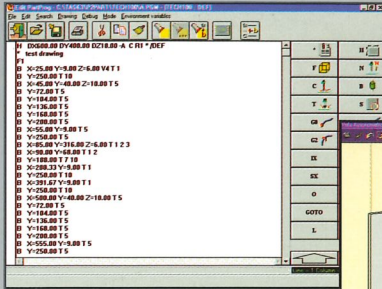

Statistiche generali

Comparto	N° schemi	Lavoro totale	Netto	% scarto	% scarto (2)	Tempo tot.
RIVIERA	7	138.600	129.048	6,89	6,89	00.32:58

	Codice pannello	Lunghezza	Larghezza	Ric.	Off.	DHL (p)	Pv (ml)
1	ANTA DX 26	2600.000	470.000	15	16	6,7	7333,45
2	ANTA SX 26	2600.000	470.000	15	15	8,0	7333,45
3	PIANCO DX	2620.000	550.000	8	9	12,5	8647,71
4	PIANCO SX	2620.000	550.000	8	10	25,8	8647,71
	D 45	450.000	550.000	28	25	25,8	1617,32
	D 90	940.000	550.000	25	38	28,8	3182,61
	SETTO 45	450.000	230.000	66	65	8,3	621,12
	SETTO 90	900.000	230.000	54	59	9,1	828,16
	ANO 45	450.000	500.000	35	40	14,3	1350,27
	ANO 90	900.000	500.000	25	38	28,8	2780,54
	SETTO COMO*	350.000	168.000	66	64	6,7	378,87

netproject

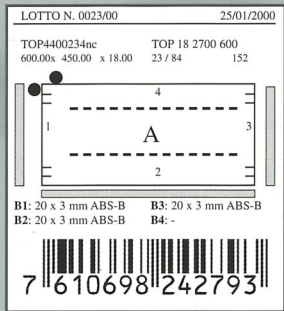
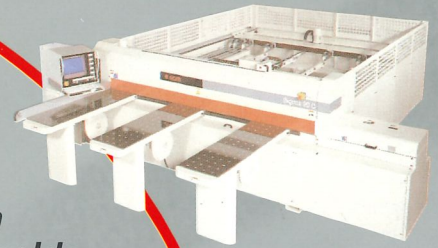
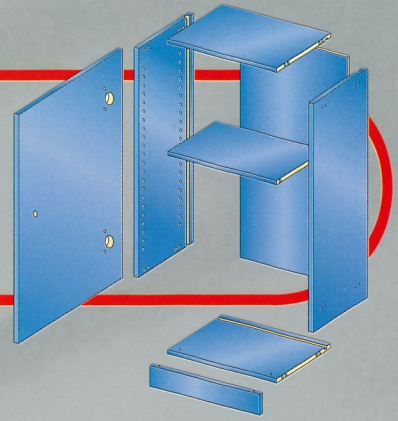
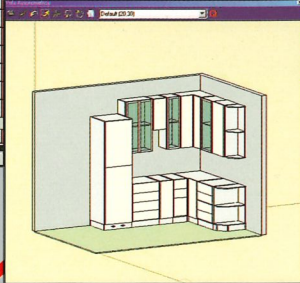

Versione predisposta per l'integrazione in cella

Versión dispuesta para la integración en celda

Messa a punto istantanea grazie alla programmazione automatica

Puesta a punto instanea gracias alla programación automática

Ottimizza schemi di taglio e percorsi di lavorazione

Optimiza esquemas de corte e carreras de trabajo

Minimizza gli errori

Minimiza los errores

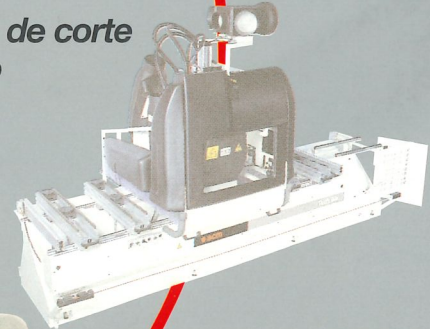
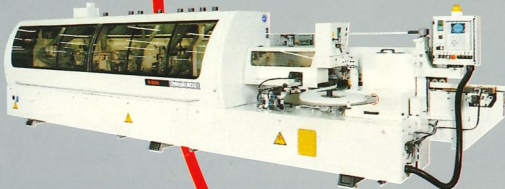

netproject

netpilot

netreport



CAD per progettazione interattiva	CAD para la proyectación interactiva
Programma di produzione nella cella integrata	Programa de producción en la celda integrada
Analisi in real time di consumi e costi	Análisis en tiempo real de los consumos y costes.



Olimpic S215 FRT-4

Macchina in configurazione CE
Máquina en versión CE



Olimpic S215 Olimpic S222

La scelta tecnologica:

Flessibili

- applicano con grande precisione bordi in legno e materiale sintetico
- vasca colla estraibile per un veloce cambio del collante

Lavorazioni di grande qualità con qualsiasi tipo di bordo

- gruppi operatori con copiatori a disco
- 2 velocità di lavoro (12 e 18 m/min)
- rullo incollatore con doppio senso di rotazione

Semplici da usare, immediate da regolare

- sistemi di controllo elettronico completi ma di facile utilizzo
- regolazione automatica dell'intervento dei gruppi in funzione della velocità di lavoro

Progettate a "misura d'uomo"

- cabine di protezione rivestite con materiale fonoassorbente
- efficace sistema di aspirazione dei gruppi operatori.

Olimpic S215 Olimpic S222

La elección tecnológica

Flexibles

- aplican con gran precisión cantos de madera y material sintético
- depósito de cola extraíble para un cambio rápido de cola

Trabajos de gran calidad con cualquier tipo de canto

- grupos operadores con copiores de disco
- 2 velocidades de trabajo (12 y 18 m/min)
- rodillo encolador con doble sentido de rotación

Facilidad en el uso, con regulación inmediata

- sistemas de control electrónico completos pero fáciles de usar
- regulación automática de la operación de los grupos según la velocidad de trabajo

Proyectadas "a medida" para el operador

- cabinas de protección con material fonoasorbente del ruido
- eficaz sistema de aspiración de los grupos operadores.



Vasta possibilità di utilizzo

Amplia posibilidad de uso

Possano essere applicati, su pannelli di varie dimensioni e spessori, i seguenti tipi di bordi:

bordi in legno e materiali sintetici
bordi sottili e in spessore
bordi in rotoli e in strisce.

Se pueden aplicar en tableros de diferentes dimensiones y espesores:

• Cantos de madera y de materiales sintéticos
• cantos finos y con espesor
• cantos en rollo y en tiras.

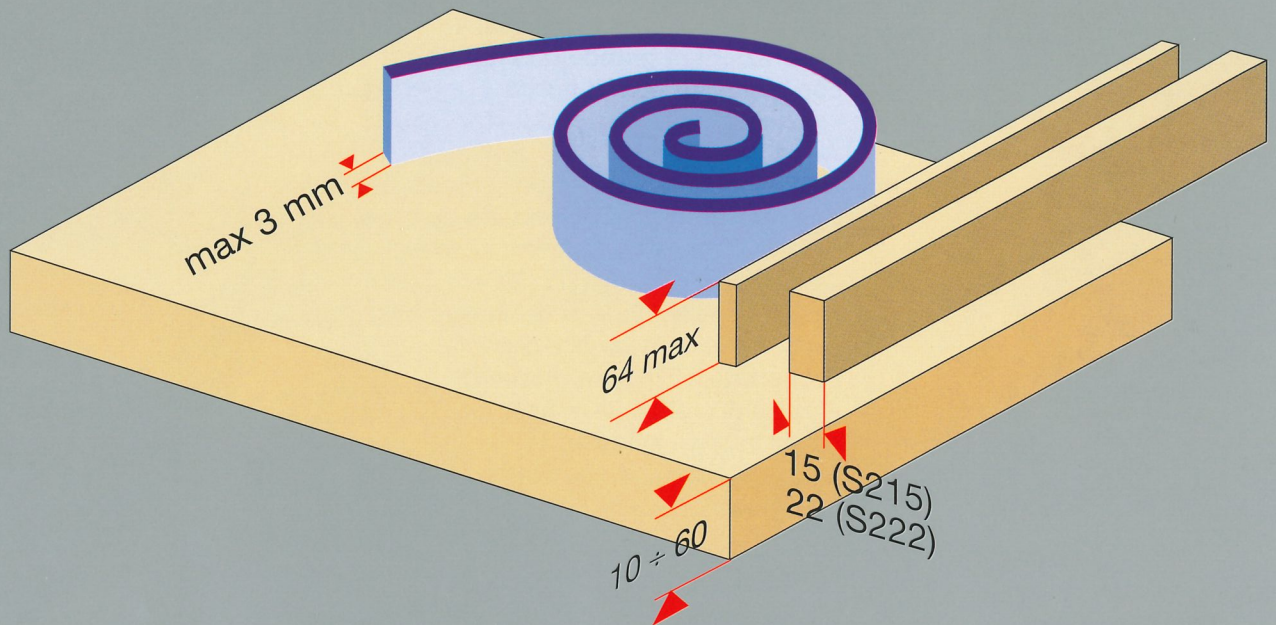

Alcuni esempi di bordatura

Algunos ejemplos de chapado

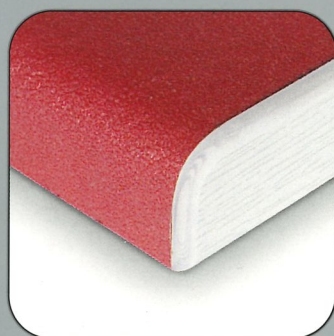

La struttura. Robusta e affidabile. La estructura. Robusta y fiable.

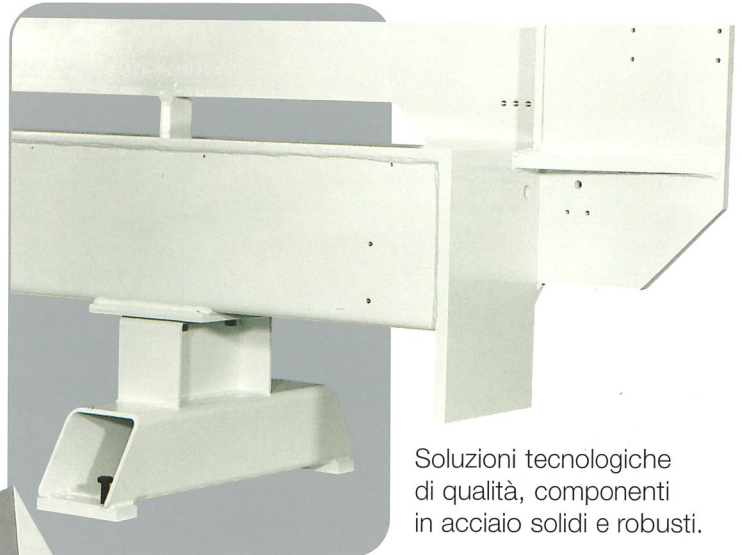
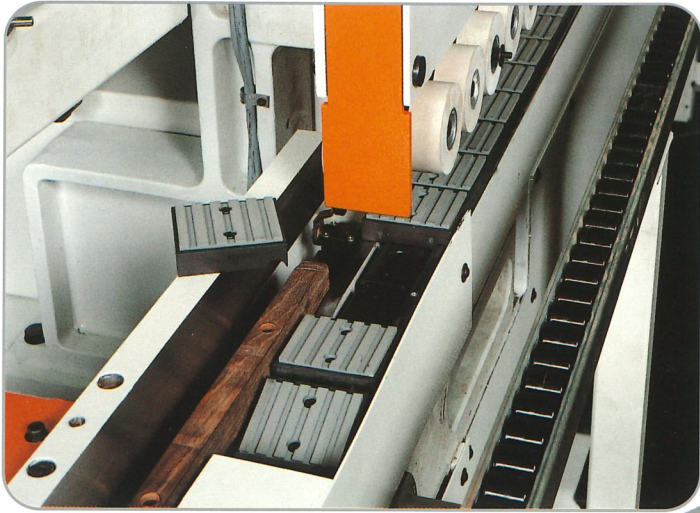

Soluzioni tecnologiche di qualità, componenti in acciaio solidi e robusti.

Soluciones tecnológicas de calidad, componentes de acero firmes y resistentes.

Cingolo di avanzamento:

- Tenuta elevata ai carichi laterali.
- Solida catena industriale di grandi dimensioni e lungamente testate.
- Sistema di pulizia automatico.
- Pattini singolarmente intercambiabili.

Cadena de avance:

- Elevada resistencia a las cargas laterales
- Sólida cadena industrial de grandes dimensiones y ampliamente probada.
- Sistema de limpieza automático.
- Patines intercambiables separadamente.

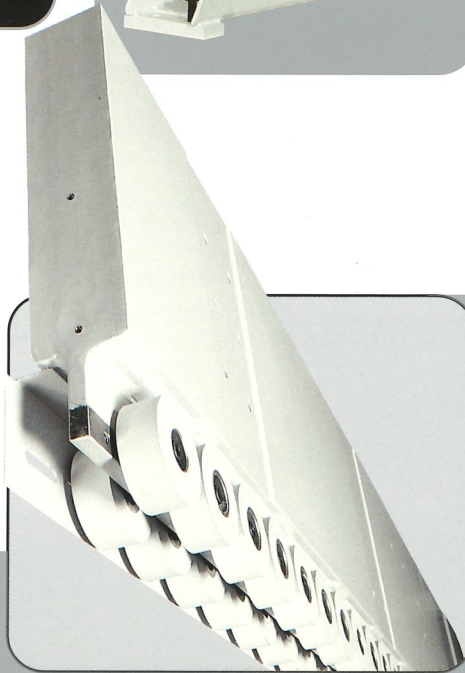

Tenuta sicura del pezzo in lavorazione

- Scorrimento del cingolo su guida piatta e guida tonda.
- Pattini con superficie anti-usura.
- Pressore in acciaio con sezione tubolare.
- Doppia fila di ruote montate su cuscinetti.

Sujeción segura de la pieza que se está trabajando

- Deslizamiento de la cadena en guía plana y guía redonda.
- Patines con superficie anti-desgaste
- Presor de acero con sección tubular.
- Doble fila de ruedas montadas sobre cojinetes.

