



Record 250

CNC Bearbeitungszentren

 **scm**

Record 250

CNC
Bearbeitungszentrum

**Spitzen-
technologie
und großzügig
dimensionierte
Maschine**

Großzügig dimensioniertes Bearbeitungszentrum mit Spitzentechnologie. Die großen Arbeitstische erlauben eine perfekte Plattenoptimierung in dem Nesting Produktionsprozeß. Hohe Flexibilität kombiniert mit Bearbeitungsschnelligkeit werden gewährleistet durch die gewohnt hohe SCM Qualität.



Vector-Drehachse: Für den Einsatz von Winkelgetrieben, die durch die CNC-Steuerung von 0-360° stufenlos drehbar sind.



Bohraggregate mit 9, 18 oder 26 unabhängigen Bohrspindeln speziell ausgestattet für Massivholzbohrungen.

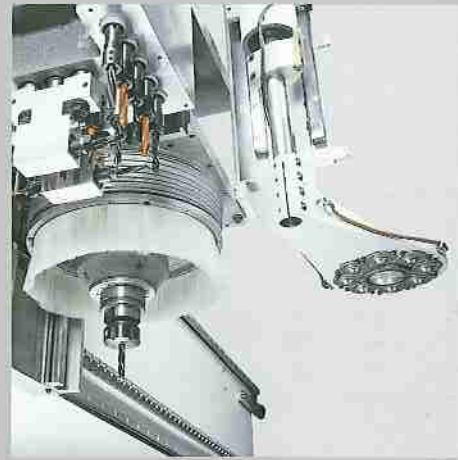

Mechanische Andrückvorrichtung mit Kugel- oder Chromring.

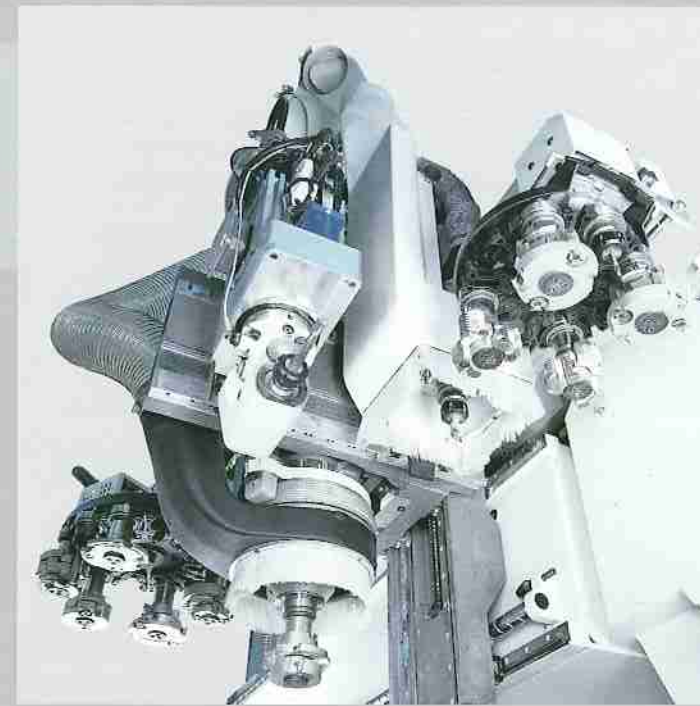

Fräsaggregat: Hervorragende Verarbeitungsqualität in kürzester Zeit auch unter schwierigen Arbeitsbedingungen. Die zahlreichen Zusatzaggregate arbeiten gleichzeitig mit dem Werkzeugwechsler.

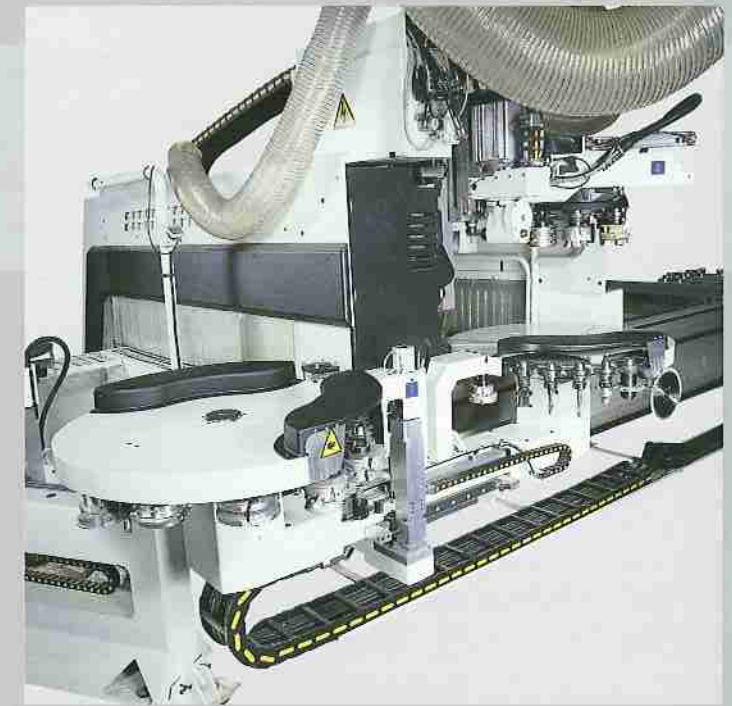

Werkzeugwechsler TRM
In der X-Achse mittelfahrender Zusatzwerkzeugwechsler mit 24-Plätzen. Auch für Werkzeuge mit großem Durchmesser, die mit dem Rapid 24 gewechselt werden.

Arbeitstisch-
breite

Y=1920 mm



scm



Multifunktionsstisch aus Aluminium

Sichere Auflage für alle
Aufspannanforderungen



Sichere Werkstückspannung mit höchster
Vakuumleistung: Der ideale Tisch für die
pneumatische Aufspannung.



Reichhaltiges Zubehör für jede Anforderung:
Zum Abstützen, Spannen und Aufnehmen
der Werkstücke bei kürzesten Rüstzeiten.

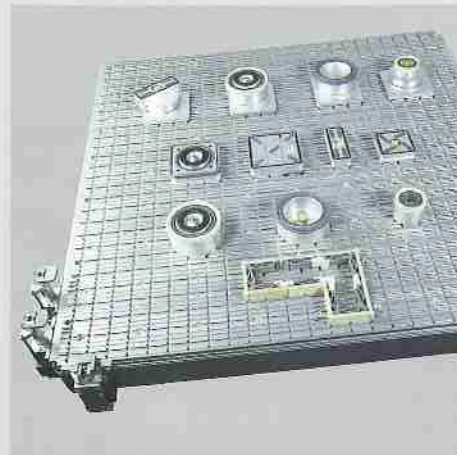

Stets perfekter Halt: Der ideale Tisch für den
intensiven Einsatz, mit dem auch mehrere
Platten übereinander gespannt werden
können.

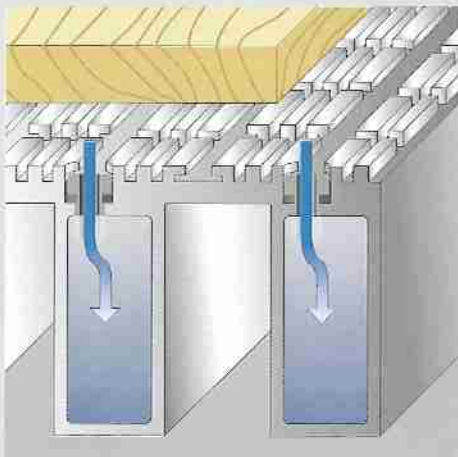

Das spezielle Alu-Profil sichert eine optimale
und dauerhafte Stabilität, konstanter Vakuum
in allen Arbeitstischbereichen



Leistungsfähige Vakuumpumpen

Die großzügig dimensionierten Pumpen und
Vakuumpreise gewährleisten sicheren Halt, auch unter
den schwierigsten Einsatzbedingungen.



Integrierte Zelle für die Nesting Bearbeitung

Höchste Produktivität
und totale Integration



Integration von der Record 250 für die Nesting Bearbeitung.
Um die Maschine optimal auszulasten, werden die Beschickung und Entnahme taktzeitenunabhängig während der Bearbeitung durchgeführt.



Automatische Einführung in der Maschine

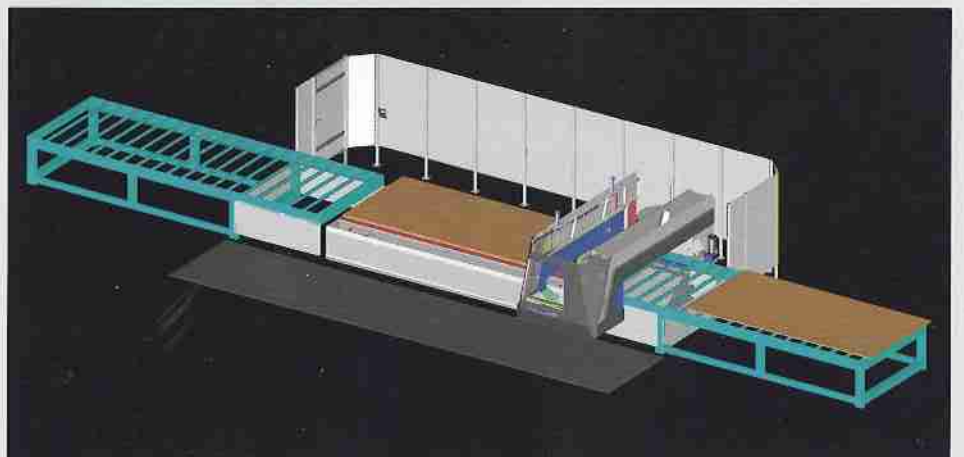

Xilog Plus

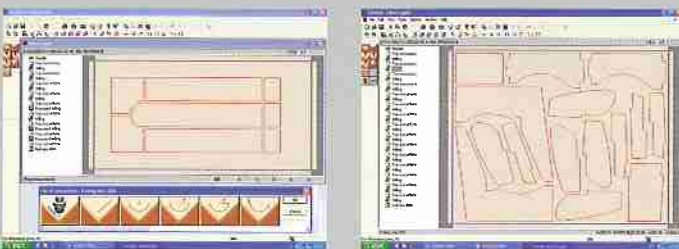

Programmieren leicht gemacht

- Grafische oder ISO-Programmierung
- Datentransfer zwischen mehreren geöffneten Programmen (Kopieren und Einfügen).
- Direktes Importieren (Ziehen und Ablegen) von DXF Dateien

Arbeitsbereich

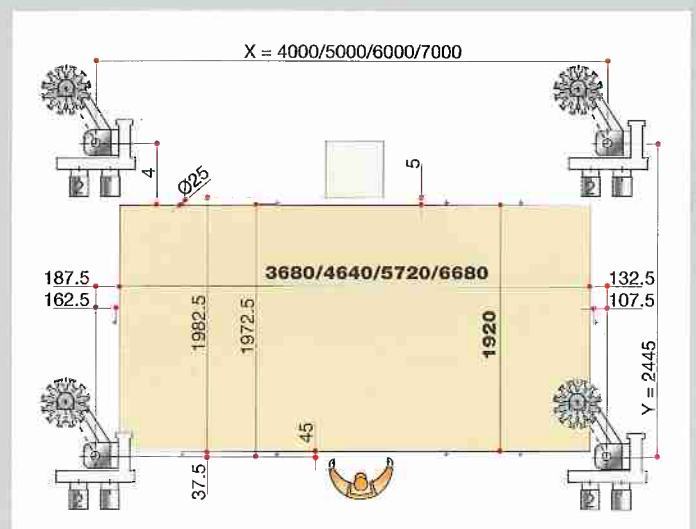



SCM GROUP spa - Via Emilia, 71 - 47900 Rimini (RN) - Italy
Tel. +39/0541/700111 - Fax +39/0541/700181 - www.scmgroup.com - E-mail: scm@scmgroup.com