

RECORD 220 TVS

Centro di lavoro a CNC

CNC machining centre

CNC-gesteuertes Bearbeitungszentrum

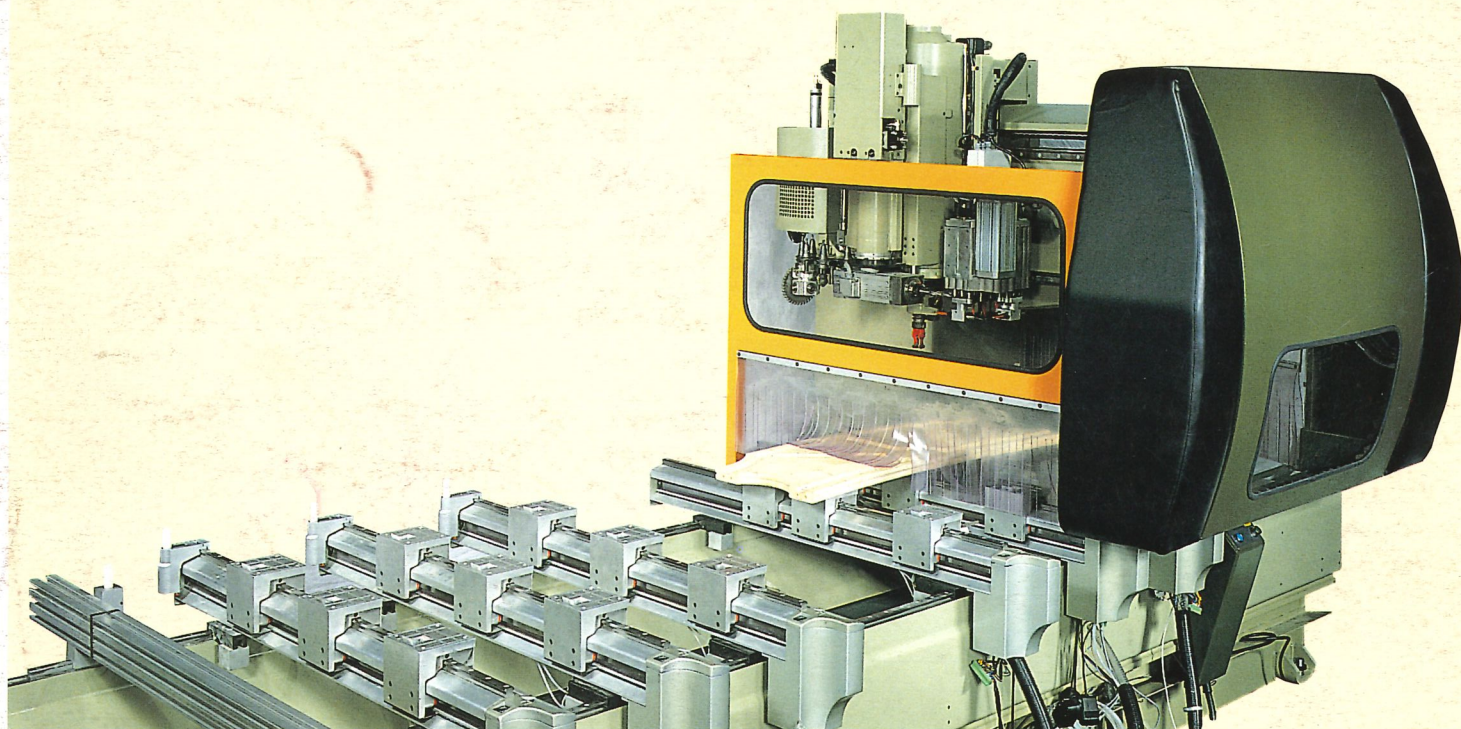

- **Tavolo di lavoro a ventose** posizionabili su guide prismatiche con pattini a ricircolazione di sfere precaricati per la massima rigidità in lavoro e la massima scorrevolezza nei posizionamenti.

- **Fresatura senza compromessi** grazie al mandrino potente e robusto ed alla rigidità della struttura.

- **Foratura verticale ed orizzontale** con testa a mandrini indipendenti ed asse Z separato.

- **Scarico sfridi automatico** con tappeto motorizzato di serie.

- **Vacuum hold-down table on prism guides** with pre-loaded recirculating ball screw sliders for positioning smoothness and maximum rigidity.

- **Top-quality routing thanks to a powerful, strong spindle** and a rigid machine structure.

- **Vertical and horizontal drilling with independent spindles** and separate Z axis.

- **Automatic chips discharge by power-driven conveyor (standard).**

- **Arbeitstisch mit Saugnapfen auf Prismenführungen** mit vorgespannten Kugelumlaufspindeln für maximale Verwindungsteifigkeit bei der Arbeit und maximale Gleitfähigkeit bei der Positionierung.

- **Fräsarbeiten ohne Kompromisse durch die leistungsstärke und robuste Spindel** und den verwindungssteifen Aufbau.

- **Vertikal- und Horizontalbohrungen durch Aggregat mit unabhängigen Spindeln** und getrennte Z-Achse.

- **Serienmäßig automatische Abfuhr der Bearbeitungsabfälle mit motorisch angetriebenem Band.**

DATI TECNICI

Corse utili assi X, Y	mm 3250x1300
Corsa asse Z	mm 300
Potenza motore a 12.000 g/min.	hp 10
Cambio utensile automatico "Rapid" a 10 posizioni	
Gruppo a forare a 10 mandrini indipendenti verticali e 6 orizzontali	
Tavolo di lavoro a ventose posizionabili dim.130x130 mm e battute di riferimento a scomparsa	
Doppio circuito a depressione per lavorazioni a pendolo	
Pompa da 100 m ³ /h	
Velocità di spostamento in X,Y	m/min 45
Velocità di spostamento in Z	m/min 25

Movimento assi azionati con motori in C.C. tipo "Brushless"
 Viti rettificata e chiocchie precaricate a ricircolo di sfere
 Guide di scorrimento prismatiche e pattini a ricircolo di sfere precaricate
 Unità di controllo Num 1040
 memoria utente 160 kb, video grafico da 14" a colori conforme alle norme CE

Principali Opzionali
 IV Asse Vector, gruppo operatore orizzontale UNIVERSAL, pompa da 250 m³/h, Stazione di programmazione Astro.

Senza nessun preavviso i dati tecnici possono essere modificati ma queste modifiche non influenzano gli aspetti di sicurezza presentati per ottenere la norma CE.

TECHNICAL SPECIFICATIONS

X and Y axis working stroke	mm 3250x1300
Z axis stroke	mm 300
Motor power at 12,000 rpm	hp 10
"Rapid" automatic 10-position tool changer	
Drilling unit with 10 vertical spindles and 6 horizontal spindles	
Vacuum hold-down table with mobile suction cups 130x130 mm and retractable reference stops	
Twin vacuum circuit for pendulum operation	
100 m ³ /hr. pump	
X and Y axis traversing speed	m/min 45
Z axis traversing speed	m/min 25

Axis driven by brushless D.C. motors
 Ground recirculating ball screw feed with preloaded lead nut
 Prism guides with preloaded recirculating ball screw sliders
 NUM 1040 CNC unit
 160 kb user memory, 14" colour graphics monitor, CE mark conformity

Optionals
 "Vector" type fourth axis; "Universal" type horizontal unit; 250 m³/hr. pump; "Astro" programming station.

SCM reserves the right to modify technical specifications without prior notice, provided that such modifications do not affect safety aspects presented in order to conform with CE certification.

WICHTIGSTE TECHNISCHE DATEN

Laufwege X-, Y-Achse	mm 3250x1300
Laufweg Z-Achse	mm 300
Motorleistung bei 12000 U/min	PS 10
Automatischer 10-fach-Werkzeugwechsler "Rapid"	
Bohraggregat mit 10 unabhängigen Vertikalspindeln und 6 Horizontalspindeln	
Arbeitstisch mit verstellbaren Saugnapfen 130x130 mm und Klappanschlägen	
Zweikreisspannsystem für Pendelbearbeitung	
Pumpe 100m ³ /h	
Eilgang X-, Y-Achse	m/min 45
Eilgang Z-Achse	m/min 25

Achsantrieb über "Brushless"-Gleichstrommotoren
 Geschliffene Kugelumlaufspindeln mit vorgespannten Muttern
 Prismenführungen und vorgespannte Kugelumlaufspindeln
 Steuereinheit Num 1040
 Benutzerspeicher 160 KB, Grafikfähiger 14" Farbbildschirm, gemäß EG Norm

Wichtigstes Sonderzubehör

4.Achse Vector, Horizontalaggregat UNIVERSAL, Pumpe 250 m³/h, Programmierstation Astro.

Die Firma behält sich das Recht vor, die Daten und Maße ohne Vorankündigung zu ändern, ohne dabei die vorgestellten, für die EG-Bescheinigung erforderlichen Sicherheitsaspekte zu beeinflussen.

Dimensioni d'ingombro Overall dimensions Abmessungen

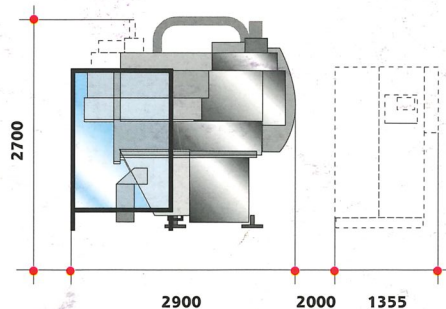
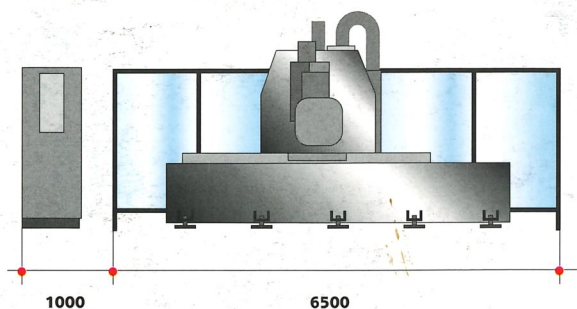

SCM spa
 Via Emilia, 71 - 47037 Rimini (FO) - Italia
 Tel. 0541/700111 - Fax 0541/700181