

TOUPIE
S 1000 M
SF 1000
SFL 1000
SFL 1000 SS

CE



Fresatrice verticale
Spindle moulders
Senkrechte Fräsmaschine
Toupie
Tupi

SICAR
CLASSIC

SFL 1000 - SF 1000

ALTE PRESTAZIONI – TOP PERFORMANCES – HÖHE LEISTUNGEN HAUTES PERFORMANCES – ALTAS PRESTACIONES

Il mandrino è progettato e costruito con cuscinetti doppi, precaricati per alte velocità di rotazione.

The tool spindle has been designed and built with double ball-bearings, preloaded for high rotation speeds.

Die Werkzeugspindel ist mit doppelten Kugellagern für hohen Drehgeschwindigkeiten geplant und gebaut worden.

Le mandrin porte-outils a été projeté et construit avec des roulements doubles, préchargés pour hautes vitesses de rotation.

El mandril porta-herramientas ha sido planeado y construido con rodamientos dobles, precargados para velocidades elevadas.



FLESSIBILITA' – FLEXIBILITY – FLEXIBILITÄT FLEXIBILITÉ – FLEXIBILIDAD

A richiesta sulla cappa a profilare può essere montato un revolver con 6 battute.

An optional 6-stop revolver can be mounted on the profiling guide.

Auf Verlangen, kann man auf der Profilhaube einen 6-an-schlägigen-Revolver montieren.

Sur demande, on peut monter sur la buse à profiler un dispositif à revolver avec 6 butées.

Bajo pedido, es posible montar sobre la capa de perfilar un dispositivo de revolver con 6 topes.



ELEVATA ROBUSTEZZA – GREAT SOLIDITY – GROSSE ROBUSTHEIT GRANDE SOLIDITÉ – GRANDE SOLIDEZ

Il piano di lavoro di grandi dimensioni (825x1140mm) è in ghisa e rettificato.

The large working table (825x1140mm) is in ground cast-iron.

Der grosse Arbeitstisch (825x1140mm) ist aus geschliffenem Gußeisen.

La grande table de travail (825x1140mm) est en fonte rectifiée.

La grande mesa de trabajo (825x1140mm) es de hierro fundido rectificado.

SICAR



PRECISIONE E AFFIDABILITÀ – PRECISION AND RELIABILITY – PRÄZISION UND ZUVERLÄSSIGKEIT – PRÉCISION ET FIABILITÉ – PRECISIÓN Y FIABILIDAD

Guida Aigner.
 Aigner-fence.
 Aigner-Anschlag.
 Guide Aigner.
 Guía Aigner.

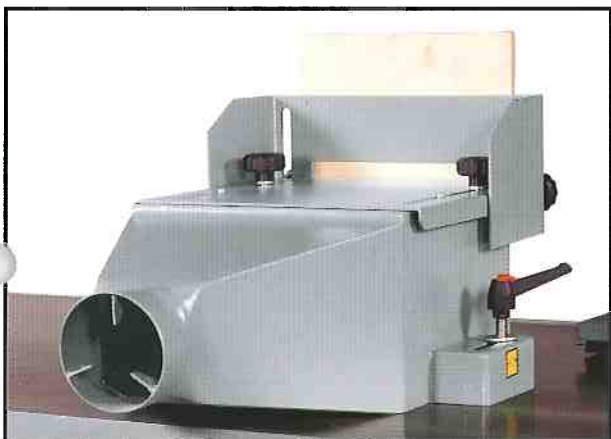

**PROTEZIONE – PROTECTION – SCHUTZVORRITUNG
 PROTECTION – PROTECCIÓN**

Protezione per tenonare completa di cappa d'aspirazione.
 Tenoning guard with suction hood.
 Zapfenschneid-Schutzvorrichtung mit Absaughaube.
 Protection à tenonner avec buse d'aspiration.
 Protección para patillar con capa de aspiración.

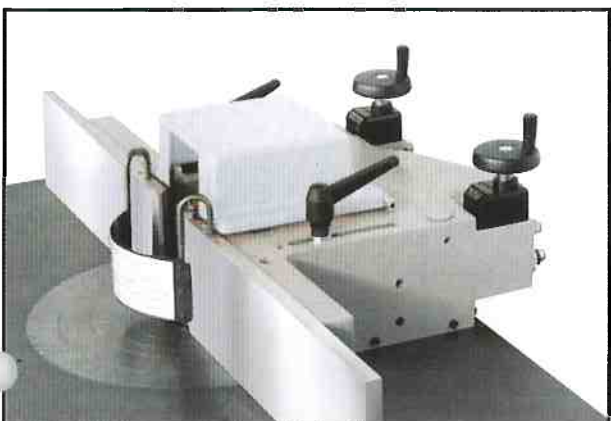

**GUIDA REGISTRABILE – ADJUSTABLE FENCE – VERSTELLBARER ANSCHLAG
 GUIDE RÉGLABLE – GUÍA REGULABLE**

Guida registrabile a visualizzata con lettura meccanica completa di azzeratore per il nuovo posizionamento dell'utensile.
 Adjustable fence with mechanical read-out complete with zero-setting device for additional tool positioning.
 Verstellbarer Anschlag mit analogischem Anzeiger mit Null-Stellung, um das Werkzeug wieder zu positionieren.
 Guide réglable par lecture analogique avec mise à zéro pour nouveau positionnement de l'outil.
 Guía regulable con lectura analógica con puesta en zero para posicional de nuevo la herramienta.



**PANNELLO ELETTRICO – SWITCHBOARD – SCHALTAFEL
 TABLEAU ÉLECTRIQUE – PANEL DE CONTROL**

Pannello elettrico secondo le normative CE, completo di visualizzatore.
 Switchboard in compliance with CE regulations, complete with speed indicator.
 Schalttafel, nach CE Normen, mit Geschwindigkeit-Anzeiger.
 Tableau électrique, selon les normes CE, avec indicateur de vitesse.
 Panel de control, según las normas CE, con visualizador de velocidad.

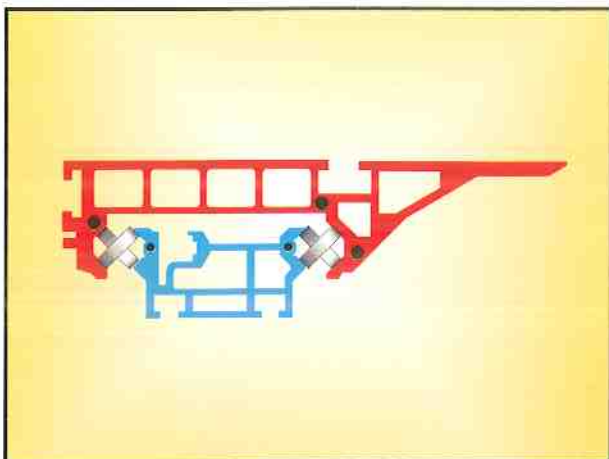

**CARRELO IN ALLUMINIO – SLIDING TABLE IN ALUMINIUM
SCHIEBETISCH AUS ALUMINIUM – CHARIOT EN ALUMINIUM – CARRO DE ALUMINIO**

Un grande carrello scorrevole di nuova concezione in estruso di alluminio, lavorato con i macchinari tecnologicamente più avanzati, assicurano precisione e scorrevolezza di lavorazione. Un robusto contro-telaio sostenuto e guidato da una bandiera telescopica offre una grande superficie d'appoggio per pezzi di grandi dimensioni.

A large sliding table of new conception in extruded aluminium, made with machines among the most technologically advanced, ensures working precision and smoothness. A strong counterframe held and guided by a telescopic system offers a large bearing surface for large-sized pieces.

Ein grosser mit Spitzenautomaten verarbeitete Schiebetisch aus neuer Konzeption und aus fließgepresstem Aluminium gewährleistet eine hohe Präzision und Fließfähigkeit bei der Arbeit. Ein starker Gegen-Rahmen, der durch ein Teleskopsystem abgestützt und geleitet wird, bietet eine grosse Stützfläche für grosse Werkstücke an.

Un grand chariot de nouvelle conception en alliage léger, fabriqué par des centres d'usinage avancés, assure précision et fluidité d'usinage. Un robuste contre-châssis soutenu et conduit par un système télescopique offre une grande surface d'appui pour des pièces de grandes dimensions.

Un carro corredizo de nueva concepción de aluminio extruso, hecho por máquinas entre las más tecnológicamente adelantadas, asegura precisión y fluidez de trabajo. Un robusto contrabastidor, sostenido y guiado por un sistema telescópico, ofrece una grande superficie de apoyo para piezas de grandes dimensiones.



**CUFFIA TOUPIE – MOULDING FENCE – FRÄSANSCHLAG
GUIDE TOUPIE – GUÍA TUPÍ**

Cuffia toupie (a doppia registrazione). Lettura mediante visualizzatore di precisione e regolazione micrometrica. Due posizioni di fissaggio della cuffia sul piano di lavoro.

Moulding fence (with double adjustment). Precision digital readout and micrometric adjustment. Two fixing positions of the fence on the working table.

Fräsanschlag (mit Doppelverstellung). Präzisionsanzeiger und mikrometrische Verstellung. Zwei Befestigungsstellen des Fräsanschlages an der Arbeitstisch.

Guide toupie (à double réglage). Lecture par affichage de précision et réglage micrométrique. Deux positions de fixation du guide sur la table de travail.

Guía tupí (con doble regulación). Lectura por visualizador de precisión y regulación micrométrica. Dos posiciones de fijación de la guía sobre la mesa de trabajo.

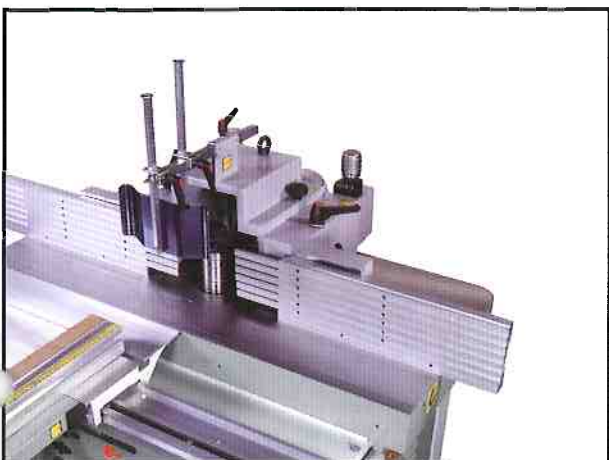

**ALBERI TOUPIE – MOULDING SPINDLES – FRÄSSPINDELN
ARBRES TOUPIE – EJES TUPÍ**

Alberi intercambiabili con MK5:
bloccaggio con dado – albero con pinza per lavorazioni di contornatura.

Interchangeable MK5 spindles:
Locking by nut - spindle with routing collar.

Austauschbare Spindel MK5:
Blockierung durch Mutter - Welle mit Spannzangenfutter zum Einfassen.

Arbres interchangeables con MK5:
Blocage par écrou - arbre avec pince pour contourage.

Ejes intercambiables MK5:
Blocaje port tuerca - eje con pinza para trabajo de contorneo.



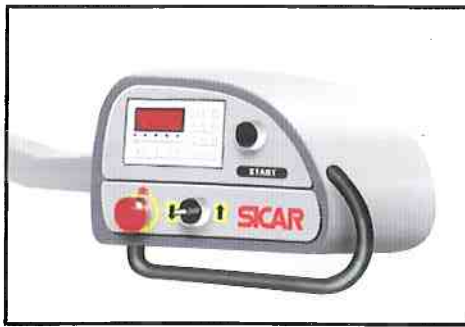

PROGRAMMATORE ELETTRONICO PENSOLE A MICROPROCESSORE – MICROPROCESSOR-CONTROLLED ELECTRONIC PROGRAMMER – ELEKTRONISCHER HÄNGEPROGRAMMER MIT MIKROPROZESSOR PROGRAMMATEUR ÉLECTRONIQUE SUSPENDU À MICROPROCESSEUR PROGRAMADOR ELECTRÓNICO COLGANTE CONTROLADO POR MICROPROCESOR

Programmatore elettronico a microprocessore, completo di:

Quadro comandi pensile orientabile - Programmatore elettronico a micro-processore per l'esecuzione delle differenti lavorazioni e la programmazione verticale automatica dell'albero toupie - Possibilità di memorizzare fino a 99 programmi - Possibilità di selezionare qualsiasi posizione dell'albero oltre ai 99 programmi - Possibilità di rettifica della quota di posizionamento per il programma selezionato - Fine corsa di sicurezza - Sollevamento automatico - Scorrimento del gruppo su vite a ricircolo di sfere.

Microprocessor-controlled electronic programmer complete with:

Hanging orientable switchboard - Microprocessor-controlled electronic programmer for the execution of various operations and for the automatic vertical programming of the moulding spindle Possibility of storing up to 99 programmes - Possibility of selecting any spindle position beyond the 99 programmes - Possibility of altering the positioning value for the selected programme - Safety limit switch - Automatic lifting - Unit moving on ballbearing screw.

Elektronischer Hängeprogrammer mit Mikroprozessor mit:

Verstellbarer Hängeschalttafel - Elektronischer Programmer mit Mikroprozessor für die Ausführung von verschiedenen Bearbeitungen und die automatische senkrechte der Frässpindel - Speicherkapazität bis zu 99 Programmen - Ausser diesen 99 Programmen ist es möglich, die Spindel weiter zu positionieren - Es ist immer möglich, den programmierten Wert zu verbessern - Sicherheitsendschalter - Automatische Aufhebung - Der Fräsaggregat läuft auf gelagerten Schrauben.

Programmateur électronique suspendu à microprocesseur avec:

Tableau de commande suspendu orientable - Programmateur électronique à microprocesseur pour l'exécution des différentes opérations et la programmation verticale automatique de l'arbre toupie - Possibilité de mémoriser jusqu'à 99 programmes - Possibilité de sélectionner n'importe quelle position de l'arbre au-delà des 99 programmes - Possibilité de modifier la cote de positionnement pour le programme sélectionné - Fin-de-course de sécurité - Soulèvement automatique - Couissage du groupe sur vis à recirculation de billes

Programador electrónico colgante controlado por microprocesor con:

Cuadro de mandos colgante orientable - Programador electrónico controlado por microprocesor para efectuar varias operaciones y la programación vertical automática del eje tupi - Posibilidad de memorisar hasta 99 programas - Posibilidad de seleccionar cualquier posición del eje, además de los 99 programas - Posibilidad de variar la acotación de posicionamiento para el programa elegido - Final de carrera de seguridad - Levantamiento automático - Desplazamiento del conjunto sobre tornillo a recirculación de bolas.



Visualizzatore meccanico albero.

Mechanical read out shaft.

Indicateur mecanique arbre.

Visualizador meccanico eyes.



PROGRAMMATORE ELETTRONICO – ELECTRONIC PROGRAMMER ELEKTRONISCHER PROGRAMMIERER – PROGRAMMATEUR ÉLECTRONIQUE PROGRAMADOR ELECTRÓNICO

Programmatore elettronico estraibile sotto il piano

Electronic programmer extractable from under the table

Elektronischer Programmierer unter dem Tisch

Programmateur électronique extraïble de sous la table

Programador electrónico extraïble desde bajo la mesa



GRUPPO UTENSILI PROGRAMMATI – PROGRAMMED TOOL UNIT PROGRAMMIERTE WERKZEUGAGGREGAT GROUPE OUTILS PROGRAMMÉS – CONJUNTO HERRAMIENTAS PROGRAMADAS

Utensili programmati per differenti profili

Programmed tools for different profiles

Werkzeugaggregat für verschiedene Profile

Outils programmés pour différents profils

Herramientas programadas para varios perfiles.

CLASSIC

SF 1000

SFL 1000 SS

S 1000 M

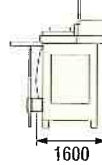
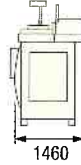
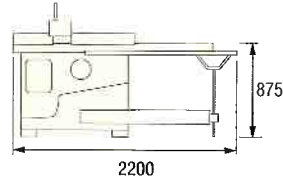
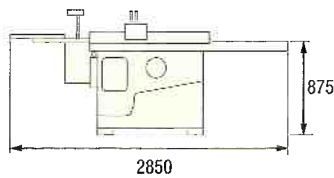
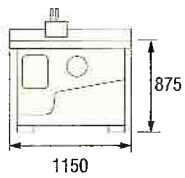

Dimensioni d'imballo - Packing dimensions
Abmessungen der Verpackung - Dimensions d'emballage - Dimensiones de anclaje



SF 1000 M

S 1000 M

SS 1000 M

SFL 1000 M

SFL 1000 SS

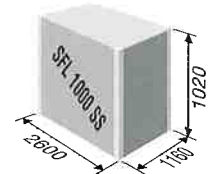
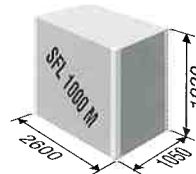
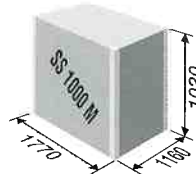
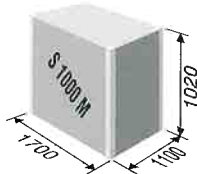
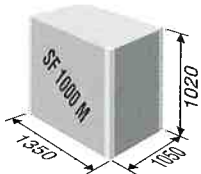

Dotazioni standard Standard Accessories Standard-Zubehör Accessoires standard Accesorios standard	SF1000M	S1000M	SS1000M	SFL1000M	SFL1000SS
Piano rettificato Ground working table Geschliffener Tisch Table rectifiée Mesa rectificada	•	•	•	•	•
Chiavi di servizio Service wrenches Betriebsschlüssel Clés de service User de servicio	•	•	•	•	•
Accessori a richiesta Optional accessories Zubehör auf verlangen Accessoires en option Accesorios opcionales					
Albero intercambiabile Interchangeable Auswechselbare Hobewelle Arbre interchangeable Eje intercambiable	•	•	•	•	•
Mandrino di ricambio MK5 MK5 spare interchangeable spindle Ersatzspindel MK5 Mandrin MK5 de rechange Mandril intercambiabile MK5	•	•	•	•	•
Invertitore di rotazione Reverse spindle rotation Rechts-Linksumlauf Inverseur de rotation Inversor de rotación	•	•	•	•	•
Cuffia a doppia regolazione Fence with Double Adjustment Fräsanschlag mit Doppelverstellung Guía tupí con doble regulación Carte à double régulation	•	•	•	•	•
Supporto albero Spindle supporting arm Wellenhalterung Support de l'arbre Soporte del eje	•	•	•	•	•
Attacco mandrino intercambiabile Interchangeable spindle Anschluss Auswechselbare Spindel Mandrin interchangeable Mandril intercambiabile	MK5	MK5	MK5	MK5	MK5

Fresatrice verticale Sharpie Senkrechte Fräsmaschine Toupie Tupi		SF1000M	S1000M	SS1000M	SFL1000M	SFL1000SS
Dimensioni piano Table dimensions Tischabmessungen Dimensions de la table Medidos de la mesa	mm	825 x 1150	800 x 1160	825 x 1140	825 x 2500	825 x 1825
Altezza piano da terra Table height Tisch bodenhöhe Hauteur de la table Altura de la mesa	mm	900	900	900	900	900
Diametro albero standard Standard spindle diameter Standardwellendurchmesser Diamètre standard de l'arbre Diámetro del eje (standard)	mm	35	35	35	35	35
Altezza utile dell'albero Useful height of spindle Nutzhöhe der Spindel Hauteur utile de l'arbre Altura útil del eje	mm	180	180	180	180	180
Velocità di rotazione Rotation speeds Geschwindigkeit/rotation Vitesses de rotation Velocidad de rotacion	g/min r.p.m. l/min. t/min. r.p.m.	3500 x 6500 8000 x 10000	3500 x 6500 8000 x 10000	3500 x 6500 8000 x 10000	3500 x 6500 8000 x 10000	3500 x 6500 8000 x 10000
Diametro max utensile rientrante sotto il piano Max tool diameter Max. Werkzeugdurchmesser Diámetro max des outils Diámetro max. de las herramientas	mm	320 x 80	320 x 80	320 x 80	320 x 80	320 x 80
Corsa verticale mandrino intercambiabile Verticale stroke of interchangeable spindle Auswechselbare Spindel Course verticale de mandrin interchangeable Carrera vertical del mandrin intercambiable	mm	160	160	160	160	160
Dimensioni carrello Carriage dimensions Wagenabmessungen Dimensions du chariot à tenonner Dimensiones del carro	mm	—	290 x 1160	380 x 950	—	380 x 950
Corsa carrello Carriage stroke Wagenlauf Course du chariot à tenonner Carrera del carro	mm	—	900	750	—	750
Potenza motore Motor power Motorleistung Puissance du moteur Potencia del motor	HP KW	5,5 4	5,5 4	5,5 4	5,5 4	5,5 4
Peso Weight Gewicht Poids Peso	kg	690	700	750	800	830

SICAR spa

via Lama, 30 - 41012 Carpi (Modena) - Italy

Centralino Tel. 059633111

Vendite Italia Fax 059642639

Vendite Estero Fax 059690520

E-mail: sicarspa@tin.it

Stabilimenti: Carpi

Limidi di Soliera
Villa Bartolomea

La Ditta SICAR S.p.A. si riserva il diritto di modificare qualsiasi specifica senza preavviso.
The company SICAR S.p.A. reserves the right to make any modification retained opportune without any prior notice.

Die Firma SICAR S.p.A. behält sich das Recht vor, Änderungen und Verbesserungen auf den Maschinen ohne Vorankündigung vorzunehmen.

La Maison SICAR S.p.A. se réserve le droit de procéder sans aucun préavis à toute modification retenue opportune.

La firma SICAR S.p.A. se reserva el derecho de modificar cualquier especificación sin previo aviso.

SICAR SERVICE

39/059633131

Fax 39/059643318

 **SICAR**
GROUP

since
1957

DEALER