

Dübelautomat  
Automatic dowelling  
machine  
Deuvelautomaat

# FD-E

Stegherr



### Bohren - Beileimen - Dübel setzen an

- Kämpfer- und Setzhölzern,
- Sprossen- und Türelementen in einem Arbeitsgang

1000 Bohrbilder mit jeweils bis zu 10 Bohrungen lassen sich abspeichern und

- einfach über Codenummern abrufen.
- bis zu 10 verschiedene Bohrbilder können auf der Längsseite an einem einzigen Werkstück eingesetzt werden.
- einfachste Eingabe der Bohrbilder und Bohrabstände.
- linke und rechte Ausführung unsymmetrischer Bohrbilder an den Stirnseiten werden automatisch erkannt und eingestellt - einfach durch das Anlegen des Werkstückes am linken bzw. rechten Werkstückanschlag.
- automatische Positionierung mit einer Wiederholgenauigkeit  $\pm 0,1$  mm.
- frei wählbare Bezugskanten.

#### Technische Highlights:

- PC-Steuerung mit Diskettenlaufwerk 3 1/2" und 14" Bildschirm.
- Hohe Wirtschaftlichkeit und äußerste Präzision durch die speziell für die Fenster- und Türenfertigung entwickelte Software.
- Hochdruck-Leimeinspritzung (Edelstahlausführung).
- Automatische Dübelzuführung
- Online-Anbindung an alle Fensterbauprogramme möglich.

### Drilling, glueing and driving in of dowels into

- transoms, glazing bars
- sash bars, door components in one single operating cycle

1000 drilling patterns with up to 10 drillings each can be stored and

- recalled easily via code numbers.
- up to 10 different drilling patterns can be applied on the long side of one single workpiece.
- drilling patterns and distances can be entered most easily.
- the left and right side of asymmetrical drilling patterns on the front side of workpieces are recognized and applied automatically - simply by laying the workpiece on the left resp. right workpiece stop.
- automatic positioning with a repeating accuracy of  $\pm 0,1$  mm.
- free choice of reference edges.

#### Technical highlights:

- PC-control with 3 1/2" floppy disk drive and 14" monitor.
- High efficiency and precision due to the specially developed software for the window and door manufacturing industry.
- High pressure glue injection (special steel).
- Automatic dowel feeding.
- Online connection to all window manufacturing programs (optional).

### Boren - lijmen - inschieten in

- kalven en tussenstijlen,
- roeden en deurelementen in één werkgang

1000 boorpatronen met steeds tot 10 boringen kunnen opgeslagen worden en

- zijn eenvoudig via kodenummers op te roepen.
- tot ca. 10 verschillende boorpatronen kunnen op de langszijde bij één enkel werkstuk ingesteld worden.
- eenvoudige ingave van de boorpatronen en boorafstanden.
- spiegelbeeldboringen op de kopszijde worden automatisch herkend en ingesteld - eenvoudig door middel van het aanleggen van het werkstuk aan de linker respectievelijk rechter werkstukaanslag.
- automatische positionering met een nauwkeurigheid van  $\pm 0,1$  mm.
- vrij verkiesbare referentiepunten.

#### Technische kenmerken:

- PC besturing met 3 1/2" disk-drive en 14" beeldscherm.
- Hoge efficiëntie en uiterste nauwkeurigheid door de speciaal voor de venster- en deurenindustrie ontwikkelde software.
- Lijminspuiting onder hoge druk (edelstaaluitvoering).
- Automatische deuvoltoevoer.
- On-line verbinding met alle vensterbouwprogramma's is mogelijk.

**Rationelles Bohren und Dübeln im Fenster- und Türenbau.**

**Efficient drilling and dowelling in the windows and doors manufacturing industry.**

**Rationeel boren en deuelen in vensters en deuren.**

**Stegherr**

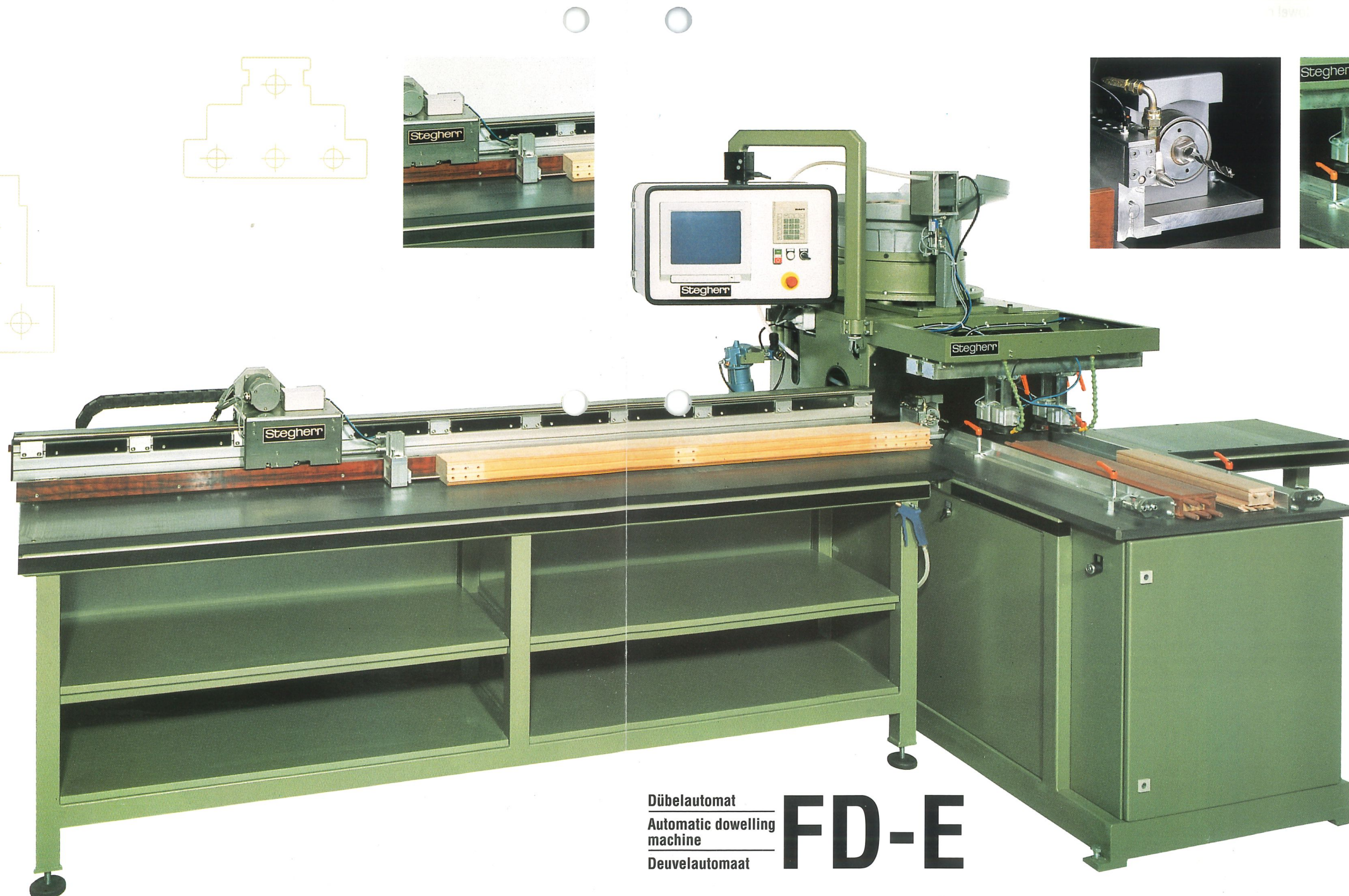

Dübelautomat  
Automatic dowelling  
machine  
Deuvelautomaat

**FD-E**

**Technische Daten:**  
**Technical characteristics:**  
**Technische gegevens:**

max. Werkstückhöhe: 150 mm  
 max. Werkstückbreite: 350 mm  
 mit Dübelaggregat 250 mm  
 max. Bohrtiefe: 80 mm  
 max. vert. Bohrabstand: 100 mm

max. workpiece height: 150 mm  
 max. workpiece width: 350 mm  
 with dowelling unit 250 mm  
 max. drilling depth: 80 mm  
 max. vert. drilling distance: 100 mm

max. werkstukhoogte: 150 mm  
 maxi. werkstukbreedte: 350 mm  
 met deuvellaggregaat 250 mm  
 max. boordiepte: 80 mm  
 max. vert. boorafstand: 100 mm

**Bohraggregat:** 0,75 kW  
 Bohrer Ø bis max: 16 mm  
 auch Mehrspindelbohr-  
 köpfe einsetzbar.  
 PC-Steuerung mit  
 3 1/2" Diskettenlaufwerk,  
 Festplatte 40 MB,  
 Monitor 14" sowie Tastatur  
 x-Achse gesteuert  
 y-Achse pneumatisch  
 mit 2 bzw. 4 Höhen.

**Drilling unit:** 0,75 kW  
 max. Ø of drill: 16 mm  
 multispindle drilling  
 heads also usable.  
 PC-control with 3 1/2" floppy  
 disk drive, 40 MB hard disk,  
 14" monitor and key board  
 as well as PC-controlled  
 x-axis and pneumatically  
 controlled y-axis  
 with 2 resp. 4 heights.

**Booraggregaat:** 0,75 kW  
 Boordiameter tot max.: 16 mm  
 Ook boorkoppen zijn  
 inzetbaar.  
 PC besturing met  
 3 1/2" disk-drive,  
 Hard disk 40 MB,  
 Monitor 14" en toetsenbord  
 x-as gestuurd  
 y-as pneumatisch  
 met 2 resp. 4 hoogtes.

**Dübelaggregat:**  
 Hochdruckleimpumpe  
 Edelstahl rostfrei  
 Leimeinspritzventil gesteuert  
 Dübelschwingförderer

**Dowelling unit:**  
 high-pressure glue injection  
 special stainless steel  
 controllable glue injection valve  
 dowel conveyor

**Deuvellaggregaat:**  
 Hogedruk lijmpomp  
 Roestvrij edelstaal  
 Lijmingspuitventiel gestuurd  
 Deuvellrigoot

**Maßzeichnungen:**  
**Measure diagram:**  
**Tekeningen:**

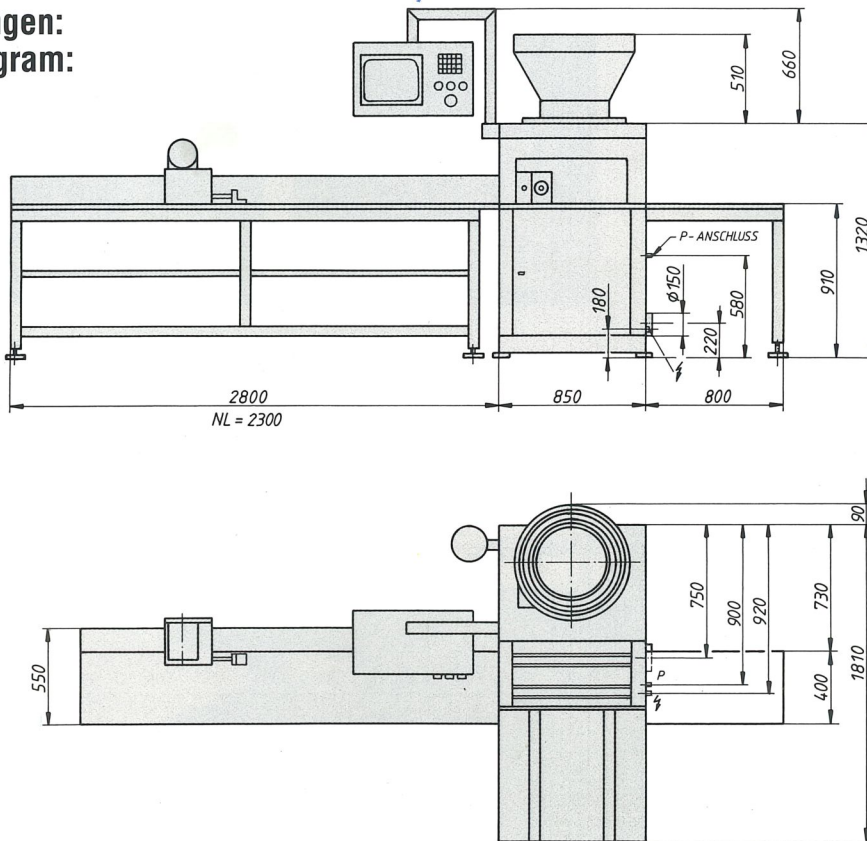

Dübelstation DS-2  
 Dowelling station DS-2  
 Deuvelstation DS-2

Doppelseitige Dübelbohrmaschine DD  
 Double-sided dowelling machine DD  
 Dubbelzijdige deuvellboormachine DD

Fenster- und Türen-Bohrautomat FD-E  
 Window and door dowel drilling ma-  
 chine FD-E · Venster en deuren deuvell-  
 boorautomaat FD-E

Fenster-Dübelbohrmaschine FD  
 Window dowel drilling machine FD  
 Venster deuvellboormachine FD

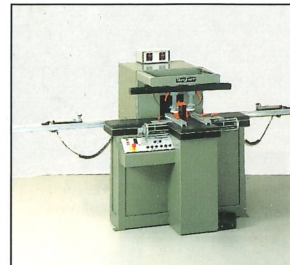
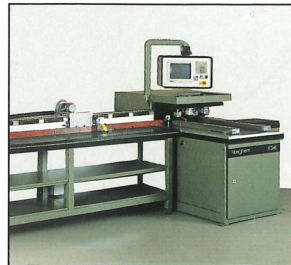
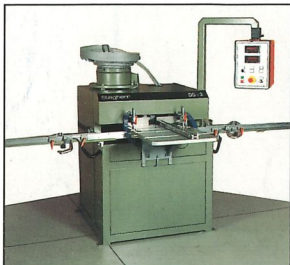

Technische Änderungen vorbehalten

**Stegherr**

Stegherr Maschinenbau GmbH & Co. KG  
 Postfach 02 46 · D-93128 Regenstauf  
 Fabrikstraße 2-4 · D-93128 Regenstauf  
 Tel. (0 94 02) 5 01-0 · Fax (0 94 02) 5 01-49