

COMPACT

Entrée dans le monde
de la qualité et de la
précision

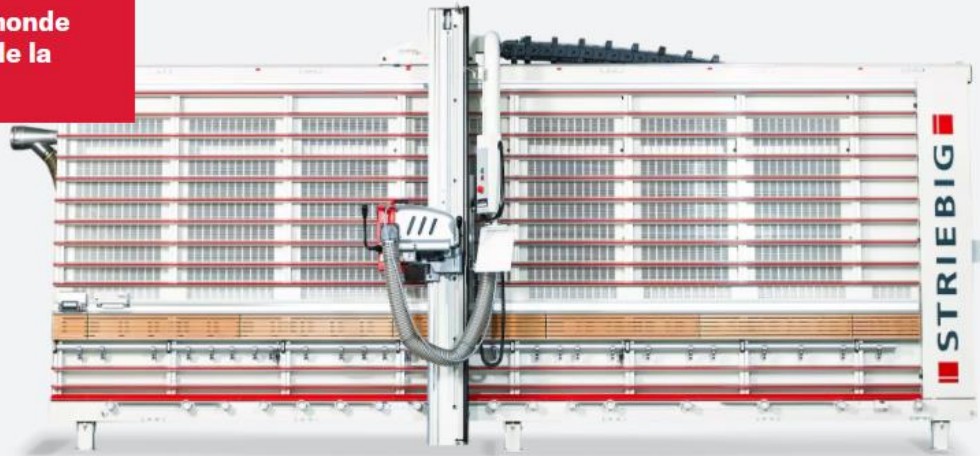

STRIEBIG COMPACT - l'entrée de gamme flexible

Les points forts de la STRIEBIG COMPACT

Entrée dans le monde de la qualité et de la précision

L'entrée de gamme manuelle pour tous les souhaits. Le modèle COMPACT dispose d'une grille de taille complète et couvre la plage de coupe de 3100 x 1644 mm (modèle 4164) à 5350 x 2200 mm (modèle 6220). Vous avez le choix.

La barre de sciage

Garantie de précision angulaire et de solidité : la construction en acier de la barre de sciage est particulièrement stable et durable. Son double mécanisme de verrouillage assure une précision angulaire absolue.



L'unité de sciage

Le moteur: fort et puissant, 3,9 kW (5,3 CV). Le guide: sans aucun jeu et sans heurts. En combinaison avec le roulement robuste du chariot moteur, cela garantit un travail facile et précis pendant des années.



Le châssis de la scie

La précision grâce à la stabilité. Le rail de guidage supérieur, le support central et le support à rouleaux sont absolument parallèles entre eux. Cela vous garantit de nombreuses années de précision de coupe et un niveau élevé de sécurité d'investissement.



L'entrée de gamme flexible

Le STRIEBIG COMPACT offre de nombreuses fonctions et vous apporte ainsi une valeur ajoutée. Chaque détail du COMPACT est convaincant.

Équipement standard

Un équipement standard complet

- Châssis de scie solide, autoportant, solidement soudé et rigide en torsion
- Construction robuste et durable en acier pour la barre de sciage
- Le roulement robuste du chariot du moteur assure une grande précision de coupe
- Moteur puissant et peu vibrant de 3,9 kW (563 CV)
- Aspiration de la poussière TRK
- Châssis à lattes en aluminium à évitement automatique avec supports en plastique
- Dispositif de fixation murale
- Support à rouleaux jusqu'à 17 fois avec 3 pédales de frein
- Support central divisé à hauteur de travail optimale, avec grilles en aluminium, jusqu'à 5,50 m de long
- Support intégré en bois pour petites pièces jusqu'à 5,65 m de long
- Isolation acoustique supérieure pour réduire le bruit de la lame de scie
- Frein moteur électromagnétique

Caractéristiques techniques

Poids de la scie	env. 910 kg
Profondeur de coupe	60 mm
Puissance du moteur de la scie	3,9 kW (5,3 CV)
Diamètre de la lame de scie	250 mm
Alésage de la lame de scie	30 mm ^{*1}
Niveau de pression acoustique d'émission au poste de travail L _{pA}	82 dB ^{*2}
Vitesse de rotation de la lame de scie	5250 tr/min
2 tubulures d'aspiration	ø 100 mm
Charge connectée	4,8 kW
Raccordement au réseau	3 x 400 V / 50 Hz

*1 avec 2 trous latéraux Ø 7 mm, rayon 21 mm

*2 normes de mesure et valeurs d'émission selon EN 1870-14, supplément d'incertitude de mesure K = 4dB (A).

*3 aspirations principales possibles à gauche ou à droite. Aspiration du cadre à droite (fixe). (Toutes les données se réfèrent au type COMPACT 6220)

Ce qui suit s'applique à toutes les machines:

Aspiration efficace des poussières TRK nettement inférieure à 2 mg/m³. Le respect des valeurs TRK de référence requiert une puissance d'aspiration de 20 m/sec (pression négative env. 1400 Pa / COMPACT env. 1470 Pa) au manchon de raccordement.

Note technique:

Température ambiante admissible min. : + 5° / max. + 40° Celsius

Humidité relative : 19 - 95% sans condensation

En cas de fluctuations du secteur supérieures à +/- 10% de la tension nominale, un stabilisateur de tension doit être installé sur le lieu d'utilisation.

Les données techniques sont des valeurs standard.

Nous nous réservons le droit d'apporter des modifications en raison de nouveaux développements.

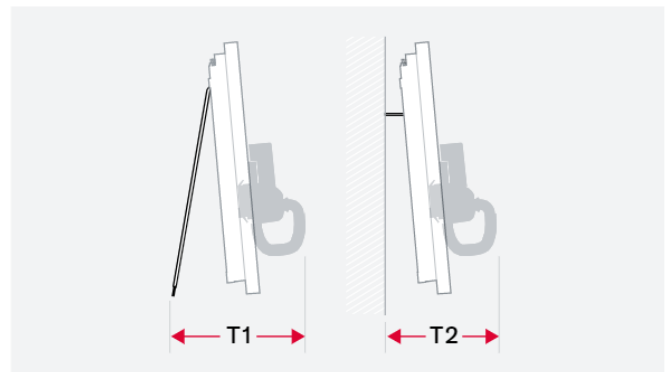
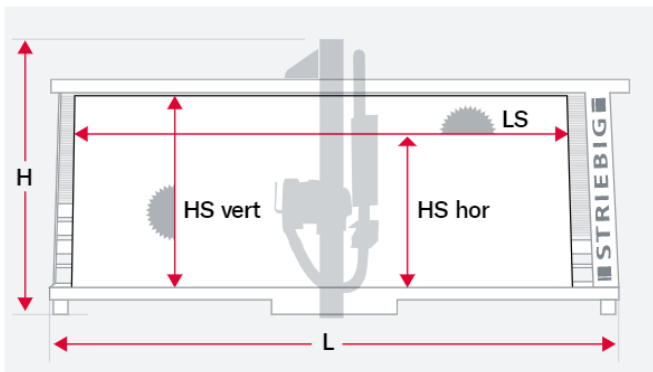

Dimensions en mm

Type	L	H	T1 indépendant	T2 Mur
6220	6505	2980	1466	1441
6207	6505	2838	1428	1428
6164	6505	2400	1391	1391
5220	5826	2980	1466	1441
5207	5826	2838	1428	1428
5164	5826	2400	1391	1391
4220	4256	2980	1466	1441
4207	4256	2838	1428	1428
4164	4256	2400	1391	1391

Plage de coupe en mm

Type	LS	HS vertical	HS horizontal
6220	5350	2200	2100
6207	5350	2070	1958
6164	5350	1640	1532
5220	4600	2200	2100
5207	4600	2070	1958
5164	4600	1640	1532
4220	3100	2200	2100
4207	3100	2070	1958
4164	3100	1640	1532