

VECOPLAN

Zerkleinerer - shredder - réducteur

HR 45



Einsatzgebiete:

Sägewerke, Zellstoffindustrie, Brennstoffherstellung.
Rundhölzer aller Art bis ca. 45 cm Stärke und 80 cm Länge, Paletten, Verpackungsmaterial, Rinde, Kappscheiben, Holzabfälle.

Application:

Sawmills, furniture industry, veneer works.
All types of round wood up to 45 cm thick and 80 cm long, pallets, bark, packing material, end pieces, off-cuts.

Utilisation:

Pour toutes les industries du bois qui disposent de déchets courts.
Bois massifs d'une épaisseur jusque' à 45 cm et d'une longueur maxi. de 80 cm, palettes, emballages, écourses, culles de grumes, découpes, rognures et refus de classage.

vecoplan

World Wide - World Class

HR 45

Beispiel / example / exemple : HR 105/45

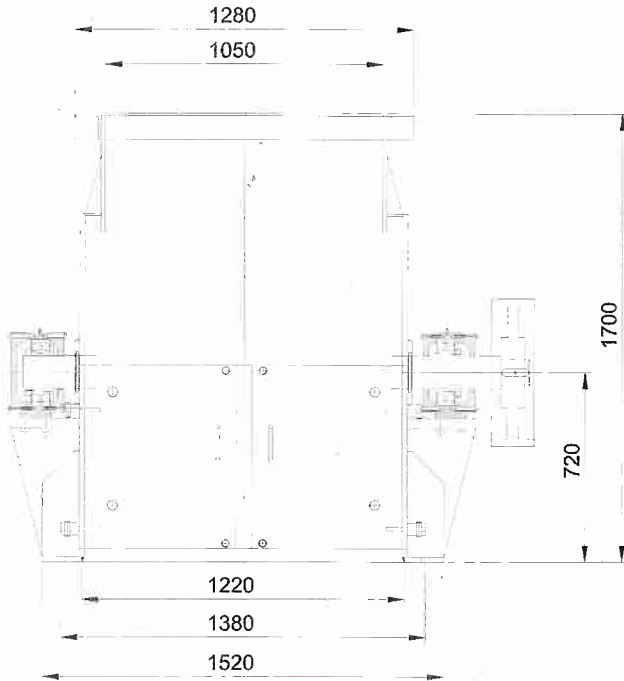

Frontansicht · front view · vue de face

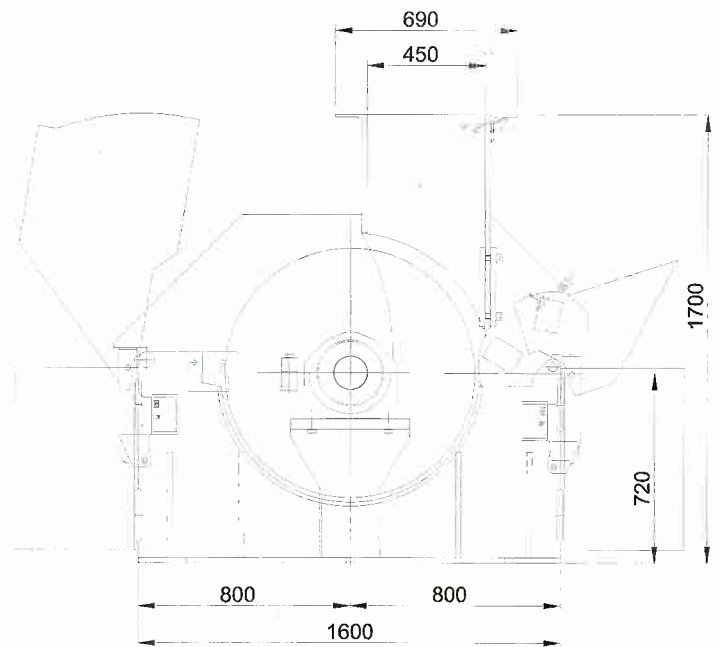

Seitenansicht · side view · vue de coté

Details				HR 75/45	HR 95/45	HR 105/45	HR 125/45
Einlaufquerschnitt	intake opening	ouverture d'alimentation	mm	750 x 450	950 x 450	1050 x 450	1250 x 450
Rotordurchmesser	rotor diameter	diamètre du rotor	mm	1000	1000	1000	1000
Hackmesseranzahl	no. of knives	couteaux	Stck.	2 - 4	2 - 4	2 - 4	2 - 4
Rotordrehzahl	rotor speed (rpm)approx.	vitesse du rotor (t/min.) ca.	UpM	450 - 1000	450 - 1000	450 - 1000	450 - 1000
Hacklänge	chipping length	longueur des plaquettes	mm	5 - 30 *	5 - 30 *	5 - 30 *	5 - 30 *
Durchsatzleistung	capacity	capacité	rm/h	45 *	55 *	60 *	75 *
Antriebsleistung	drive	puissance d'entraînement	kW	110 - 200	110 - 250	132 - 250	160 - 250
Gewicht ca.	weight approx.	poids env.	kg	5800	6900	7400	8500

Technische Änderungen vorbehalten - Technical alterations reserved - Sous réserve des changements techniques

*Abhängig vom Aufgabematerial und Sieblochdurchmesser
 *Depending on infeed material and screen hole diameter
 *Dépend de la matière à broyer ainsi que du calibrage de la grille



VECOPLAN
 Maschinenfabrik GmbH&Co.KG
 Vor der Bitz 10
 Gewerbegebiet Eichenstruth

D-56470 Bad Marienberg
 Telefon: +49 (0) 2661-6267-0
 Fax: +49 (0) 2661-6267-70
 e-mail: vecoplan@vecoplan.de



Stand 10/06

World Wide - World Class