

**Maschine zum Schärfen von
Kreissägen, Bandsägen,
Gattersägen und Bügelsägen**

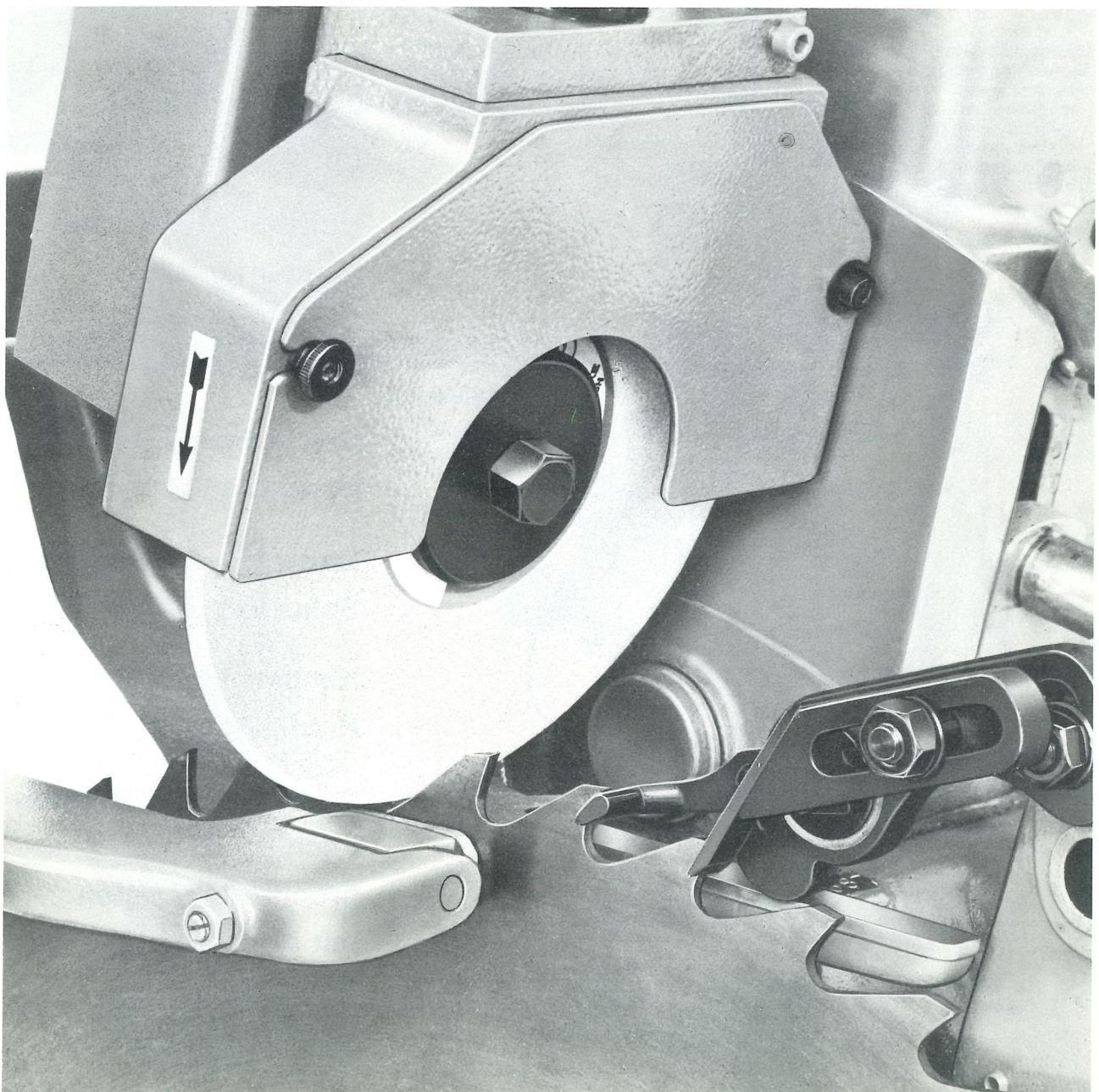

Sägenschärfautomat Cne für Gerad- und Schrägschliff. CnG nur für Geradschliff

Sie interessieren sich für einen Universal-Schärfautomaten? Sie wollen nicht nur Kreis-, Gatter- und Bandsägen darauf schärfen, sondern auch die Möglichkeit haben, Horizontal-Gattersägen, Bügelsägen, Fuchschwanzsägen, Trennkreissägen und Hobelmesser zu schärfen? Das alles kann dieser Automat Cne. Es ist unser vielseitigster Automat. Er wird eingesetzt in Schreinereien, Tischlereien, Möbelfabriken, in Säge-

werken und Schärfdiensten, kurz, überall dort, wo es auf gut zugerichtete Sägen und Universalität ankommt. Die Grundkonstruktion dieses Automaten hat sich bereits seit Jahrzehnten bewährt. Durch die zwei eingebauten Zahnformkurvenscheiben haben wir den Leistungsbereich noch erweitert. Normalerweise rüsten wir den Automaten mit Schrift- und Wolfszahn aus. Wir bauen Ihnen aber auch Kurvenscheiben von Zahnformen nach Ihren Wünschen ein. Mit den Auflaufschrauben an Hub und Vorschub sind weitere Variationsmöglichkeiten, besonders bei freistehenden Zähnen gegeben. Einige der gebräuchlichsten Zahnformen finden Sie auf den nächsten Seiten. Der Automat Cne arbeitet schnell und sicher, er ist leicht zu bedienen und

einfach einzustellen. Um z. B. von Gerad- auf Schrägschliff umzustellen, wird nur ein Hebel umgelegt. Sämtliche Einstellungen können vorgenommen werden, während der Automat läuft. Durch die Doppelklinkenschaltung können auch Sägeblätter mit ausgebrochenen Zähnen geschärft werden. Der Automat hat drei Arbeitsgeschwindigkeiten von 30, 60 und 80 Zähnen/min. Die lange Schleifkopfführung läßt sich zentral nachstellen. Dadurch wird ein präziser Schliff erreicht. Für genauen Rundlauf der Schleifscheibe sorgt eine spezialgelagerte Schleifwelle. Die serienmäßig eingebaute Staubabsaugung, auf Wunsch mit Schleifstaubfilter, führt den Schleifstaub wirksam ab. Zu der normalen Blattklemmung kann eine verstärkte Ausführung geliefert werden.

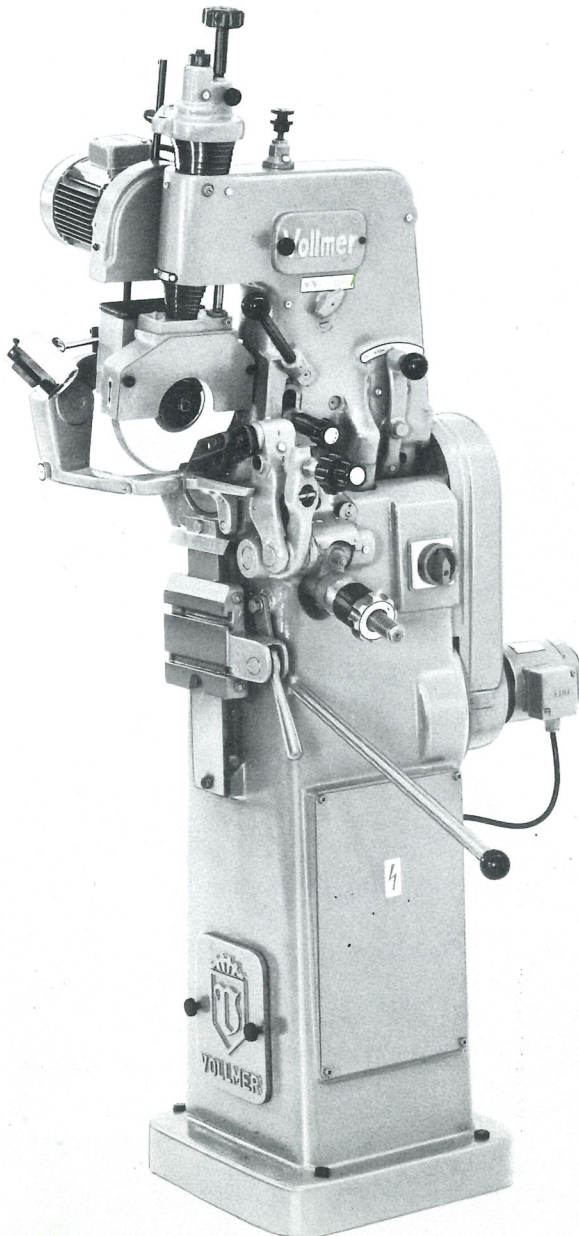

**Über
24 000 Automaten
im Einsatz**

**Universelle Verwend-
barkeit für alle
gebräuchlichen
Sägenarten**

**Drei Arbeits-
geschwindigkeiten**

**Stufenlos einstellbarer
Schrägschliff**

**Nachstellbare
Hubführung**

**Problemloses Schärfen
auch bei ausge-
brochenen Zähnen
mit Nachschubklinke
oder Schaltgerät**

Cne mit Schrägschliff

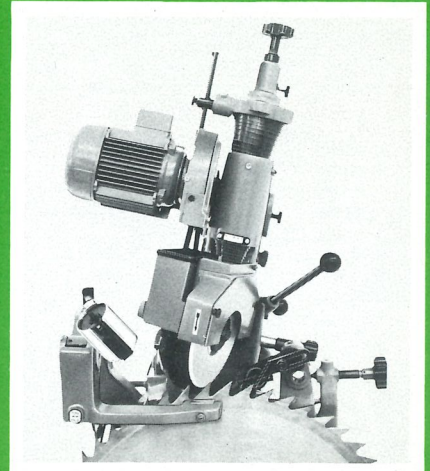
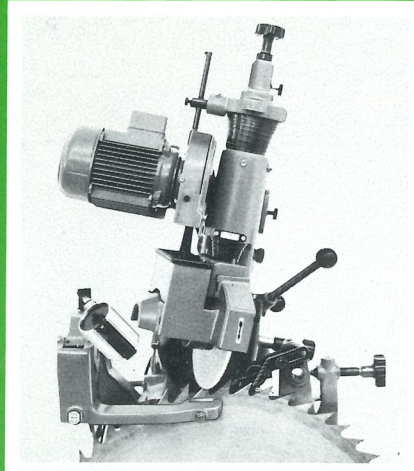
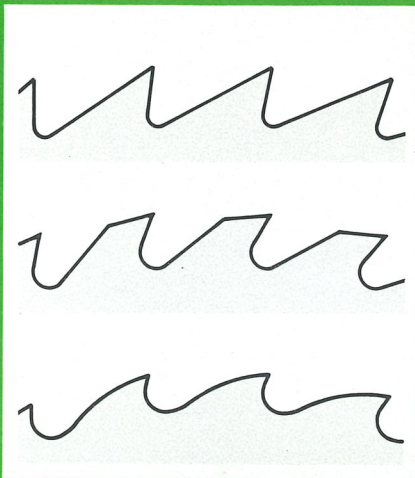

Kleine Kreissägen

Hier sehen Sie die Aufspann-
vorrichtung für kleine Kreissägen
für Außen- ϕ 40 - 125 mm,
Bohrungs- ϕ 10 - 22 mm (Cne II 50)

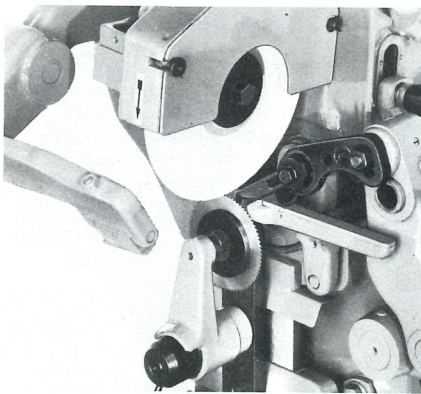

Schaltgeräte

Mit Schaltgeräten lassen sich sowohl
Kreissägen mit Gruppenzahnung oder
mit ausgebrochenen Zähnen schärfen
als auch Sägeblätter neu verzahnen.
Durch die genau gearbeitete Teil-
scheibe wird beim Schärfen der
Gruppenzahnung ein genauer Schliff
und eine gleichbleibende Zahnteilung
erreicht.

Schaltgeräte gibt es in 3 Größen:
für Sägen- ϕ 150 - 300 mm
Bohrungs- ϕ 16 - 32 mm
(Cne II 60/N 64)
für Sägen- ϕ 200 - 500 mm
Bohrungs- ϕ 16 - 80 mm
(Cne II 59/N 63)
für Sägen- ϕ 400 - 1000 mm
Bohrungs- ϕ 30 - 100 mm
(Cne II 58/N 62)

Kreissägen

Es gibt verschiedene Aufspann-
vorrichtungen für das Schärfen
von Kreissägen
für Außen- ϕ 80 - 1250 mm
(N 33/N 37)
Bohrungs- ϕ von 10 - 160 mm
nach Wahl
Auf Wunsch mit Rundlaufprüfgerät
N 65 a

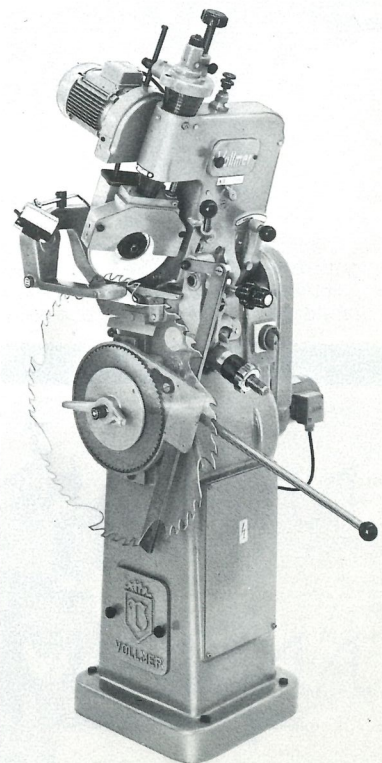
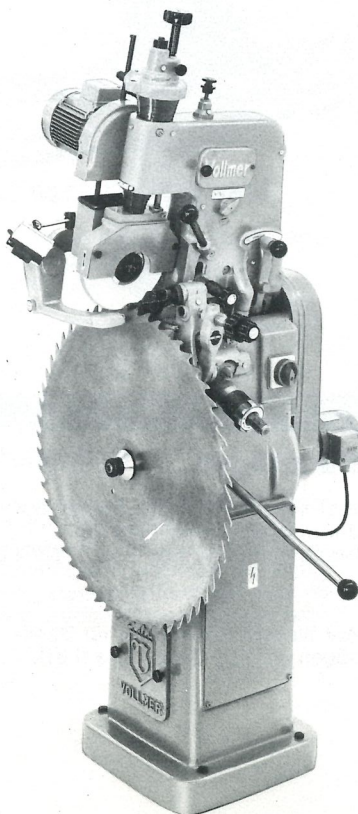

Anwendungsmöglichkeiten für Gattersägen und Bandsägen

Gattersägen

Es gibt 2 Aufspannvorrichtungen, um Ihre Gattersägen auf dieser Maschine zu schärfen, und zwar: Aufspannvorrichtung ohne Teilschienenschaltung, Blattbreite beliebig, Verzahnungslänge 730 bis 1480 mm (Cne II 51/N 34)

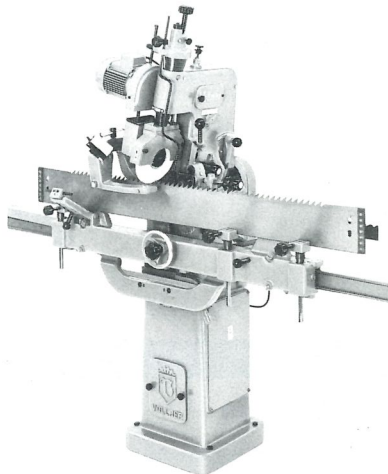
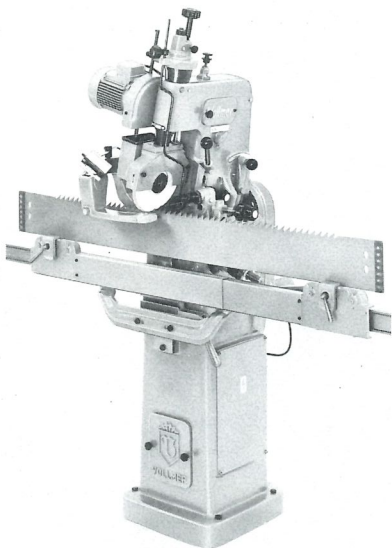

Aufspannwagen mit Teilschienenschaltung bis 1400 mm Verzahnungslänge und Blattbreite bis 140 mm (Cne II 55/N 52), für doppeltverzahnte Sägen (Cne II 55/N 52.12) für Blattbreite bis 160 mm (Cne II 55/N 52.13)

Horizontalgattersägen

Für Horizontal-Gattersägen ist eine Zusatzeinrichtung zum automatischen Schärfen mit Spannwagen, Verzahnungslänge bis 3600 mm, Blattbreite bis 170 mm erforderlich (Cne II 61/N 52/N 66). Bei Verzahnungslängen ab 2000 mm muß die Stützvorrichtung N 90 angebracht werden.

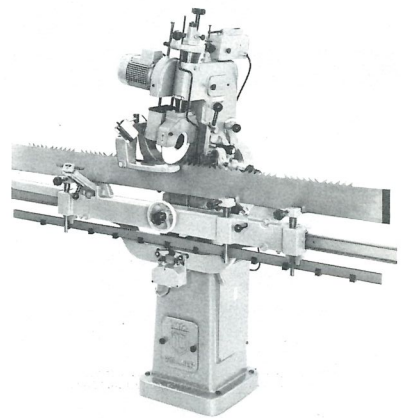

Bandsägen

Hier sehen Sie auf der Maschine CnG die Aufspannvorrichtung für Blattbreite 5 - 60 mm (Cne II 53/N 36).

Auf Wunsch Sonderteile für Bandsägen mit PCP-Zahn (Cne II 81).

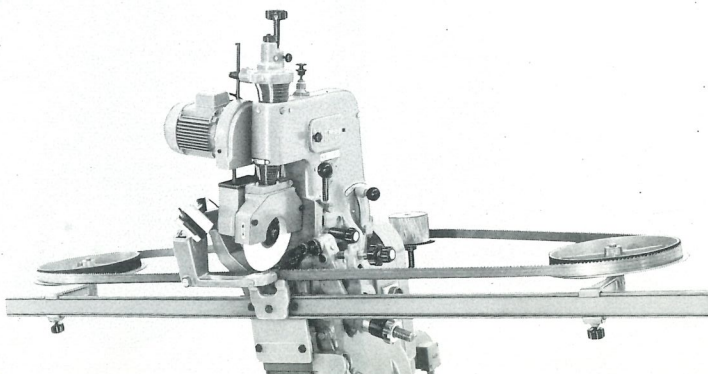

Anwendungsmöglichkeiten für Fuchsschwanz- und Bügelsägen, Hobelmesser und Trennsägen für Metall

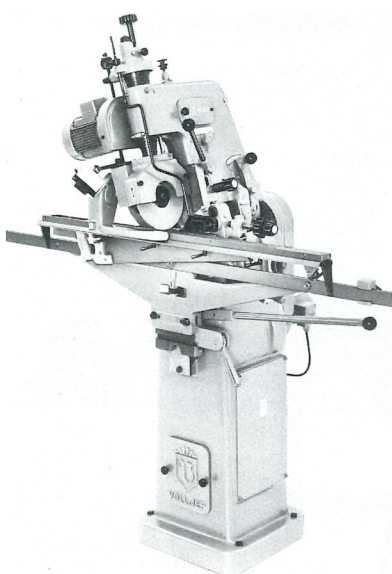

Fuchsschwanzsägen

Die Maschine schärft Fuchsschwanzsägen mit geraden und konvex gewölbten Zahnlinien beliebiger Blattbreite mit einer Verzahnungslänge bis 820 mm. Dazu ist eine spezielle Aufspannvorrichtung erforderlich (Cne II 66/Cf 57).

Bügelsägen

Aufspannvorrichtung für Bügelsägen ab 28 mm Blattbreite bis 750 mm Verzahnungslänge (CnK 58) oder die Aufspannvorrichtung CnK 75 für Bügelsägen von 110 bis 210 mm Blattbreite, Verzahnungslänge von 850 bis 1700 mm.

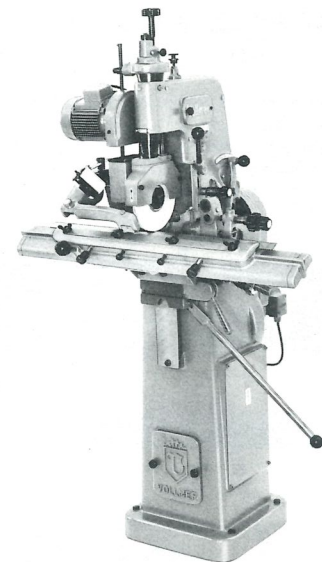
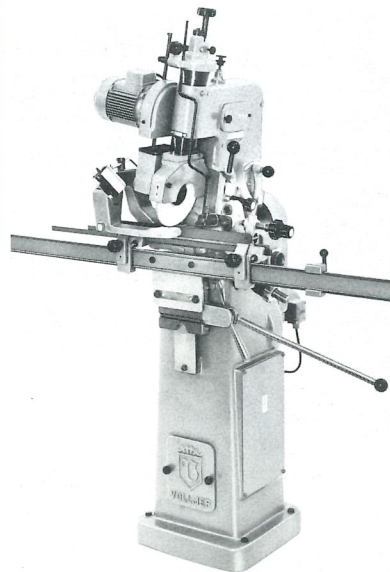

Hobelmesser

Auf der gleichen Schärmaschine werden mit der Aufspannvorrichtung Cne II 80 Hobelmesser bis 40 mm Breite und 710 mm Länge geschliffen.

Metallschnitt

Das Vorschleifen von Trennkreissägen erfolgt bei Nachschärfung und Neuverzahnung über Vorsatzscheibe oder Schaltgerät, weil sich die Verzahnung stark abgenutzt hat oder von Werkstoffrückständen zugesetzt ist.

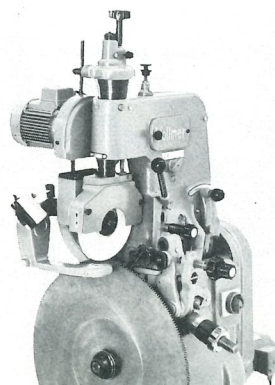

CnG mit Geradschliff

Schärfmaschine CnG nur für Geradschliff, eingerichtet zum Schärfen von Bandsägen mit Bandsägenführung und Bandsägenauflagen Cne II 52/N 35 d.

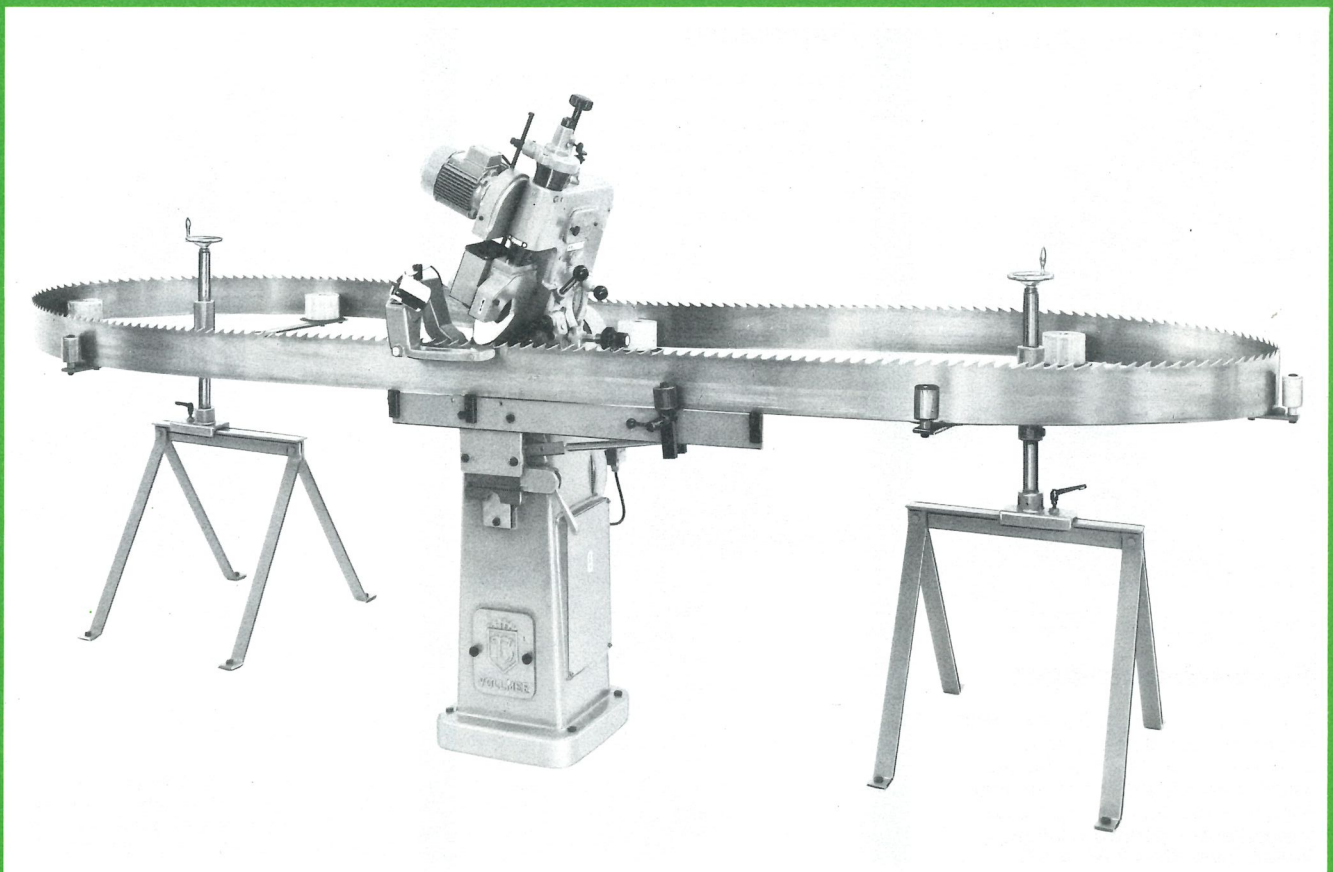

Zum Schärfen dieser Bandsägen bis 150 mm Blattbreite empfehlen wir spezielle Zahnformen:

z. B. freistehender Schriftzahn Cne II 34 - 53 oder
Bogenzahn Cne II 34 - 41 (Abb. oben).

Auf Wunsch liefern wir Sonderteile für Bandsägen mit
PCP-Zahn Cne II 81 (Abb. unten).



Zusatzeinrichtungen, die noch mehr Vorteile bringen

Das gibt es noch:

- Motorschutzschalter
- Höhenanschlag bei Gattersägen
Cana/e 63/N 17
- Sonderausführung für andere
Spannung und Frequenz als
220/380 V 50 Hz
- Schleifstaubfilter N 81 b
- Riemenabdeckung Cne II 72
- Verstärkte Blattklemmung
CnK 72 (für Kreissägen)

Hochleistungsschleifen

Der Automat Cne (CnG) kann jetzt auch in Sonderausführung für das Hochleistungsschleifen ausgerüstet werden (Cne II 67). Durch die erhöhte Umfangsgeschwindigkeit der Schleifscheibe von normal 30 m/s auf jetzt 60 m/s kann die Arbeitsgeschwindigkeit höher gewählt werden und die Schärfezeit verkürzt sich um ca. 50 %. Gleichzeitig wird die Oberflächenqualität verbessert und die Standzeit der Säge um ca. 10 % erhöht. Der Schleifdruck bei diesen Hochleistungsschleifscheiben ist geringer als bei den herkömmlichen 30 m/s-Scheiben. Die Änderungen an dem Automaten beziehen sich dabei im wesentlichen auf das Schleiflager und den Schleifscheibenantrieb. Ein auswuchtbare Schleifscheibenflansch (CnK 62 a) ist in der Sonderausführung enthalten. Dazu benötigen Sie das Auswuchtgerät (N 106).

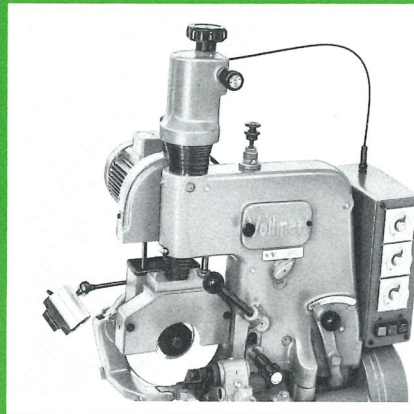
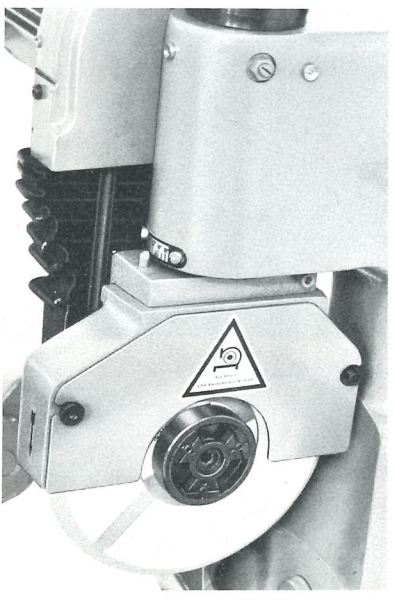

Automatische Zustellung der Schleifscheibe

Für diesen Automaten wurde eine spezielle automatische Zustellung der Schleifscheibe geschaffen, die beim Schärfen von Kreissägen den Ablauf automatisch steuert (Cne II 77). Nach den Egalisiervorgängen schaltet die Maschine automatisch ab.

Sägenführung mit Magnetrollen- niederhaltung

CnGB 53 für Sägenblattbreite
70 bis 150 mm.

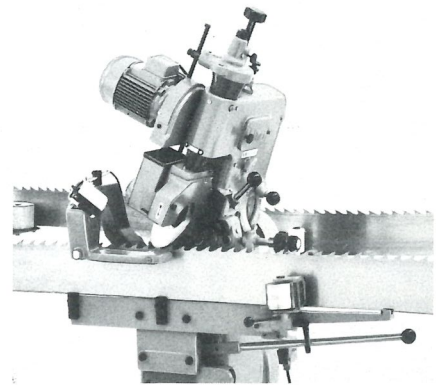

Maschinenleuchte

Mit unserer neuen Maschinenleuchte, die jetzt eine mattschwarze Kunststoffgriffeleiste besitzt, können Sie den starken Halogenlichtkegel optimal auf den Schärfbereich zentrieren.

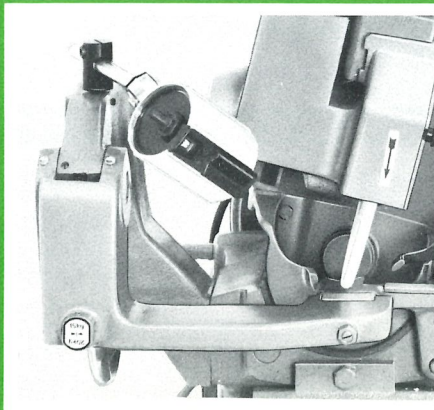

Technische Daten:

Kreissägen:		Schleifscheiben:	
Außendurchmesser	40 bis 1250 mm	Außendurchmesser	200 mm
Bohrungsdurchmesser	10 bis 160 mm	Bohrungsdurchmesser	
		bei 30 m/s	
Gattersägen:		Umfangsgeschwindigkeit	20 mm
Blattbreite	bis 160 mm	bei 60 m/s	
Verzahnungslänge	bis 1480 mm	Umfangsgeschwindigkeit	32 mm
		Arbeitsgeschwindigkeit	
Bandsägen:		30, 60, 80 Zähne/min	
Blattbreite	5 bis 150 mm	Anschlußwert	ca. 1,1 kW
		Gewicht netto	ca. 270 kg
Bügelsägen:			
Blattbreite	ab 28 mm	Abmessungen:	
		L 470 mm, B 470 mm, H 1750 mm	
Zahnteilung	5 bis 60 mm		
Zahnhöhe	3 bis 30 mm		
Blattdicke	bis 6 mm		
Spanwinkel	von -10° bis +30°		
Schrägschliff			
(nur bei Cne)	6° bis 20°		

VOLLMER- Schärfmaschine für hartmetallbestückte Kreissägeblätter

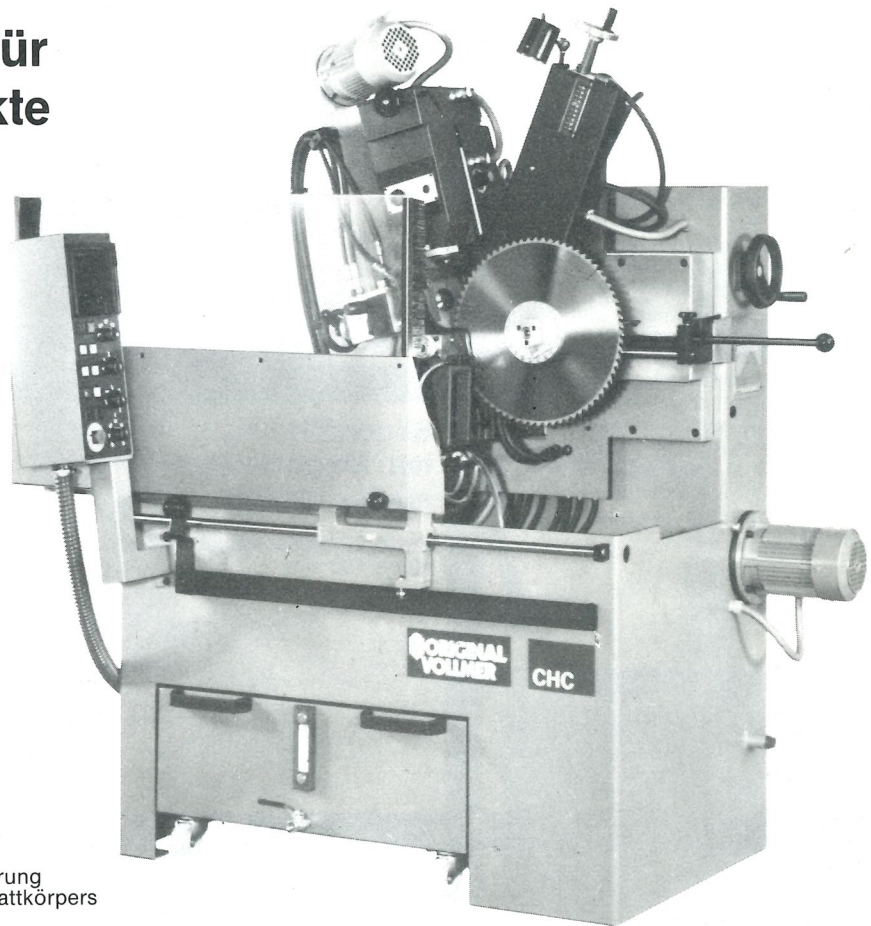
CHC

Automat für Brust- und Rückenschliff
hartmetallbestückter Kreissägen
mit automatischer Schrägschliffumsteuerung
mit Einrichtung zum Freischleifen des Blattkörpers
mit automatischer Zahnhöhendifferenz