

LILIPUT

Schärfautomaten für
CV-Kreis- und Bandsägen

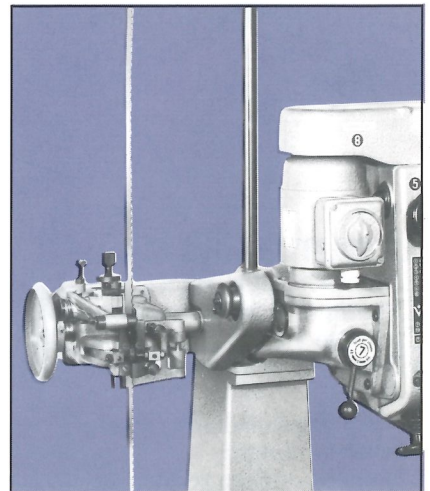
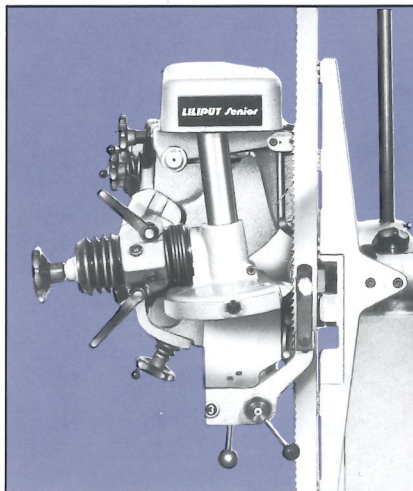
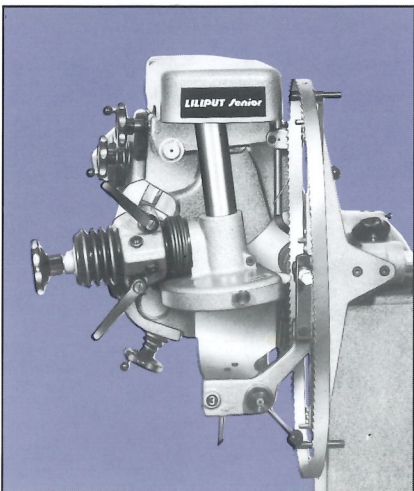
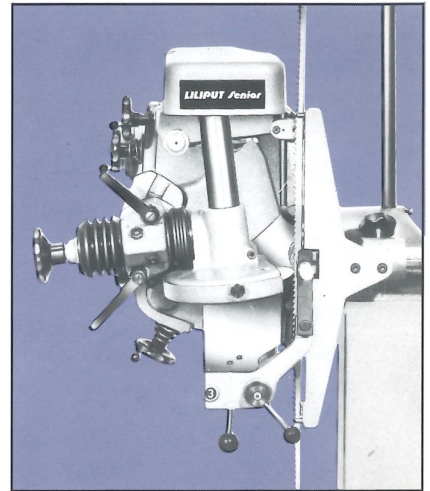
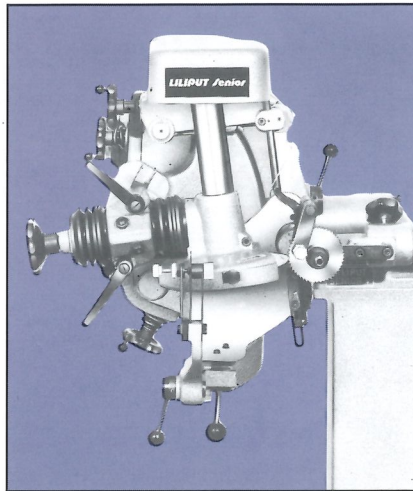
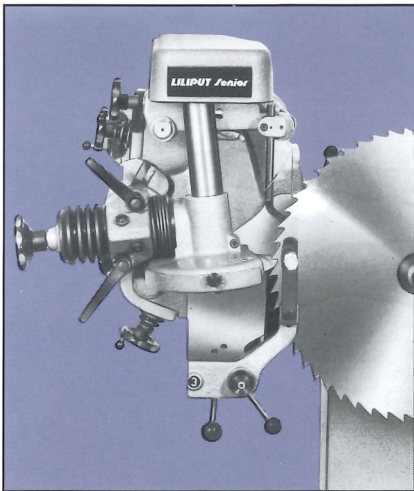

VOLLMER
Dornhan

LILIPUT S 175 – Trockenschliff

Trockenschliff und Naßschliff

Dieser VOLLMER DORNHAN Sägeschärfautomat für CV-Kreis- und Bandsägen bietet Ihnen Geradschliff oder wechselseitigen Schrägschliff. Er ist sehr universell einsetzbar in allen Holzverarbeitenden Betrieben und Schärfdiensten.

Die LILIPUT findet durch ihre kompakten Abmessungen und durch den vertikalen Bandumlauf auch in der kleinsten Werkstatt Platz. Die wartungsfreie Konstruktion garantiert Ihrem Betrieb einen Schwerarbeiter, der seine Arbeit automatisch und gleichbleibend genau für Sie verrichtet. Im Preis ungeschlagen, kann die LILIPUT S 175 seit Jahren auf zufriedene Kunden im In- und Ausland verweisen.

Ausgerüstet mit 2 Arbeitsgeschwindigkeiten, einer Zahnformumschaltung für verschiedene Zahnformen, einem wartungsfreien Ölbadgetriebe, einer Präzisions-schleifspindel, einer Blattdickeneinstellung und Aufnahmeverrichtungen für CV-Kreissägen und Bandsägen nach Ihrer Wahl bietet die LILIPUT S 175 eine Vielfalt von Möglichkeiten beim Schärfen Ihrer CV-Sägen.

Auf Wunsch kann die LILIPUT S 175 mit einer Flüssigkeitskühlung ausgerüstet werden.

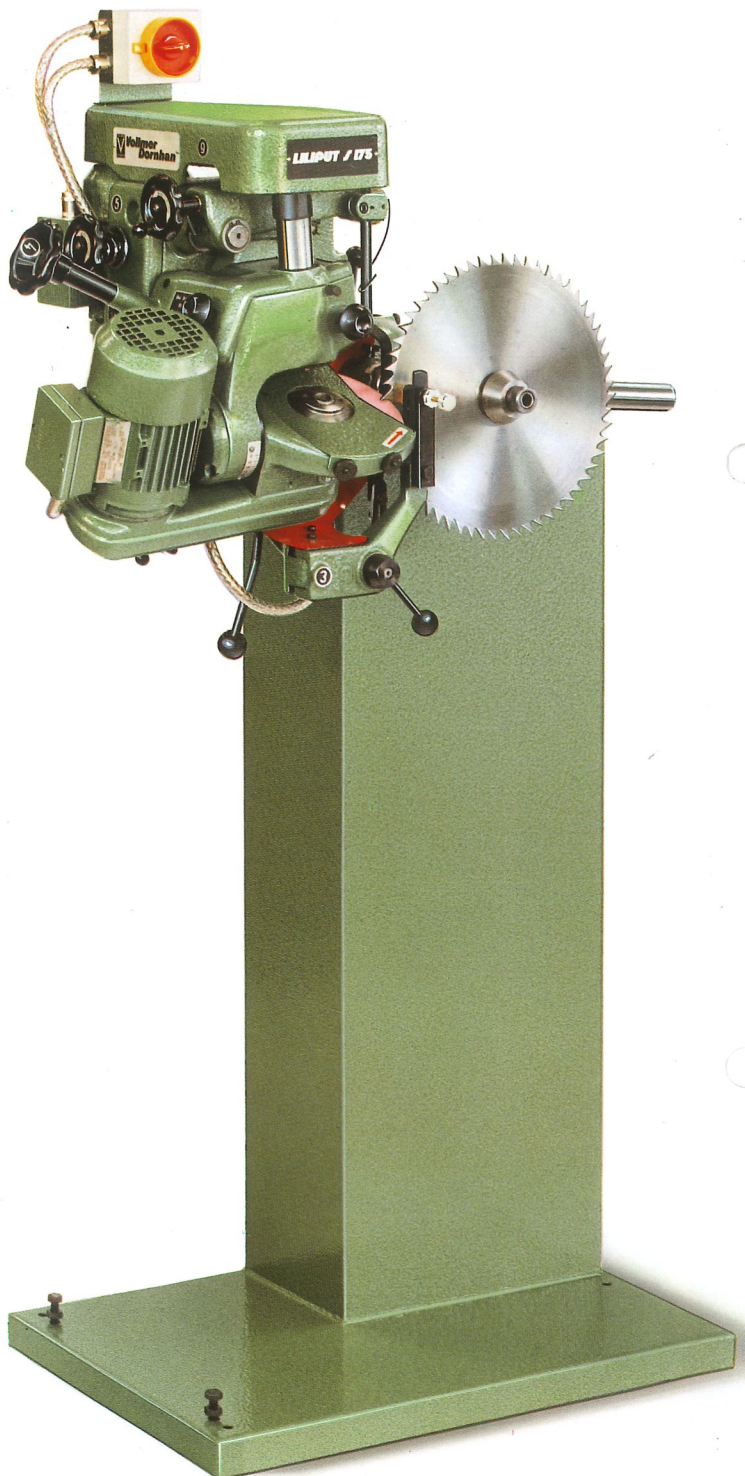

LILIPUT Erfolgs-Bilanz

- 20.000 LILIPUT-Maschinen weltweit im Einsatz
- Geringer Anschaffungspreis
- Größte Vielseitigkeit in einer Maschine
- Hohe Schleifgenauigkeit durch Präzisionsschleifspindel
- Wartungsfrei durch Ölbadgetriebe und rundgelagerte Wälzführungen
- Servicearbeiten können vom Kunden selbst durchgeführt werden
- Schnelles Einrichten – geringe Rüstzeiten
- Alle Zahnformen über Zahnformkurven möglich
- Automatisches Schränken mit Zusatzapparat
- Geringer Platzbedarf
- Sichere und einfache Bedienung



Schriftzahn



Lückenzahn



Wolfszahn



Schwedenzahn

LILIPUT Senior – Naßschliff

Trockenschliff und Naßschliff

Der VOLLMER DORNHAN Sägeschärfautomat LILIPUT SENIOR schärft Ihnen CV-Kreissägen und Bandsägen im Geradschliff. Weil er durch seine kompakten Abmessungen und durch den vertikalen Bandumlauf auch in der kleinsten Werkstatt Platz findet und einen sehr günstigen Anschaffungspreis hat, ist er zum beliebtesten Schärfautomaten für Bandsägen bis 70 mm Breite geworden.

Die LILIPUT SENIOR ist ausgerüstet mit 2 Arbeitsgeschwindigkeiten, einer Zahnformumschaltung für verschiedene Zahnformen, einem wartungsfreien Ölbadgetriebe, einer Präzisions-schleifspindel, einer Blattdickeneinstellung und Aufnahmevorrichtungen für CV-Kreissägen und Bandsägen nach Ihrer Wahl.

Auf Wunsch kann die LILIPUT SENIOR mit einer Flüssigkeitskühlung ausgerüstet werden.



Hakenzahn



Langgezogener
Hakenzahn



RS-Zahn



Trennsägezahn

Technische Daten

LILIPUT SENIOR	Geradschliff für Band- und Kreissägen mit 2 Arbeitsgeschwindigkeiten
LILIPUT S 175	Geradschliff und wechselseitiger Schrägschliff für Band- und Kreissägen mit 2 Arbeitsgeschwindigkeiten
Bandsägenbreite	von 5 bis 70 mm
Kreissägen-Ø	von 60 bis 650 mm
Zahnteilung	von 3 bis 53 mm (mit Spezialausrüstung)
Zahnhöhe	von 1 bis 20 mm
Zahnformkurve	1 Doppelzahnformkurve; leicht auswechselbare, zusätzliche Zahnformkurven
Antrieb	LILIPUT SENIOR: 1 Getriebemotor mit 1/2 PS Leistung LILIPUT S 175: 2 Antriebsmotoren mit je 1/2 PS Leistung
Arbeitsgeschwindigkeit	Standard 48/80 Zähne/min 40/70 Zähne/min bis zu 105 Zähne/min möglich. Bitte geben Sie die gewünschte Geschwindigkeit an.
Schleifscheibe	D = 175 mm, d = 51 mm Stärke von 2 bis 10 mm

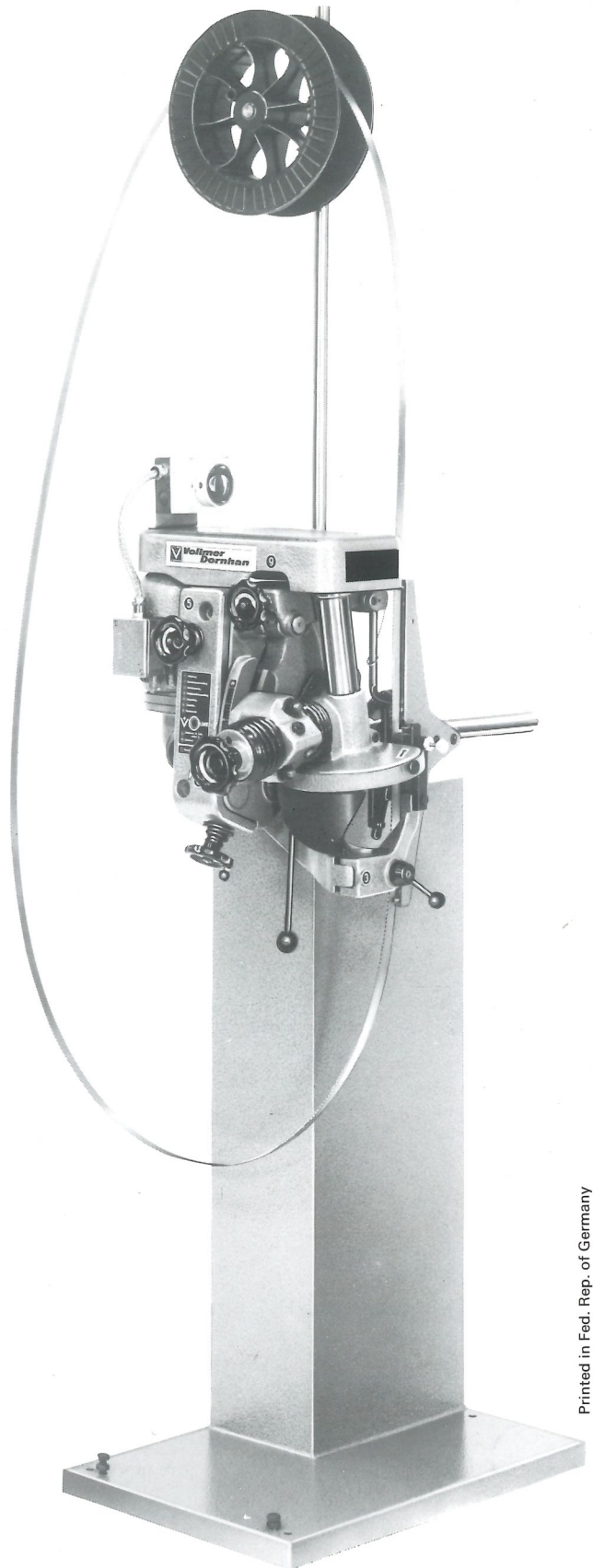

Printed in Fed. Rep. of Germany

VOLLMER DORNHAN – Dynamik und Fortschritt in der Sägenscharftechnik

 **VOLLMER**
Dornhan

Vollmer Dornhan GmbH & Co. KG
Postf. 1111 · D-72173 Dornhan · Tel. (0 74 55) 10 11-10 14
Fax (0 74 55) 10 15 · Telex 765 347