

Užitečné centrum pro okna profesionálů



Unicontrol 6



**Více oken.
Méně práce.
Vyšší kvalita.
Více zisku.**

Všechny okenní díly čepujete a drážkujete po dvou v jednom jediném pracovním chodu! Výroba dvou dílů současně! Zvýšení výkonu až o 70 %!

Unicontrol 6 od firmy WEINIG z Vás udělá rázem specialistu na výrobu malých sérií a jednotlivých oken. Můžete přejít na zakázkovou výrobu s minimálními nároky na sklady. Z Vaší kalkulace odpadnou drahé časové ztráty při přestavování stroje. Bez výměny nástrojů čepujete, drážkujete a profilujete jakýkoliv rám, jakoukoliv velikost, jakýkoliv profil. Stiskem tlačítka!

Zkrácení zajistí Unicontrol 6 stejně spolehlivě jako vyříznutí zasklívací lišty, obvodové frézování a výrobu příček.
S Unicontrol 6 budete nejen rychlejší a levnější. Budete také lepší.
Všechny povrchy jsou perfektní, všechny rohové spoje absolutně přesné.

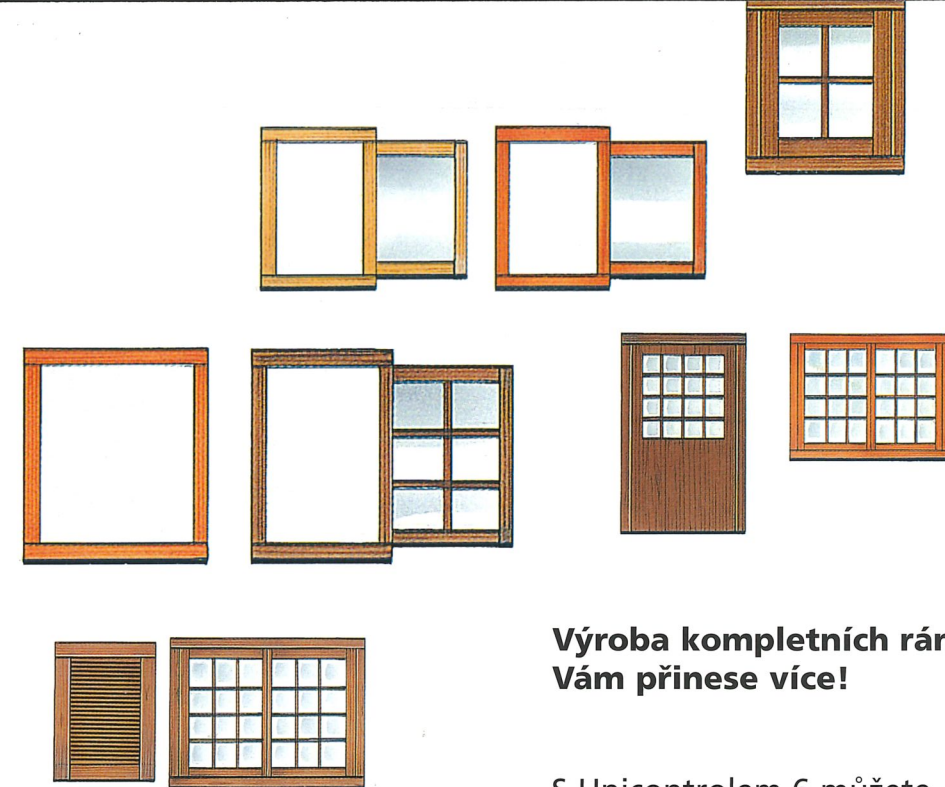

Výroba kompletních rámu Vám přinese více!

S Unicontrol 6 můžete vyrábět kompletní rámy a můžete vyrábět čistě jen na zakázku. Výroba na sklad už není nutná. To Vám ušetří spoustu nákladů. Výroba kompletních rámu znamená také:

Žádné označování dílů!
Žádné hledání!
Žádné třídění!

Unicontrol 6 – ziskový multitalent

Obrábění dvou dílů současně: Dva stejně dlouhé obráběné dílce se stejnými koncovými profily se upnou na příčném pracovním stole a opracovávají se. Dílce se zcela automaticky předávají, oddělují a přivádějí k podélnému profilování.

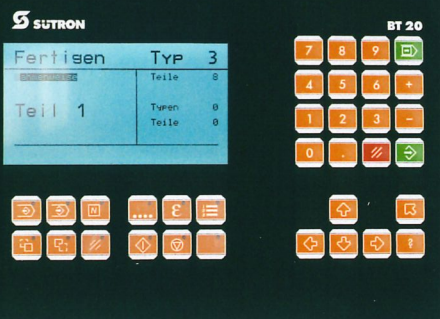
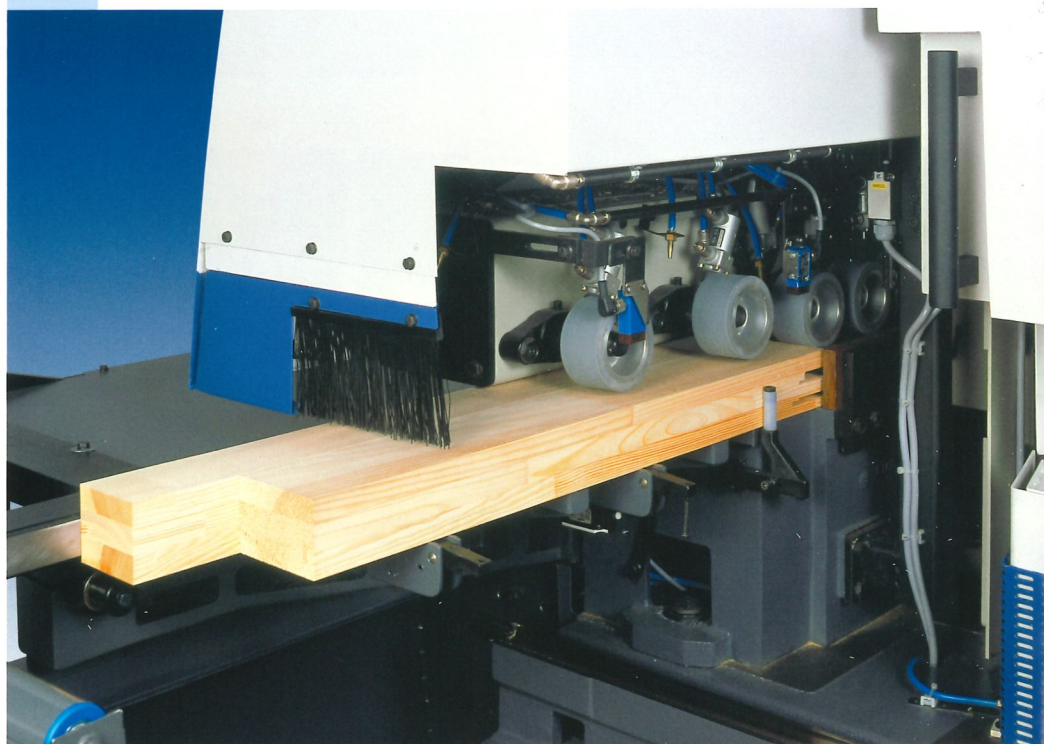

Řízení pomocí obrazovky: Můžete si libovolně naprogramovat až 99 typů oken, každé z 8-mi dílů. Součástí je vedení obsluhy a diagnóza chyb přes obrazovku!

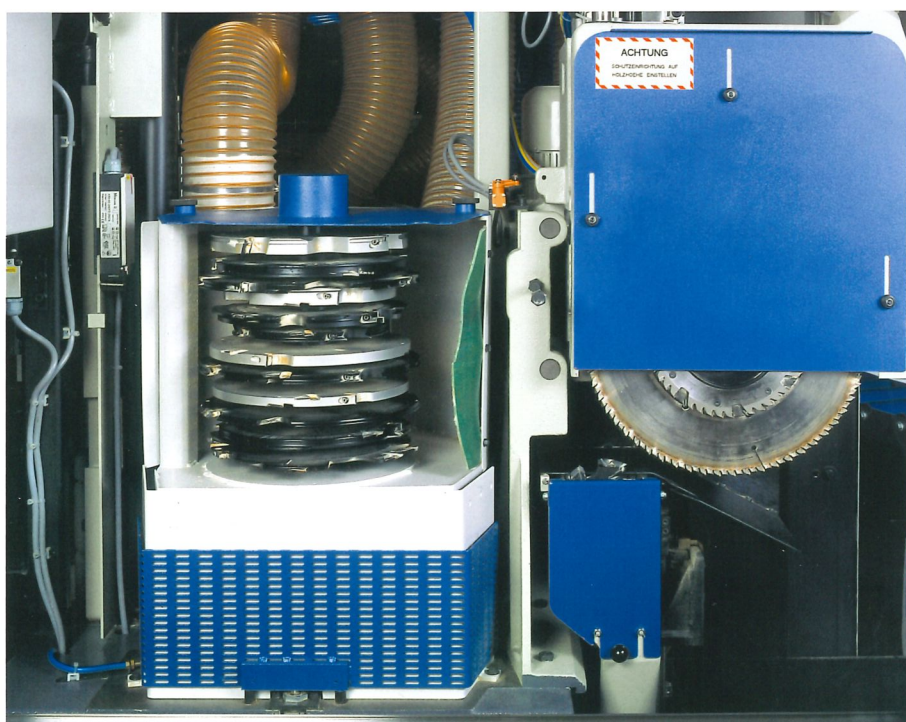

Čepovací a drážkovací vřeteno plynule přestavitelné. Zkracování se zaoblením hran shora kombinované s vodorovným frézovacím zařízením pro zaoblení hran zdola.

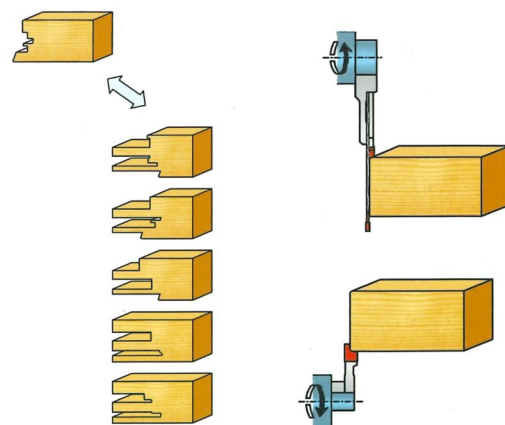

Šířkový doraz Vám umožní opracovávat dílce s rozdíly v šířkách až do 100 mm v pořadí za sebou, např. 110 mm široký sloupek a po něm bez jakéhokoliv přestavování 50 mm širokou příčku.

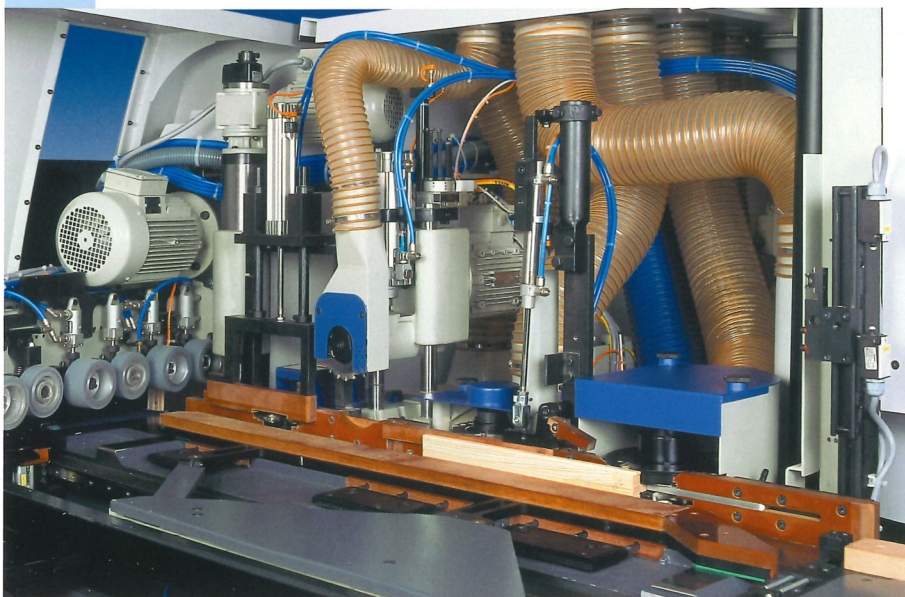

Výroba šikmých oken bez nákresu: Informace pro nastavení úhlu a délky elektronického systému podélného dorazu se přenáší ze zákaznickova serveru online nebo disketou a ukazuje se na displeji. Pomocí laserového paprsku na zkracovací pile se označí řez pily. Boční přidavné upnutí zaručuje optimální upnutí dílce.

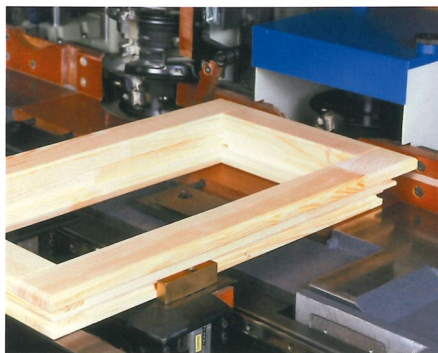

Stejnoběžné vřeteno zaručuje vysokou kvalitu ofrězování. Taktované válce posouvají doby pracovního chodu slepených okenních křidel. Úzká křídla lze upnout pomocí automatického zařízení pro ofrězování.

Drážkovací vřeteno shora lze variabilně nastavit, frézuje přesně drážky pro kryty rolet nebo připojení pro okenní parapet.

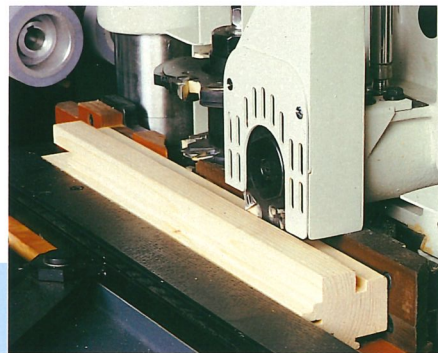

Pomocí příčkové techniky lze opracovávat i velmi krátké dílce. Přestavitelné opěrné pérko a axiálně taktované válce posuvu zaručují bezpečný transport.

Zpětná doprava dílců:
Dílce se k obsluze dopravují zpět v pracovní výšce. To šetří personál na výstupu stroje.



Dobré výrobky samy o sobě ještě nejsou zárukou pro spokojené zákazníky. Weinigův projektový tým pro výrobu oken Vás doprovází kompetentně a

spolehlivě ve všech fázích: od prodeje až po uvedení do provozu u Vás na místě. Projektový tým firmy WEINIG pro výrobu oken Vám nabízí poradenskou

službu od situace na trhu s okny až po vyhotovení individuálních konceptů pro Vaší výrobu.

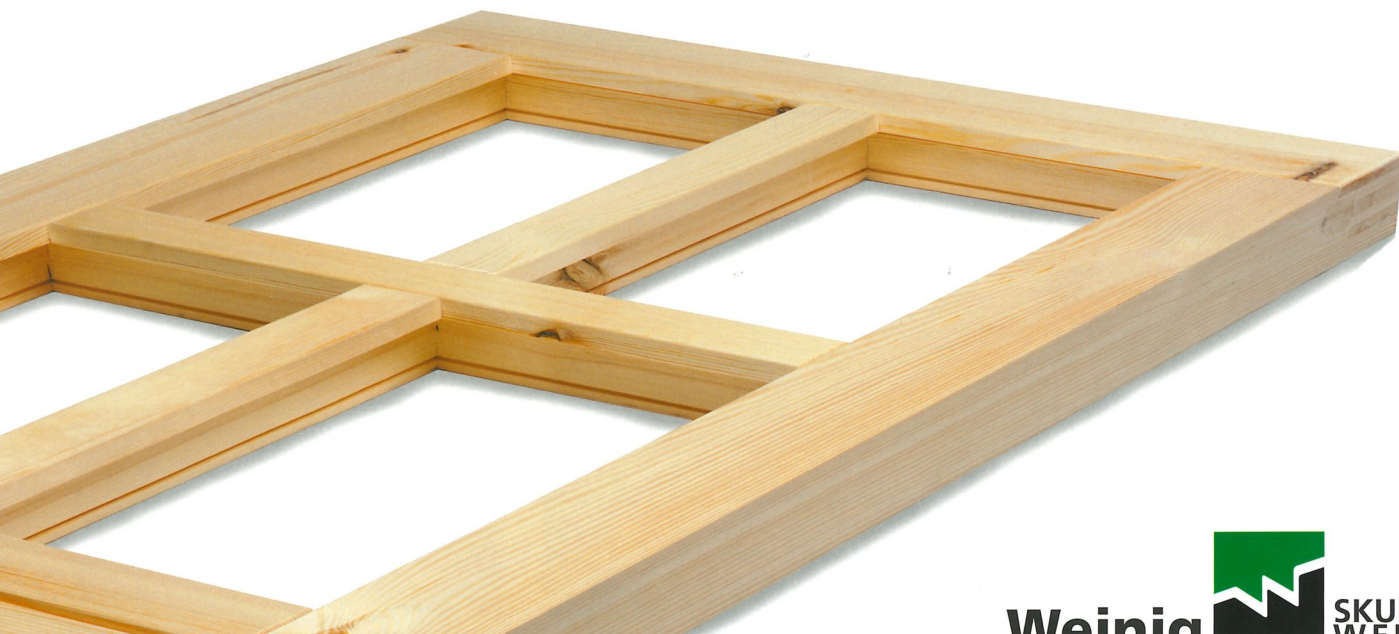

Náš výkonový profil:

- plánování strategie
- poradenství o tržních okenních technologiích
- individuální plánování výroby
- vypracování plánu rozmístění nástrojů ve spolupráci s Vaším dodavatelem nástrojů
- specifické zvláštní konstrukce
- koordinace řezných míst k okennímu programu a cizích strojů

Na přání zákazníka:

(za nepatrný příplatek)

Uvedeme Váš stroj do provozu před expedicí v závodě Tauberbischofsheim kompletně s nástroji. Tímto získáte jen velmi krátké přerušení výroby ve Vašem podniku.

Spolehlivý partner:

Každá investice je spojena s přeměnou výrobní technologie a se změnami. Tato obměna musí být plánovaná, živá a musí se vyplatit. Nenechte se nazlobit nutnou obměnou, nýbrž ji sami vytvořte!

Profesionálové firmy WEINIG na výrobu oken Vám rádi pomohou!

Silný a mnohostranný – Unicontrol 6

	Zkracovací pila	Čepovací a drážkovací vřeteno	Profilovací vřeteno
Počet nástrojů	1	3	3
Svislý zdvih hřídele	-	2 x 100 mm	2 x 95 mm
volitelné: Počet nástrojů	1	4	4
Svislý zdvih hřídele	-	3 x 80 mm	3 x 80 mm
Počet otáček hřídele	2800 ot/min	3500 ot/min	6000 ot/min
Průměr hřídele	40 mm	50 mm	50 mm
Upínací délka nástroje	-	320 mm	320 mm
Průměr nástroje min. max.	400 mm 350 mm	320 mm vol. 360 mm	112 - 210 mm 140 - 232 mm
Nulový průměr nástroje	-	280 - 320 mm	112 - 140 mm
Nul. průměr nástroje-ofrézování	-	-	112 - 140 mm
Zákl.postavení pod stolem	-	10/5 mm	10/5 mm
Výkon motoru – hřídel	3 kW (4 PS)	7,5 kW (10 PS)	7,5 kW (10 PS)
Výkon motoru – drážk.stůl	1,1 kW (1,5 PS)	-	-
Výkon motoru – posuv	-	-	1,1 kW (1,5 PS)
Posuv drážk. stolu	-	3 - 25 m/min	-
Posuv profil. jednotky	-	-	6 - 12 m/min
Odstup válců posuvu	-	-	120 mm
Šířka válce posuvu	-	-	30 mm
Průměr válce posuvu	-	-	95 mm
Výška dorazu	-	-	70 mm
Pracovní šířka	min. 40 mm max. 220 mm	40 mm 220 mm	40 mm 140 mm
Pracovní výška	min. 30 mm max. 100 mm	30 mm 100 mm	30 mm 100 mm
Délka obráb.dílce	min. - - max. -	275 mm + 1 x čepovací délka 2600 mm	410 mm - -

Užitečná výbava navíc

1. Vodorovné vřeteno shora
2. Pila na zasklívací lišty
3. Fréza na kování
4. Stejnoběžné vřeteno
5. Stejnoběž a protiběž
6. Zesílení motorů na všech vřetenech
7. Příčková technika
8. Příkladné pravítko nezávislé na šířce
9. Šikmá okna
10. Možnost neprůběžného profilování
11. Elektronický podélný doraz
12. PC – ovládání

Silný servis

- ☺ kompetentní poradenství
- ☺ rozsáhlé školení
- ☺ spolehlivý zákaznický servis

Technické změny vyhrazeny.

Výpovědi a vyobrazení v tomto prospektu obsahují také zvláštní vybavy, které nepatří k sériovému rozsahu dodávky. Ochranné kryty y odejmuty částečně z důvodu fotografování

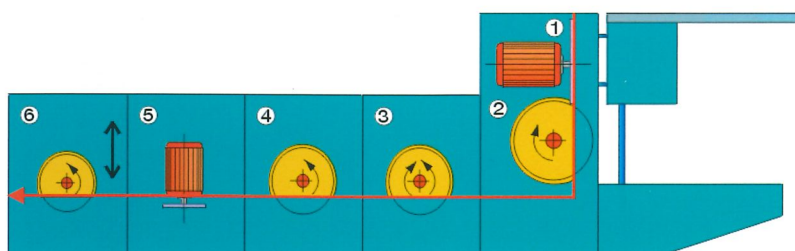

1. Zkracovací pila
2. Zaokrouhlený agregát zespodu
3. Drážkovací vřeteno
4. Profilovací a stejnoběžné vřeteno
5. Profilovací vřeteno
6. Profilovací frézovací agregát vodorovný nahoře
7. Profilovací frézovací agregát svislý vpravo
8. Profilovací frézovací agregát vodorovný dole

1. Zkracovací pila
2. Drážkovací vřeteno
3. Profilovací a stejnoběžné vřeteno
4. Profilovací vřeteno
5. Profilovací frézovací agregát vodorovný nahoře
6. Profilovací frézovací agregát svislý vpravo

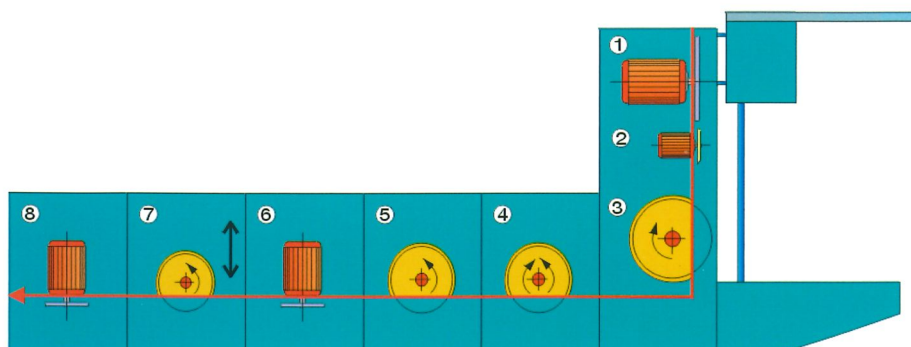

SKUPINA WEINIG:

Silná kompetence a Kvalita v obrábění masivního dřeva

- **WEINIG:** Vedoucí na světovém trhu ve výrobě profilovacích automatů
- **WACO:** číslo 1 u hoblovacích a profilovacích automatů vysoce výkonné třídy
- **GRECON:** Výkonné cinkovací zařízení
- **DIMTER:** Specialista na optimalizační zkracovací pily a lisy na spárovku
- **RAIMANN:** Špičková technika pro optimalizaci přířezů
- **CONCEPT:** Oprávněný partner pro celkové řešení

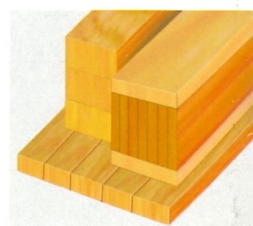
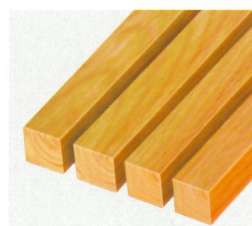
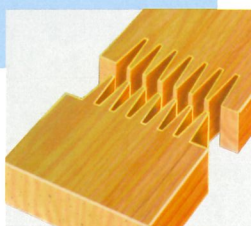
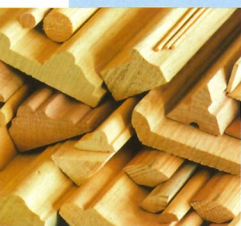

Více informací ke stroji WEINIG Unicontrol 6: Fax +49 (0) 93 41 / 70 80

- Pošlete mi prosím podrobné materiály
- Přeji si osobní poradenský rozhovor

Zajímá mě toto

- Celkový program skupiny WEINIG
- Program firmy WEINIG
- Program firmy WACO
- Program firmy GRECON
- Program firmy DIMTER
- Program firmy RAIMANN
- Program firmy CONCEPT

(prosím, zakřížkujte)

Jméno _____

Firma _____

Oddělení / pozice _____

Ulice _____

PSČ Místo _____

Telefon _____

Fax _____

E-mail _____

WEINIG nabízí více!

Weinig  **SKUPINA
WEINIG**

MICHAEL WEINIG AG
Weinigstrasse 2/4
97941 Tauberbischofsheim
Německo
Telefon +49 (0) 93 41/86-0
Telefax +49 (0) 93 41/70 80
E-mail info@weinig.de
Internet www.weinig.com