



Einwellenzerkleinerer der Baureihe
WL 10 - WL 25

Ausgereifte Technik für alle Holzwerkstoffe: WL 10 - WL 25



Für die Zerkleinerung größter Mengen an Holzabfällen im industriellen Maßstab



Materialaufgabe mittels eines Gabelstaplers mit Abkippvorrichtung



Die Zerkleinerer der Baureihe WL 10 - WL 25 werden in der Holzverarbeitenden Industrie für die Zerkleinerung von großen Mengen an Holzabfällen eingesetzt. Die Rotoren der Maschinen sind je nach Ausführung von 1.000 bis 3.000 mm breit. Der Antrieb der Maschinen erfolgt über einen Elektromotor mit Antriebsleistungen von 22 kW bis 90 kW bzw. einem doppelseitigen Antrieb von 2 x 75 kW.

Die Höhe der benötigten Antriebsleistung ist abhängig vom zu zerkleinernden Material, der Anzahl der eingesetzten Schneidmesser und dem gewünschten Durchsatz.

Zerkleinerer der Baureihe WL 10 - WL 25 einseitiger und doppelseitiger Antrieb



Zerkleinerer der Baureihe WL 15, Transportband mit Magnetabscheider



Zerkleinerer der Baureihe WL 20, Beschickung mit Radlader



Der Siebloch-Durchmesser (10-100 mm) bestimmt die Schnitzelgröße

Technik der Baureihe WL 10 - WL 25

Die Materialzufuhr erfolgt über den Trichter vor eine hydraulisch betätigte Schublade, die das Material lastabhängig gesteuert auf den sich drehenden Rotor drückt. Die Zerkleinerung des eingebrachten Materials erfolgt zwischen den Rotormessern und einer festen Gegenmesserleiste. Die Schublade ist mit Abstreifleisten versehen, die einen unerwünschten Materialeinzug zwischen Schublade und Maschinengehäuse verhindern. Der Materialaustrag kann über eine Transportschnecke, eine Absauganlage oder über ein Transportband bzw. Kettenförderer erfolgen.



Patentierter V-Rotor

- optimaler Materialeinzug
- minimaler Verschleiß der Schneidmesser
- geringer Kraftbedarf bei hohem Durchsatz
- geringer Schnittpalt zwischen Rotor und Gegenmesser
- definierter Messerüberstand

Der profilierte V-Rotor wird aus Vollmaterial gefertigt und in stabilen Rotorlagern gelagert. Auf seinem Umfang sind spezielle Messerträger in eingefrästen Messertaschen eingeschweißt. In sie werden die Schneidmesser eingesetzt und von hinten angeschraubt. Hierdurch wird ein schneller Messerwechsel gewährleistet, da durch diese Konstruktion die Schraubköpfe während der Zerkleinerung nicht beschädigt werden. Die konkaven Schneidmesser sind vierfach wendbar und gewährleisten einen präzisen Schnitt bei hoher Durchsatzleistung.

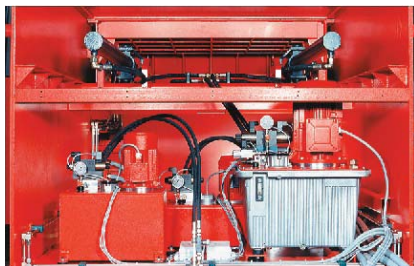

Geschützte Hydraulik

Die Hydraulik der Schublade ist geschützt vor Holzstaub und Beschädigungen und ist innerhalb des Maschinenkörpers untergebracht. Der Hydraulikzylinder ist kardanisch aufgehängt, wodurch unerwünschte Querkräfte auf die Kolbenmanschetten vermieden werden.



Starker Antrieb

Der Antrieb der Maschinen erfolgt mit einem Elektromotor mit bis zu 90 kW Antriebsleistung bzw. mit einem doppelseitigen Antrieb von 2 x 75 kW, der über Hydro-Kupplung, Keilriemen und Getriebe die Kraft dem Rotor zuführt.



Zackenleiste an der Schublade, zum Festhalten des Materials



Segmentboden, für sehr dünnes Material (z. B. Furnier)



V-Rotor mit zwei Messerreihen

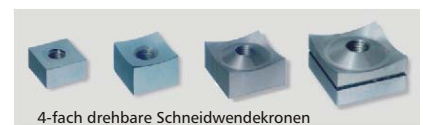

4-fach drehbare Schneidwendekronen



Arbeitsweise der Schublade, Andrücken des Materials gegen den Rotor

Konkav geschliffene Schneidmesser:

Aus Vergütungsstahl, HSS und HH, universell anwendbar und extrem belastbar für unterschiedlichste Anwendungen.

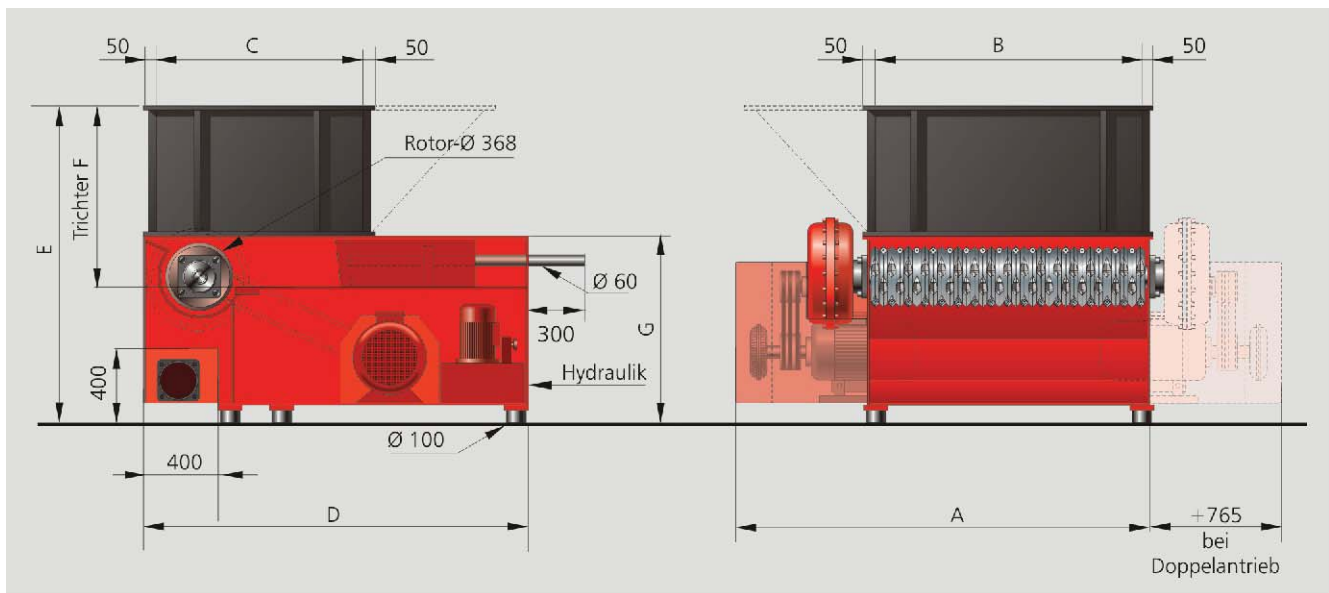

Technische Daten		WL 10	WL 13	WL 15	WL 18	WL 20	WL 25
Maß A	(mm):	1.800	2.100	2.300	2.600	3.000	3.300
Maß B	(mm):	1.000	1.300	1.500	1.800	2.000	2.500
Maß C	(mm):	1.200	1.200	1.500	1.500	1.500	1.500
Maß D	(mm):	2.100	2.100	2.700	2.700	2.700	2.700
Maß E	(mm):	1.720	1.720	1.720	1.900	1.900	1.900
Maß F	(mm):	1.030	1.030	1.030	1.030	1.030	1.030
Maß G	(mm):	990	990	990	1.200	1.200	1.200
Zuführöffnung	(mm):	1.000 x 1.200	1.300 x 1.200	1.500 x 1.500	1.800 x 1.500	2.000 x 1.500	2.500 x 1.500
Trichterinhalt	(m³):	1,3	1,6	2,3	2,8	3,0	3,8
Durchsatzleistung	(kg/h):	*	*	*	*	*	*
Rotordurchmesser	(mm):	368	368	368	368	368	368
Rotordrehzahl	(UpM):	60 -120	60 -120	60 -120	60 -120	60 -120	60 -120
Kraftbedarf	(kW):	30/37/45	30/37/45	37/45/55/75	45/55/75/90 110	55/75/90 110	75/90 110/2x75
Werkzeuge	(Anzahl):	28/52	37/70	43/82	52/100	57/110	73/142
Sieblöschung	(mm):	10 -100	10 -100	10 -100	10 -100	10 -100	10 -100
Absaugstutzen-Ø	(mm):	200	200	250	250	250	250
Gewicht	ca. (kg):	2.800	3.400	4.500	5.800	6.500	8.500

* Die Durchsatzleistung ist abhängig von Materialzusammensetzung und vom Sieblochdurchmesser.
Sonderausführungen auf Anfrage. Vorführungen und Versuche mit Ihrem Material sind nach Absprache in unserem Technikum möglich.

WEIMA Maschinenbau GmbH
Bustadt 6-10
74360 Ilsfeld (Germany)
Telefon: +49-(0)70 62-95 70-0
Telefax: +49-(0)70 62-95 70-92
info@weima.com
www.weima.com

Vertriebsstützpunkte in:

Österreich, Ternberg
Großbritannien, Kent
Frankreich, La Ferté s/s Jouarre
Polen, Warschau
USA, Fort Mill, SC

