

Möbelfertigung by AKE.

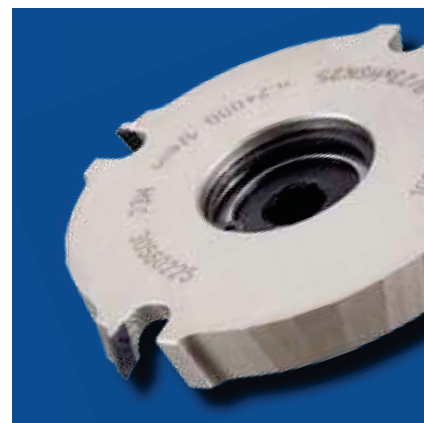
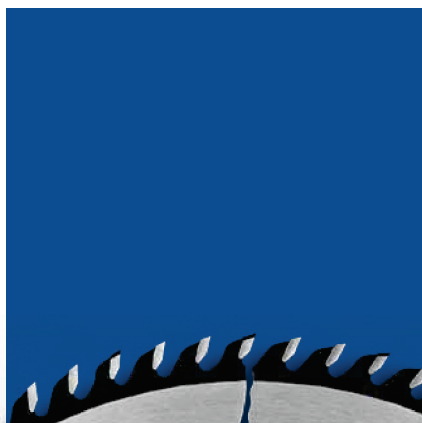

2013

Holzwerkstoff Kreissägeblatt

Plattenaufteilung



0024

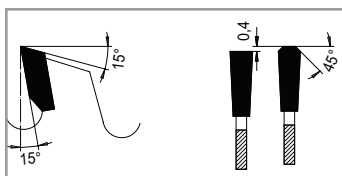

ANWENDUNG:	Plattenzuschnitt, Einzelplatten und Plattenpakete
WERKSTOFF:	Kunststoff- und folienbeschichtete Holzwerkstoffe, Duroplaste
MASCHINE:	Plattenaufteilanlage horizontal mit Vorritzaggregat
AUSFÜHRUNG:	Stabiler Grundkörper, ♪=Soundstar Ausführung: geräuschreduziert •=vernietet
ZAHN:	Flach-Trapezzahn (FT), HW

	D mm	B mm	b mm	d mm	NL mm	Maschine	Z	Bestell-Nr.
	275	3,20	2,20	50	4/7/70	Giben	60FT	002427550
•	300	4,40	3,00	30	2/10/60	Panhans	60FT	002430030
	300	4,40	3,20	65	2/9/110	Selco	60FT	002430065
	300	4,40	3,20	75		Homag	72FT	002430075
	300	4,40	3,20	80		SCM	60FT	002430080
•	305	4,00	2,80	30	2/10/60	Mayer	54FT	002430530
□	305	4,40	3,00	30	2/10/60		54FT	002430531
•	305	4,40	3,00	30	2/10/60		60FT	002430532
♪	305	4,40	3,00	30	2/10/60		60FT	012430532
	320	4,40	3,00	30	2/10/60	Mayer, Felder	60FT	002432030
	320	4,40	3,20	65	2/9/110	Selco	60FT	002432065
•	320	4,40	3,20	75	3/13/95	Giben	72FT	002432075
□	320	4,40	3,20	80			60FT	002432080
•	330	4,40	3,20	50	4/13/80	Giben	60FT	002433050
•	350	4,40	3,20	30	2/10/60	Panhans, Schelling, Mayer	54FT	002435030
•	350	4,25	3,20	30	2/8,5/60	Scheer	72FT	002435033
♪	350	4,40	3,00	30	2/10/60	Panhans, Schelling, Mayer	72FT	012435031
•	350	4,40	3,20	30	2/10/60	Panhans, Schelling, Mayer	72FT	002435031
•	350	4,40	3,20	30	2/8,5/60	Scheer	72FT	002435032
•	350	4,40	3,20	50	4/13/80	Giben	72FT	002435050
•	350	4,40	3,20	60	2/14/100	Holzma	72FT	002435060
•	350	4,40	3,20	80	2/14/110	Gabbiani	60FT	002435081
•	350	4,40	3,20	80	2/14/110	Gabbiani, SCM	72FT	002435080
NEU	350	4,40	3,20	65	2/9/110		72FT	002435565
	355	4,40	3,20	75		Giben	54FT	002435576
□	355	4,00	2,80	30			72FT	002435528
•	355	4,40	3,20	30	2/10/60	Panhans	72FT	002435529
•	355	4,40	3,20	75		Giben	72FT	002435577
•	355	4,40	3,20	80			72FT	002435580
•	355	4,40	3,20	80	2/9/130 + 4/19/120	Selco	72FT	002435582
•	355	4,40	3,20	80	4/8,50/100 2/7/110 2/14/110	Gabbiani	72FT	002435581
•	360	4,40	3,20	65	2/9/110	Selco	72FT	002436065
•	370	4,40	3,20	30		Schelling FM-H	72FT	002437030
•	380	4,40	3,20	60	2/14/100+2/14/125	Holzma	72FT	002438060

Fortsetzung siehe nächste Seite.

Holzwerkstoff Kreissägeblatt

Plattenaufteilung

Fortsetzung der vorherigen Seite.



0024

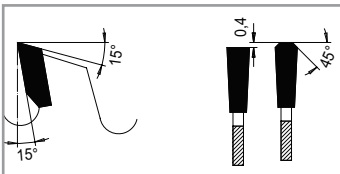

ANWENDUNG: Plattenzuschnitt, Einzelplatten und Plattenpakete

WERKSTOFF: Kunststoff- und folienbeschichtete Holzwerkstoffe, Duroplaste

MASCHINE: Plattenaufteilanlage horizontal mit Vorritzaggregat

AUSFÜHRUNG: Stabiler Grundkörper,
♫=Soundstar Ausführung: geräuschreduziert
•=vernietet

ZAHN: Flach-Trapezzahn (FT), HW

	D mm	B mm	b mm	d mm	NL mm	Maschine	Z	Bestell-Nr.
•	380	4,40	3,20	65	2/14/110	Selco	72FT	002438065
•	380	4,40	3,20	80	2/14/1110	Gabbiani	72FT	002438080
•	380	4,80	3,50	60	2/14/100 + 2/14/125	Holzma	72FT	002438160
•	380	4,80	3,50	60	2/14/100 + 2/14/125	Holzma	84FT	002438161
•	380	4,80	3,50	60	2/14/100 + 2/14/125	Holzma	96FT	002438163
•	400	4,40	3,20	30		Panhans, Scheer	60FT	002440031
•	400	4,25	3,20	30		Scheer	72FT	002440003
•	400	4,40	3,20	30	2/10/60	Panhans, Scheer	72FT	002440030
♫ □	400	4,40	3,20	30	2/10/60	Panhans, Scheer	72FT	012440030
	400	4,40	3,20	30	KS		72FT	002440230
•	400	4,40	3,20	60	2/11/85	Anthon	72FT	002440060
•	400	4,40	3,20	75	4/15/105	Giben	72FT	002440075
•	400	4,40	3,20	80	4/8,5/100 + 2/7/110 + 2/14/110	Gabbiani	60FT	002440083
•	400	4,40	3,20	80	4/19/120 + 2/9/130	Selco	72FT	002440080
•	420	4,40	3,20	80	2/14/110	Gabbiani	72FT	002442080
•	420	4,60	3,20	60		Holzma	72FT	002442060
•	420	4,80	3,50	60	2/14/125 + 2/19/120	Holzma	72FT	002442160
•	420	4,80	3,50	60	2/14/125 + 2/19/120	Holzma	84FT	002442161
	430	4,40	3,20	30			72FT	002443030
	430	4,40	3,20	65	2/9/110	Selco	72FT	002443065
	430	4,40	3,20	75	4/15/105	Giben	72FT	002443077
	430	4,40	3,20	75	4/15/105	Giben Prismatic	96FT	002443075
	430	4,80	3,50	75	4/11/130 + 4/6,5/130	Selco	72 FT	002443076
	430	4,80	3,50	70	4/11/130	Selco	72FT	002443070
	430	4,40	3,20	80	2/9/130 + 4/19/120	Selco	72FT	002443080
	450	4,40	3,20	30			54FT	002445031
	450	4,40	3,20	30	2/10/60	Mayer, Pan- hans, Schelling	72FT	002445030
□	450	4,40	3,20	80	KS		72FT	002445080
	450	4,40	3,20	80	4/8,5/100 + 2/7/110+2/14/110	Gabbiani	72FT	002445081
	450	4,40	3,20	80	2/9/130 + 4/19/120	Selco	72FT	002445082
•	450	4,80	3,50	30	2/8,5/60	Scheer	72FT	002445032
	450	4,80	3,50	60	2/14/125 + 2/19/120	Holzma	72FT	002445062
	450	4,80	3,50	80	4/19/120 + 2/9/130	Selco	72FT	002445083
	450	4,80	3,50	60	2/14/125 + 2/19/120	Holzma	84FT	002445064

Fortsetzung siehe nächste Seite.

Holzwerkstoff Kreissägeblatt

Plattenaufteilung

Fortsetzung der vorherigen Seite.



0024

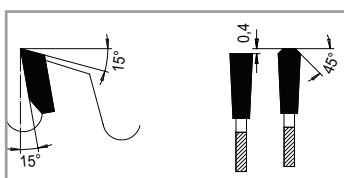

ANWENDUNG:	Plattenzuschnitt, Einzelplatten und Plattenpakete
WERKSTOFF:	Kunststoff- und folienbeschichtete Holzwerkstoffe, Duroplaste
MASCHINE:	Plattenaufteilanlage horizontal mit Vorritzaggregat
AUSFÜHRUNG:	Stabiler Grundkörper, ♪=Soundstar Ausführung: geräuschreduziert ●=vernietet
ZAHN:	Flach-Trapezzahn (FT), HW

	D mm	B mm	b mm	d mm	NL mm	Maschine	Z	Bestell-Nr.
	460	4,40	3,20	30	2/13/94	Schelling	72FT	002446030
	470	4,80	3,50	70	4/11/130	Selco	72FT	002447070
	470	4,80	3,50	75	4/11/130 + 4/6,5/130	Selco	72FT	002447076
	470	4,40	3,20	75	4/15/105	Giben	96FT	002447075
	480	4,80	3,50	80	4/19/120 + 2/9/130	Selco	72FT	002448080
	480	4,40	3,20	30		Schelling	80FT	002448030
	500	4,40	3,20	30			60FT	002450029
	500	4,40	3,20	75		Giben	60FT	002450075
	500	4,80	3,50	60	2/11/115	Holzma	60FT	002450060
	500	4,80	3,50	60	2/11/115	Holzma	72FT	002450061
	510	4,80	3,50	80	2/9/130 + 4/19/120	Selco	72FT	002451080
	520	4,40	3,20	30	2/13/94	Schelling	72FT	002452030
	520	4,80	3,50	60	2/11/115 + 2/19/120	Holzma	60FT	002452060
	520	4,80	3,50	70	4/11/130	Selco	72FT	002452070
	520	4,80	3,50	75	4/11/130 + 4/6,5/130	Selco	72 FT	002452075
□	520	4,80	3,50	60	2/11/115 + 2/19/120	Holzma	84FT	002452061
	530	5,00	3,50	30			60FT	002453030
	530	5,80	4,00	60	1/11/85	Anthon	60FT	002453060
□	550	5,20	3,60	60			60FT	002455060
	550	5,50	3,80	40	2/13/122	Schelling	60FT	002455040
	570	4,80	3,50	60	2/19/120	Holzma	60FT	002457060
	570	5,00	3,50	80	4/8,5/100 + 2/7/110+2/14/110	Gabbiani	64FT	002457080
	580	5,50	4,00	40	2/13/122	Schelling AT/FT	60FT	002458040
	600	5,80	4,00	60	2/11/115 + 2/19/120	Holzma	60FT	002460060
	600	5,80	4,00	60	2/11/115 + 2/19/120	Holzma	72FT	002460061
	620	6,20	4,20	40	2/13/114 + 2/13/140	Schelling	60FT	002462040
□	670	5,80	4,20	60	2/11/148 + 2/19/120	Holzma	42FT	002467062
□	670	6,20	4,20	40	2/13/114 + 2/13/140	Schelling	60FT	002467040
□	680	6,20	4,20	40	2/13/114 + 2/13/140	Schelling AS/FS	60FT	002468040
	700	7,00	5,00	80	1/17/110 KS	Anthon	60FT	002470080
	720	6,40	4,40	40	2/14,2/114 + 2/14,2/140	Schelling	60FT	002472040
	730	6,20	4,20	60	2/11/148 + 2/19/120	Holzma	60FT	002473060

Super Plus. Standzeit + Schnittqualität

Plattenaufteilung



0224

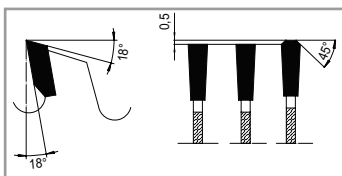

ANWENDUNG:	Formatschnitt mit hohem Vorschub und großem Standweg, einzeln und im Paket
WERKSTOFF:	Kunststoff- und folienbeschichtete Holzwerkstoffe, Duroplaste
MASCHINE:	Plattenaufteilanlage, horizontal mit Vorritzaggregat
AUSFÜHRUNG:	Geräuschreduziert durch N-Schlitz im Grundkörper, Schnittaufteilung für höhere Standwege und verbesserte Schnittgüte
ZAHN:	Flach-Flach-Trapezzahn (FFT), HW

D mm	B mm	b mm	d mm	NL mm	Maschine	Z	Bestell-Nr.
300	4,40	3,00	30	2/10/60	Panhans	60FFT	022430030
300	4,40	3,00	75		Homag	72FFT	022430075
350	4,40	3,00	30	2/10/60	Panhans, Schelling	72FFT	022435031
355	4,40	3,00	30	2/10/60	Panhans	72FFT	022435529
355	4,40	3,00	75		Giben	72FFT	022435577
380	4,80	3,50	60	2/14/100 + 2/14/125	Holzma	72FFT	022438160
400	4,40	3,00	30		Panhans, Scheer	72FFT	022440030
400	4,25	3,00	30		Scheer	72FFT	022440003
400	4,40	3,00	75	4/15/105	Giben	72FFT	022440075
400	4,40	3,20	80	2/9/130 + 4/19/120	Selco	72FFT	022440080
420	4,80	3,50	60	2/14/125 + 2/19/120	Holzma	72FFT	022442160
450	4,80	3,50	30	2/8,50/60	Scheer	72FFT	022445032
450	4,40	3,20	30	2/10/60		72FFT	022445030
450	4,80	3,50	60	2/14/125 + 2/19/120	Holzma	72FFT	022445062
450	4,80	3,50	80	4/19/120 + 2/9/130	Selco	72FFT	022445083
460	4,40	3,20	30	2/13/94	Schelling	72 FFT	022446030
□ 480	4,40	3,20	30	2/13/94	Schelling	72 FFT	022448030
480	4,80	3,50	80	4/19/120 + 2/9/130	Selco	72FFT	022448080
500	4,80	3,50	60	2/11/115	Holzma	72FFT	022450061
570	4,80	3,50	60	2/19/120	Holzma	60FFT	022457060
600	5,80	4,00	60	2/11/115 + 2/19/120	Holzma	60FFT	022460060

Black Belt Technologie®

Ihre Vorteile mit Super Plus.

- Hohe Produktivität
- Geringere Rüstzeiten
- Kosteneinsparung
- Hohe Qualität
- Lärmreduzierung

Solution - Beste Schnittqualität

Plattenaufteilung. Einzeln oder im Paket

**0428/0424**

Abb.: Trapez Zahn (T) [0428]



Abb.: Flach-Trapezzahn (FT) [0424]

ANWENDUNG:	Fertigschnitt bei großem Standweg, bevorzugt Einzelplatten und Plattenpakete
WERKSTOFF:	Kunststoff- und folienbeschichtete Holzwerkstoffe, Duroplaste
MASCHINE:	Plattenaufteilanlage horizontal mit Vorritzaggregat
AUSFÜHRUNG:	Geräuschreduziert durch N-Schlitz im Grundkörper, variable Zahnteilung und unterschiedliche Spanraumtiefen
ZAHN:	Trapezzahn konisch (T); Flach-Trapezzahn konisch (FT); HW

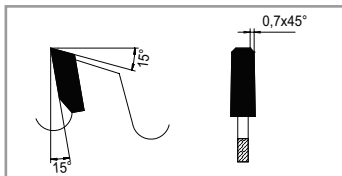
	D mm	B mm	b mm	d mm	NL mm	KS	Maschine	Z	Bestell-Nr.
Fertigschnittqualität im Einzelschnitt									
	320	4,40	3,20	50	3/13/80 + 3/13/95			60T	042832050
	350	4,40	3,20	30	2/10/60		Schelling	72T	042835030
	350	4,40	3,20	60	2/14/100		Holzma	72T	042835060
NEU	350	4,40	3,20	75	2/14/100		Holzma HPP 230, 250	72T	042835075
	355	4,40	3,20	30	2/10/60			72T	042835530
□	360	4,40	3,20	65	2/9/110		Selco	72T	042836065
	380	4,40	3,20	50	4/13/80		Giben	72T	042838050
	380	4,40	3,20	60	2/14/100 + 2/14/125		Holzma	72T	042838062
	380	4,80	3,50	60	2/14/100 + 2/14/125		Holzma	72T	042838060
□	400	4,25	3,20	30				72T	042840031
	400	4,40	3,20	30			Panhans, Scheer	72T	042840030
	450	4,80	3,50	60	2/14/125 + 2/19/120		Holzma	72T	042845060
Fertigschnittqualität im Paketschnitt									
	460	4,40	3,20	75	2/7/110 + 4/15/105	KS	Giben	72FT	042446075
□	480	4,80	3,50	80	2/9/130 + 4/19/120	KS	Selco	66FT	042448080
	480	4,80	3,50	60	2/11/115 + 2/19/120	KS	Holzma	72FT	042448060
	520	4,80	3,50	60	2/11/115 + 2/19/120	KS	Holzma	72FT	042452060

Vario S**Ihre Vorteile mit
Solution.**

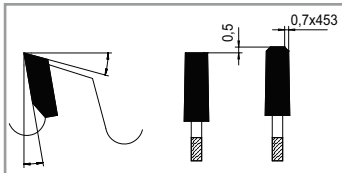
- Hohe Standzeiten
- Fertigschnittqualität
- Wirtschaftlichkeit
- Lärmreduzierung

Racing Plus. Schnittgeschwindigkeit + Standzeit

Plattenaufteilung im Paket



0724

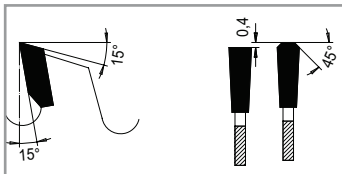

ANWENDUNG:	Formatschnitt mit hohem Vorschub und großem Standweg, im Paket
WERKSTOFF:	Beschichtete Holzwerkstoffe
MASCHINE:	Plattenaufteilanlage, horizontal mit Vorritzaggregat
AUSFÜHRUNG:	Schnittaufteilung für höhere Schnittgeschwindigkeiten längere Standwege
ZAHN:	Flach-Trapezzahn (FT), HW

D mm	B mm	b mm	d mm	NL mm	Maschine	Z	Bestell-Nr.
450	4,80	3,50	60	2/14/125 + 2/19/120	Holzma	48 FT	072445060

Vorritz Kreissägeblatt

Vorritzen von Holzwerkstoff



0026

Abb.: Flachzahn (F)
konisch, einteilig

Abb.: Wechselzahn (W), einteilig



Abb.: Wechselzahn (W), zweiteilig

ANWENDUNG:

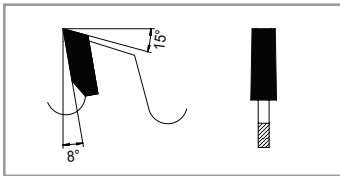
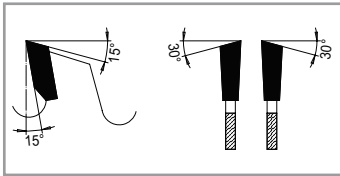
Vorritzen von beschichteten Holzwerkstoffen im Gleichlauf
Vorritzen von Postformingbauteilen

WERKSTOFF:

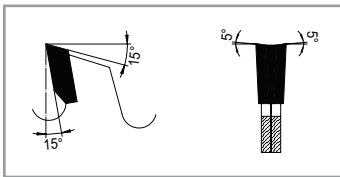
Kunststoff- und folienbeschichtete Holzwerkstoffe

MASCHINE:

Plattenaufteilanlage, horizontal mit Vorritzaggregat,
Formatkreissäge mit Vorritzaggregat

AUSFÜHRUNG:

Kon. Flachzahn für längere Standzeiten und höhere Vorschübe
Kon. Wechselzahn für Aggregate mit geringerer Motorenleistung
Wechselzahn für Postformingschnitte
Wechselzahn mit Achswinkel für Postformingschnitte

ZAHN:

Flachzahn konisch (F kon.), Wechselzahn konisch (W kon.),
Wechselzahn (W), Wechselzahn mit Achswinkel (W m.A.), HW

	D mm	B mm	b mm	d mm	NL mm	Maschine	Z	Bestell-Nr.
	80	2,8-3,6	4,00	20	2/4/34	Felder	10W+10W	002608020
NEU	80	3,10	2,20	20		Striebig, Compact	12W	002608021
NEU	80	3,38	2,20	20		Striebig, Holzkraft, Felder	16W	002608022
	100	3,0-4,0	2,60	20		Schelling	20F kon.	002610021
	100	2,8-3,6	4,00	20	2/4/34	Martin, Panhans, Schelling	12W+12W	002610020
	100	2,8-3,6	4,00	22	2/4/34	Altendorf, Striebig, Panhans	12W+12W	002610001
	110	2,8-3,6	4,00	20	2/4/34	GMC	12W+12W	002611020
	120	2,8-3,6	4,00	20	2/4/34	Holzher, SCM	12W+12W	002612003
	120	2,8-3,8	4,00	50	4/5,50/62	Felder	12W+12W	002612052
□	120	2,8-3,8	4,00	22	2/4/34	Altendorf	12W+12W	002612002
NEU	120	2,8-3,8	4,00	22	2/3,8/42 4/4,60/55 m. A. 4/4,60/39 m. A.	Martin 3-Achsen Verstell- einheit	12W+12W	002612022
	120	2,8-3,8	4,40	22	2/4,50/42 2/4,80/39	Martin	12W+12W	002612006
	120	2,8-3,6	4,40	50	4/6/62	Altendorf	12W+12W	002612004
	120	2,8-3,8	6,00	50	"4/4,5/60 4/8/60"	1), Altendorf, Griggio, SCM	12W+12W	002612050
	120	3,1-4,3	2,80	20			24F kon.	002612020
	125	4,0-5,0	6,00	50	4/4,50/60 4/8/60	1), Paoloni, Panhans, Kölle	12W+12W	002612551
	125	2,8-3,6	4,00	20	2/4/34	Paoloni	12W+12W	002612520
	125	2,8-3,6	4,00	22	2/4,50/34		12W+12W	002612522
	125	2,8-3,8	6,00	50	4/4,50/60 4/8/60	1), Panhans	12W+12W	002612550
	125	3,1-4,3	2,80	22		Martin	24F kon.	002612501
	125	4,4-5,6	3,40	20		Gabbiani, Panhans	24F kon.	002612502
	125	4,4-5,6	3,40	45		Homag	24F kon.	002612545
	125	3,1-4,3	2,80	20		Panhans	24FZ	002612503
	125	3,35	2,40	22			24W 10°	002612523
□	127	3,8-5,0	2,80	45		Giben	24F kon.	002612703
	127	4,0-5,2	3,40	45			24F kon.	002612704
	127	4,4-5,6	3,40	45		Giben, Mayer	24F kon.	002612702
	140	3,2-4,2	2,20	50	4/7/70	Giben	24W kon.	002614050
□	140	4,4-5,6	3,40	45		Euromac (Holzher)	28W	002614045

1). für rasterverstellbares Vorritzsystem von AKE

Fortsetzung siehe nächste Seite.

Vorritz Kreissägeblatt

Vorritzen von Holzwerkstoff

Fortsetzung der vorherigen Seite.



0026



Abb.: Flachzahn (F)
konisch, einteilig



Abb.: Wechselzahn (W), einteilig

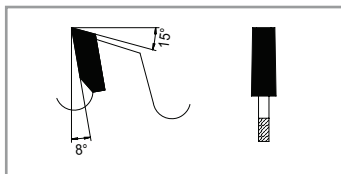

Abb.: Wechselzahn (W), zweiteilig

ANWENDUNG:

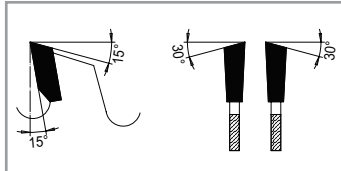
Vorritzen von beschichteten Holzwerkstoffen im Gleichlauf
Vorritzen von Postformingbauteilen

WERKSTOFF:

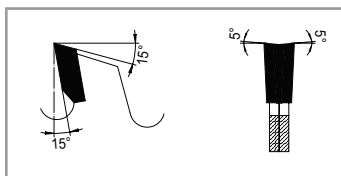
Kunststoff- und folienbeschichtete Holzwerkstoffe

MASCHINE:

Plattenaufteilanlage, horizontal mit Vorritzaggregat,
Formatkreissäge mit Vorritzaggregat

AUSFÜHRUNG:

Kon. Flachzahn für längere Standzeiten und höhere Vorschübe
Kon. Wechselzahn für Aggregate mit geringerer Motorenleistung
Wechselzahn für Postformingschnitte
Wechselzahn mit Achswinkel für Postformingschnitte

ZAHN:

Flachzahn konisch (F kon.), Wechselzahn konisch (W kon.) ,
Wechselzahn (W), Wechselzahn mit Achswinkel (W m.A), HW

D mm	B mm	b mm	d mm	NL mm	Maschine	Z	Bestell-Nr.
150	3,0-4,0	2,60	30	3/11/70		28F kon.	002615030
150	4,4-5,6	3,40	30		Mayer	28F kon.	002615006
150	4,4-5,6	3,40	45	2/7/70		28F kon.	002615045
160	4,4-5,6	3,20	30	3/7/66		28F kon.	002616033
160	4,4-5,6	3,20	45		Giben	28F kon.	002616045
160	3,1-4,0	2,60	20		Langzauner	32F kon.	002616021
160	3,2-3,9	2,20	50	NLK	Giben	32W kon.	002616050
160	4,4-5,6	3,40	55		Gabbiani, SCM	36F kon.	002616055
□ 175	4,6-5,8	3,50	45		Holzma	28F kon.	002617545
180	4,4-5,6	3,40	20		Anthon, Schelling	28F kon.	002618020
180	4,4-5,6	3,40	30		Panhans, Holzher	28F kon.	002618030
180	4,4-5,6	3,20	45		Holzma	36F kon.	002618045
180	4,8-5,8	3,50	45	2/4/60 2/4,50/60	Holzma	36F kon.	002618145
180	5,8-6,8	4,00	20	1/6/33	Anthon	36F kon.	002618220
□ 180	6,8-7,8	5,00	20	3/13/80	Anthon, Schelling	36F kon.	002618034
180	4,55	3,50	30	2/7/80	Panhans	36W 5°	002618031
180	4,4-5,6	1,60	45		Holzma	20W+20W	002618013
180	3,2-4,3	2,80	16		Scheer	42F kon.	002618016
180	4,4-5,6	3,40	50	2/8,5/60	Giben	42F kon.	002618050
NEU 190	4,0-5,20	2,80	50	2/9/110 2/9/100		32WZ	002619050
200	4,4-5,6	3,40	20	2/8,5/60	Schelling	24F kon.	002620022
200	4,4-5,6	3,40	20	-	Schelling	36F kon.	002620034
200	4,4-5,6	3,20	30	2/9/110 2/9/100	Scheer	36F kon.	002620030
200	4,4-5,6	3,20	65		Selco	36F kon.	002620065
200	4,8-5,8	3,50	30		Scheer	36F kon.	002620032
200	4,8-5,8	3,50	45		Holzma	36F kon.	002620045
200	4,8-5,8	3,50	65		Selco	36F kon.	002620066
200	5,0-5,8	3,50	20		Schelling	36F kon.	002620020
200	5,5-6,6	3,80	20		Schelling	36F kon.	002620023
200	5,9-6,9	3,50	45		Holzma	36F kon.	002620047

Fortsetzung siehe nächste Seite.

Vorritz Kreissägeblatt

Vorritzen von Holzwerkstoff

Fortsetzung der vorherigen Seite.



0026



Abb.: Flachzahn (F) konisch, einteilig



Abb.: Wechselzahn (W), einteilig

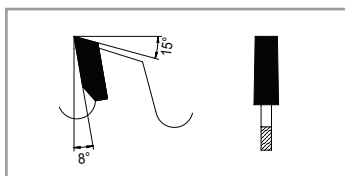

Abb.: Wechselzahn (W), zweiteilig

ANWENDUNG:

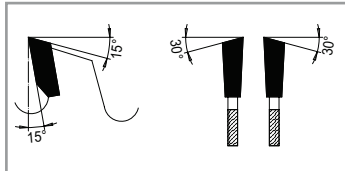
Vorritzen von beschichteten Holzwerkstoffen im Gleichlauf
Vorritzen von Postformingbauteilen

WERKSTOFF:

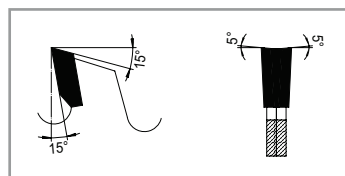
Kunststoff- und folienbeschichtete Holzwerkstoffe

MASCHINE:

Plattenaufteilanlage, horizontal mit Vorritzaggregat,
Formatkreissäge mit Vorritzaggregat

AUSFÜHRUNG:

Kon. Flachzahn für längere Standzeiten und höhere Vorschübe
Kon. Wechselzahn für Aggregate mit geringerer Motorenleistung
Wechselzahn für Postformingschnitte
Wechselzahn mit Achswinkel für Postformingschnitte

ZAHN:

Flachzahn konisch (F kon.), Wechselzahn konisch (W kon.),
Wechselzahn (W), Wechselzahn mit Achswinkel (W m.A.), HW

	D mm	B mm	b mm	d mm	NL mm	Maschine	Z	Bestell-Nr.
	200	6,2-7,2	4,20	20	3/13/80	Schelling	36F kon.	002620024
□	200	6,2-7,2	4,20	45	-	Holzma	36F kon.	002620046
	200	4,6-5,6	3,50	45	2/14/110	Holzma	36W 30°	002620038
	200	4,8-5,8	3,50	45	3/15/80 2/7/80	Holzma	36W 30°	002620037
	200	4,4-5,6	3,20	50		Giben	42F kon.	002620150
	200	3,2-4,3	2,80	30	2/9/62	Scheer	60F kon.	002620031
	200	4,4-5,6	3,20	80		Gabbiani, SCM	36F kon.	002620080
	215	4,4-5,6	3,20	50		Giben	42F kon.	002621550
	220	6,4-7,4	4,40	20		Schelling	36F kon.	002622020
	220	4,55	3,60	20	2/9/100 2/9/110	Schelling	48Wm.A.	002622021
	280	4,8-5,8	3,50	45	3/15/80	Holzma	72W	002628046
	280	5,00	3,50	45		1) Holzma Postforming	84W 30°	002628045
	300	4,4-5,2	3,20	20			36F kon.	002630020
	300	4,4-5,6	3,20	65		Selco	48W kon.	002630069
	300	4,4-5,6	3,50	50	2/9/110	Giben	48F kon.	002630050
	300	4,55	3,20	20	2/9/110		72W	002630021
	300	4,4-5,2	3,20	30		Schelling	36F kon.	002630030
	300	4,4-5,2	3,20	30	2/9/110 2/9/100	Schelling	48W	002630032
	300	4,8-5,8	3,50	65	2/14/110	Selco	48W	002630067
□	300	4,8-5,6	3,20	65	2/9/100 2/9/110	Selco	72F kon.	002630066
	300	4,55	3,20	30	3/14/65	Schelling Postforming	72W	002630031
	300	4,60	3,20	65	2/9/110	Selco Postforming	72W 10°	002630065
	300	4,60	3,20	80	2/9/110	Gabbiani Postforming	72W	002630080
	300	4,55	3,20	65	2/9/100 2/9/110		72W	002630068
	340	5,00	3,50	45	3/14/65	1) Holzma Postforming	108W 30°	002634149
	350	4,60	3,20	65	2/9/110		72W	002635066
	350	5,00	3,50	65	2/9/110	Selco	72W	002635065

Super Plus - Vorritz Kreissägeblatt

Vorritzen von Holzwerkstoffen



0026

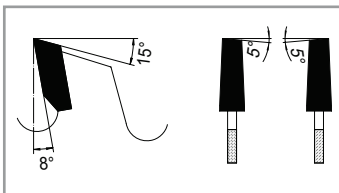

ANWENDUNG:	Vorritzen von beschichteten Holzwerkstoffen im Gleichlauf bei großem Standweg
WERKSTOFF:	Kunststoff- und folienbeschichtete Holzwerkstoffe, furnierte Holzwerkstoffe
MASCHINE:	Plattenaufteilanlage, horizontal mit Vorritzaggregat
AUSFÜHRUNG:	Geräuschreduziert durch variable Zahnteilung und unterschiedliche Spanraumtiefen. Kon. Wechselzahn für Aggregate mit geringerer Motorenleistung
ZAHN:	Wechselzahn konisch (W kon.); HW

	D mm	B mm	b mm	d mm	NL mm	Maschine	Z	Bestell-Nr.	PG	Brutto- Preis
NEU	150	4,4-5,6	3,40	30		Mayer	28W kon.	002615031	01	201,00 €
NEU	180	4,8-5,8	3,50	45		Holzma	36W kon.	002618046	01	220,00 €
NEU	200	4,4-5,6	3,20	65	2/9/100 2/9/110	Selco	36W kon.	002620067	01	221,50 €
NEU	200	4,4-5,6	3,40	20		Schelling	36W kon.	002620026	01	221,50 €
NEU	200	4,8-5,8	3,50	45		Holzma	36W kon.	002620049	01	226,00 €

Vario S

Black Belt Technologie®

Ihre Vorteile mit
Super Plus.

- Hohe Produktivität
- Geringere Rüstzeiten
- Kosteneinsparung
- Hohe Qualität
- Lärmreduzierung

DP Plattenaufteil-Kreissägeblatt

Für höchste Standwege



7024

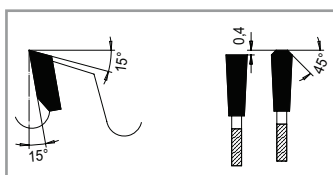

ANWENDUNG:	Plattenaufteilung, einzeln und im Paket
WERKSTOFF:	Holzwerkstoff beschichtet, Duroplast
MASCHINE:	Plattenaufteilanlage horizontal mit Vorritzaggregat
AUSFÜHRUNG:	Stabiler Grundkörper
ZAHN:	Flach-Trapezzahn (FT), DP

NEU

D mm	B mm	b mm	d mm	NL mm	Maschine	BH	Z	LZ	Bestell-Nr.
305	4,40	3,00	30			5,0	60FT		702430537
350	4,40	3,20	30	2/10/60	Mayer, Schelling	5,0	72FT		702435005
350	4,40	3,20	30			5,0	84FT		702435030
380	4,40	3,20	30			5,0	72FT		702438030
380	4,40	3,20	60	2/14/100	Holzma	5,0	72FT		702438013
380	4,80	3,50	60	2/14/100	Holzma	5,0	72FT		702438066
400	4,40	3,20	30			5,0	72FT		702440008
430	4,40	3,20	80	2/9/130 4/19/120	Selco	5,0	72FT		7024430005
450	4,80	3,50	30			5,0	72FT		702445030
450	4,80	3,50	60	2/14/125 2/19/120	Holzma	5,0	72FT		702445062
480	4,80	3,50	60			5,0	72FT		702448060
500	4,80	3,50	30			5,0	72FT		702450030
600	5,80	4,00	60	2/11/115 2/19/120	Holzma	6,5	60FT		702460060
620	6,20	4,00	40	2/13/114 2/13/140	Schelling	6,5	60FT		702462040
680	5,80	4,00	40	2/13/114 2/13/140	Schelling	6,5	60FT	◇	702468042
680	6,20	4,00	40	2/13/114 2/13/140		6,5	60FT		702468041

DP Vorritz Kreissägeblatt

Vorritzen von Holzwerkstoff. Für höchste Standwege



7026

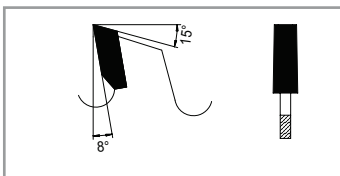

ANWENDUNG:	Vorritzen von beschichtetem Holzwerkstoff im Gleichlauf von unten
WERKSTOFF:	Kunststoff- und folienbeschichtete Holzwerkstoffe
MASCHINE:	Plattenaufteilanlage mit Vorritzaggregat, Formatkreissäge mit Vorritzaggregat
AUSFÜHRUNG:	Konischer Flachzahn DP, für hohen Vorschub und großen Standweg
ZAHN:	Flachzahn (F) konisch, Wechselzahn (W) konisch, DP

D mm	B mm	b mm	d mm	NL mm	Maschine	BH	Z	Bestell-Nr.
80	2,8-3,6	4,00	20			5,0	10F+10F	702608020
100	2,8-3,6	4,00	22			5,0	12F+12F	702610022
120	3,35	2,20	20			5,0	10F	702612009
120	2,8-3,6	4,00	20			5,0	12F+12F	702612020
120	2,8-3,6	4,00	22			5,0	12F+12F	702612002
120	2,8-3,6	4,40	50			5,0	12F+12F	702612050
125	2,8-3,6	4,00	20			5,0	12F+12F	702612523
125	3,1-3,9	2,20	20			5,0	24F	702612525
125	4,4-5,2	3,40	20			5,0	24F	702612521
160	4,4-5,2	3,20	30			5,0	30F	702616030
180	4,4-5,2	3,20	20			5,0	32W kon.	702618021
180	4,4-5,2	3,20	45			5,0	32F	702618044
180	4,8-5,6	3,50	45			5,0	32F	702618046
200	4,4-5,2	3,40	20			5,0	24F	702620024
200	4,4-5,2	3,50	20			5,0	32F	702620020
200	4,4-5,2	3,50	65	2/9/100 2/9/110	Selco	5,0	32F	702620067
200	4,8-5,6	3,50	45			5,0	32F	702620046
200	4,8-5,6	3,50	65	2/9/100 2/9/110	Selco	5,0	32F	702620068
200	5,8-6,6	3,50	45			5,0	32F	702620047

DP Fügefräser

Mit wechselseitigem Achswinkel



33020

AKE Empfehlung: *Harmony.*

Bei sehr hohen Ansprüchen an die Bearbeitungsqualität empfehlen wir den Einsatz unserer Harmony Fügefräser

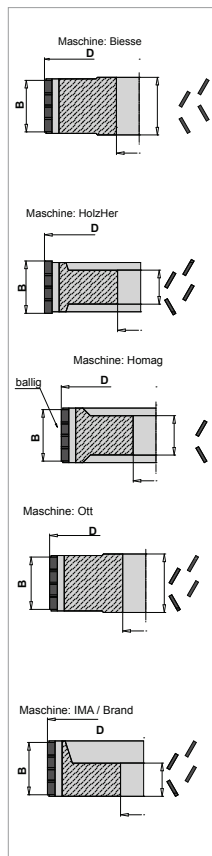

ANWENDUNG:

Zum Formatieren und Fügen von Holzwerkstoffplatten mit und ohne Beschichtung.
Bedingt geeignet für Spanplatten mit geringer Dichte und stirnseitige Bearbeitung von Vollholz

WERKSTOFF:

Spanplatte; MDF; Multiplex; Hartholz und Weichholz längs Holzwerkstoffplatten

MASCHINE:

Kantenanleimmaschinen

AUSFÜHRUNG:

Fügefräser mit wechselseitigem Achswinkel zum Formatieren und zur Herstellung von ausrissfreien Fügekanten.
Ausführung wahlweise symmetrisch oder asymmetrisch.

ZAHN:

DP; Bestückungshöhe 3 mm. Bis zu 6x schärfbar

D mm	B mm	b mm	d mm	Z	BH	Maschine	Re/Li	Bestell-Nr.
85	45	45	30/DKN	3/3	3,0	Ott	re	10036533
85	45	45	30/DKN	3/3	3,0	Ott	li	10036534
100	34	37,6	30/DKN	3/3	3,0	IMA/Brandt	re	10021305
100	34	37,6	30/DKN	3/3	3,0	IMA/Brandt	li	10021304
100	48	40,6	30/DKN	3/3	3,0	IMA/Brandt	re	10021307
100	48	40,6	30/DKN	3/3	3,0	IMA/Brandt	li	10021306
100	48	25	30/DKN	2/2	3,0	HolzHer	re	10037003
100	48	25	30/DKN	2/2	3,0	HolzHer	li	10037004
125	34	37,6	30/DKN	3/3	3,0	Homag	sym	10028116
125	43	40	30/DKN	3/3	3,0	Homag	sym	10102851
125	63	40,6	30/DKN	3/3	3,0	Homag	sym	10021303
125	42	47	30/DKN	3/3	3,0	Biesse	sym	10109727
125	48	40,6	30/DKN	3/3	3,0	IMA	re	10029732
125	48	40,6	30/DKN	3/3	3,0	IMA	li	10029731
125	63	40,6	30/DKN	3/3	3,0	IMA	re	10028686
125	63	40,6	30/DKN	3/3	3,0	IMA	li	10028687

NACHSCHÄRFZONE: Bestückungshöhe 3 mm bis zu 4 Standzeiten

SYMMETRISCHE

AUSFÜHRUNG:

Einstellung immer auf Werkstückmitte
Schmalfläche leicht konkav
Links- und Rechtslauf einsetzbar

ASYMMETRISCHE

AUSFÜHRUNG:

Ebene Schmalfläche
Fräser in linker & rechter Ausführung
Einstellung immer von der Auflageseite

DP Fügefräser *Harmony* mit großem Achswinkel

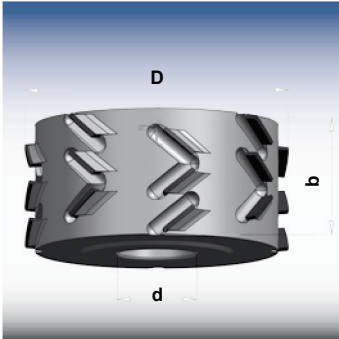

33020

ANWENDUNG:

Zum Formatieren und Fügen von Holzwerkstoffplatten mit und ohne Beschichtung.
Besonders gut geeignet für Spanplatten mit geringer Dichte und stirnseitige Bearbeitung von Vollholz.

WERKSTOFF:

Spanplatte; MDF; Multiplex; Hartholz und Weichholz längs und stirnseitig. Holzwerkstoffplatten

MASCHINE:

Kantenanleimmaschinen

AUSFÜHRUNG:

Fügefräser mit extrem großem wechselseitigem Achswinkel zum Formatieren und zur Herstellung von ausrissfreien Fügekanten.
Ideal geeignet für Nullfugen und Laser Kantenanleimtechnik

ZAHN:

DP

Ihre Vorteile mit: *Harmony.*

- Ausrissfreie Kanten an der Deckschicht
- Lange Standzeiten
- Keine Ausrisse bei Queranleimern
- Einsatz in Standard und anspruchsvollen Materialien
- Nullfugen und Lasertechnik geeignet
- sehr gut für den Einsatz in der Vollholzbearbeitung geeignet

	D mm	B mm	b mm	d mm	Z	BH	Maschine	Re/Li	Bestell-Nr.
NEU	100	34	37,6	30/DKN	3+3	5,0	IMA/Brandt	re	10170571
NEU	100	34	37,6	30/DKN	3+3	5,0	IMA/Brandt	li	10170572
NEU	100	48	40,6	30/DKN	3+3	5,0	IMA/Brandt	re	10174952
NEU	100	48	40,6	30/DKN	3+3	5,0	IMA/Brandt	li	10174953
NEU	100	63	40,6	30/DKN	3+3	5,0	IMA/Brandt	re	10174954
NEU	100	63	40,6	30/DKN	3+3	5,0	IMA/Brandt	li	10174955
	125	48	40,6	30/DKN	3+3	5,0	IMA	re	10153837
	125	48	40,6	30/DKN	3+3	5,0	IMA	li	10153838
NEU	125	34	37,6	30/DKN	3+3	5,0	HOMAG	sym	10174956
NEU	125	43	40	30/DKN	3+3	5,0	HOMAG	sym	10174957
NEU	125	63	40,6	30/DKN	3+3	5,0	HOMAG	sym	10166704

Weitere Abmessungen auf Anfrage lieferbar

NACHSCHÄRFZONE: Bestückungshöhe 5 mm bis zu 14 Standzeiten

SYMMETRISCHE
AUSFÜHRUNG:

Einstellung immer auf Werkstückmitte
Schmalfläche leicht konkav
Links- und Rechtslauf einsetzbar

ASYMMETRISCHE
AUSFÜHRUNG:

Ebene Schmalfläche
Fräser in linker & rechter Ausführung
Einstellung immer von der Auflageseite

DP Kompaktzerspaner mit Späneleitblech



2600

ANWENDUNG:	Zum Formatieren von Holzwerkstoffplatten mit und ohne Beschichtung
WERKSTOFF:	Spanplatte; MDF; Multiplex; Hartholz und Weichholz längs Holzwerkstoffplatten Gut geeignet auch für Spanplatten mit geringer Dichte
MASCHINE:	Formatbearbeitungs- und Kantenanleimmaschinen
AUSFÜHRUNG:	Mit Spanführung zum Formatieren und zur Herstellung von ausrissfreien Schmalflächenkanten und Werkstückkanten. ULTRA Ausführung (Keine Schnittbreitenreduzierung beim Nachschärfen); Der Zerspaner kann am Umfang und an der Flanke um den gleichen Betrag nachgeschliffen werden.
ZAHN:	DP, Bestückungshöhe 6 mm; Bis zu 12x schärfbar

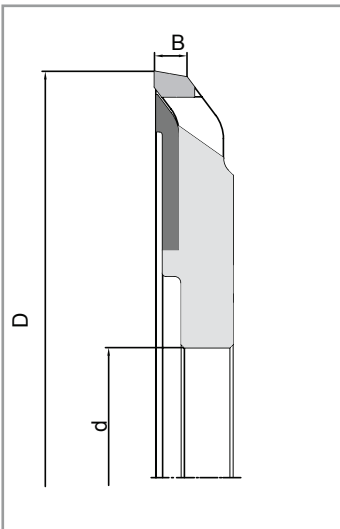

					S-System 160	S-System 192	Zerspaner m. Buchse	Zerspaner m. Hydrobuchse	
	D mm	B mm	Z	R/L	LZ	Bestell-Nr.	Bestell-Nr.	Bestell-Nr.	Bestell-Nr.
NEU	250	10	54	li	°	10174929	10171497	10171508	10171516
NEU	250	10	54	re	°	10174930	10171496	10171507	10171515
NEU	250	10	48	li	°	10174931	10171495	10171506	10171514
NEU	250	10	48	re	°	10174932	10171494	10171505	10171513
NEU	250	10	36	li	°	10174933	10171493	10171504	10171512
NEU	250	10	36	re	°	10174934	10171493	10171503	10171511
NEU	250	10	24	li	°	10174935	10171491	10171502	10171510
NEU	250	10	24	re	°	10174937	10171489	10171501	10171509

SCHNITTSTELLEN:	Schnellspannsystem 192 mit 4 Bajonettaufnahmen, TK 150 Zerspaner d= 80 mm Schnellspannsystem 160 mit 4 Bajonettaufnahmen, TK 130 Zerspaner d= 60 mm Standard Zerspanerbuchse d= 35 mm DKN (Homag / IMA) Hydrobuchse d=40 mm 6-Kant
-----------------	---

VORSCHUB- GESCHWINDIGKEIT:	Z 24	Vorschub bis 30 m/min
	Z 36	Vorschub 36 bis 45 m/min
	Z 48	Vorschub 48 bis 60 m/min
	Z 54	Vorschub 54 bis 70 m/min
	Zerspaner für höhere Vorschübe auf Anfrage	

Ihre Vorteile mit Ultra Streamline.

- Mit Spanleitfunktion durch Spanleitscheibe.
- Späneflug weg vom Material in die Absaugung.
- Keine Doppelzerspanung
- Annähernd staubfreie Werkstückoberflächen

HW Kantenbündigfräser

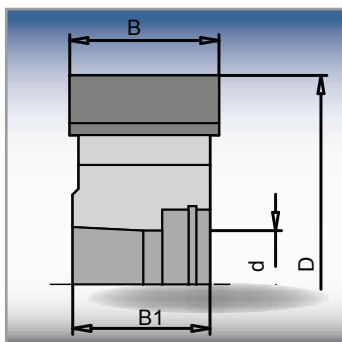

35010

ANWENDUNG:	Zum Vorfäsen von Vollholz Anleimerkanten auf getasteten Aggregaten
WERKSTOFF:	Alle Arten von Kantenmaterialien. sehr gut geeignet für Furnier und Vollholz, bedingt geeignet für PP, PVC; ABS; Melamin;
MASCHINE:	Formatbearbeitungs- und Kantenanleimmaschinen
AUSFÜHRUNG:	Kantenfräser mit HSK 25 Aufnahme und Spannschraube. Das Werkzeug hat einen geringen Achswinkel um das Herunterziehen der Anleimerkanten zu vermeiden.
ZAHN:	HW; Werkzeug kann nachgeschärft werden. Das Nachschärfen wird jedoch nicht empfohlen, da die Tastrollen nach dem Schärfen mit hohem Zeitaufwand auf den neuen, kleineren Werkzeugdurchmesser eingestellt werden müssen.

D mm	B mm	B1 mm	d mm	Z	n (max) min-1	Re/Li	LZ	Bestell-Nr.
70	25	23	HSK 25	4	24.000	re	◇	10025866
70	25	23	HSK 25	4	24.000	li	◇	10025867

DP Kantenbündigfräser *Streamline*

Mit Achswinkel

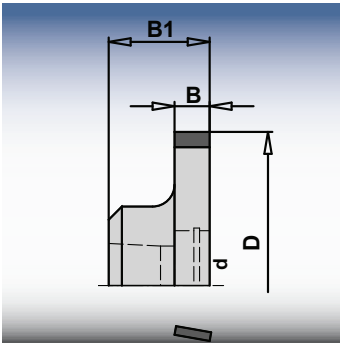

35020

ANWENDUNG:	Zum Feinfräsen von Anleimerkanten auf getasteten Aggregaten
AUSFÜHRUNG:	Bündigfräser mit HSK 25 Aufnahme und Spannschraube. Das Werkzeug hat einen geringen Achswinkel um das Herunterziehen der Anleimerkanten zu vermeiden. Spangeführte Ausführung
WERKSTOFF:	Alle Arten von Kantenmaterialien. PVC; PP; ABS; Melamin; Furnier
MASCHINE:	Formatbearbeitungs- und Kantenanleimmaschinen
ZAHN:	DP

D mm	B mm	B1 mm	d mm	Z	BH	n (max) min ⁻¹	Re/Li	LZ	Bestell-Nr.
70	8	23	HSK25	4	3	24.000	re	◇	10033525
70	8	23	HSK25	4	3	24.000	li	◇	10033526
70	8	23	HSK25	6	3	24.000	re	○	10039614
70	8	23	HSK25	6	3	24.000	li	○	10039615

NACHSCHÄRFZONE: Bestückungshöhe 3 mm.
Das Werkzeug kann nachgeschärft werden.
Das Nachschärfen wird jedoch nicht empfohlen, da die Tastrollen nach dem Schärfen mit hohem Zeitaufwand auf den neuen, kleineren Werkzeugdurchmesser eingestellt werden müssen.

DP Kantenabrundfräser *Streamline*

Mit Achswinkel

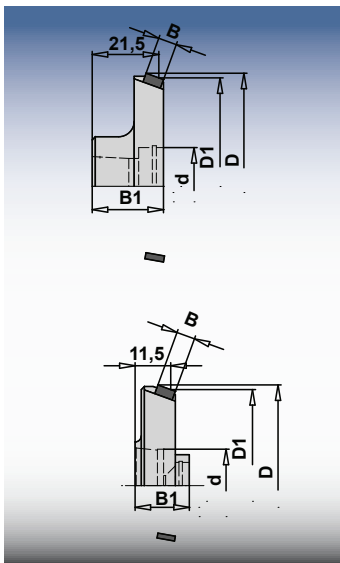

35020

ANWENDUNG:	Zum Feinfräsen und Profilieren von Anleimerkanten auf getasteten Aggregaten
AUSFÜHRUNG:	Radien oder Fasefräser mit HSK 25 Aufnahme und Spannschraube. Das Werkzeug hat einen geringem Achswinkel um das Herunterziehen der Anleimerkanten zu vermeiden. Spangeführte Ausführung.
WERKSTOFF:	Alle Arten von Kantenmaterialien. PVC; PP; ABS; Melamin; Furnier; Vollholz
MASCHINE:	Formatbearbeitungs- und Kantenanleimmaschinen
ZAHN:	DP
BETRIEBSART:	MEC

D mm	D1-Basismaß	B mm	d mm	Z	BH	R	n (max) min ⁻¹	Re/Li	LZ	Bestell-Nr.
76	70	23	HSK25	4	2,5	1,5	24.000	re	◇	10034865
76	70	23	HSK25	4	2,5	1,5	24.000	li	◇	10034866
76	70	23	HSK25	6	2,5	1,5	24.000	re	◇	10039594
76	70	23	HSK25	6	2,5	1,5	24.000	li	◇	10039595
78	70	23	HSK25	4	2,5	2	24.000	re	◇	10039586
78	70	23	HSK25	4	2,5	2	24.000	li	◇	10039588
78	70	23	HSK25	6	2,5	2	24.000	re	◇	10039596
78	70	23	HSK25	6	2,5	2	24.000	li	◇	10039597
79	70	23	HSK25	4	2,5	3	24.000	re	◇	10039589
79	70	23	HSK25	4	2,5	3	24.000	li	◇	10039590
79	70	23	HSK25	6	2,5	3	24.000	re	◇	10021555
79	70	23	HSK25	6	2,5	3	24.000	li	◇	10022548

D mm	D1-Basismaß	B mm	d mm	Z	BH	R	n (max) min ⁻¹	Re/Li	LZ	Bestell-Nr.
69	62	17,5	HSK32	4	2,5	1,5	24.000	re	◇	10020813
69	62	17,5	HSK32	4	2,5	1,5	24.000	li	◇	10020814
69	62	17,5	HSK32	6	2,5	1,5	24.000	re	◇	10039604
69	62	17,5	HSK32	6	2,5	1,5	24.000	li	◇	10039605
70	62	17,5	HSK32	4	2,5	2	24.000	re	◇	10032336
70	62	17,5	HSK32	4	2,5	2	24.000	li	◇	10032335
70	62	17,5	HSK32	6	2,5	2	24.000	re	◇	10021543
70	62	17,5	HSK32	6	2,5	2	24.000	li	◇	10022411
70	62	17,5	HSK32	4	2,5	3	24.000	re	◇	10039600
70	62	17,5	HSK32	4	2,5	3	24.000	li	◇	10039601
70	62	17,5	HSK32	6	2,5	3	24.000	re	◇	10039606
70	62	17,5	HSK32	6	2,5	3	24.000	li	◇	10039607

NACHSCHÄRFZONE: Bestückungshöhe 2,5 mm
 Das Werkzeug kann nachgeschärft werden.
 Das Nachschärfen wird jedoch nicht empfohlen, da die Tastrollen nach dem Schärfen mit hohem Zeitaufwand auf den neuen, kleineren Werkzeugdurchmesser eingestellt werden müssen.

DP Kantenfasefräser *Streamline* Mit Achswinkel

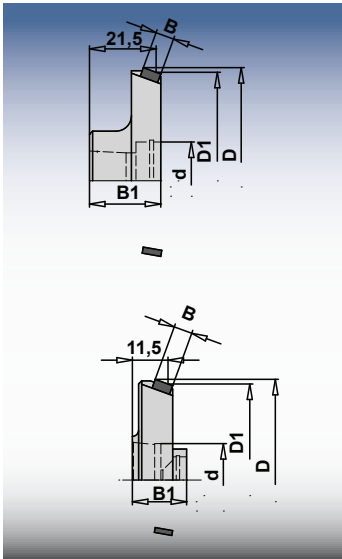

35020

ANWENDUNG:	Zum Fasen
AUSFÜHRUNG:	Fräser mit HSK 25/ HSK32 Aufnahme und Befestigungsschraube. Mit Achswinkel. Späneoptimiert.
WERKSTOFF:	Massivholz, Furnier, PVC, PP, ABS, PMMA, HPL, Melamin, Vollmelamin
MASCHINE:	IMA, Homag Kantenbearbeitungsmaschine
ZAHN:	DP

D mm	D1-Basismaß	B mm	B1 mm	d mm	Z	BH	Fase	n (max) min ⁻¹	Re/Li	LZ	Bestell-Nr.
74	70	6	23	HSK25	4	3	20°	24.000	re	◇	10016930
74	70	6	23	HSK25	4	3	20°	24.000	li	◇	10018411
74	70	6	23	HSK25	6	3	20°	24.000	re	○	10039610
74	70	6	23	HSK25	6	3	20°	24.000	li	○	10039611

D mm	D1-Basismaß	B mm	B1 mm	d mm	Z	BH	Fase	n (max) min ⁻¹	Re/Li	LZ	Bestell-Nr.
65	62	6	17,5	HSK32	4	3	20°	24.000	re	◇	10021537
65	62	6	17,5	HSK32	4	3	20°	24.000	li	◇	10022395
65	62	6	17,5	HSK32	6	3	20°	24.000	re	○	10026987
65	62	6	17,5	HSK32	6	3	20°	24.000	li	○	10026986

NACHSCHÄRFZONE: Bestückungshöhe 3 mm
 Das Werkzeug kann nachgeschärft werden.
 Das Nachschärfen wird jedoch nicht empfohlen, da die Tastrollen nach dem Schärfen mit hohem Zeitaufwand auf den neuen, kleineren Werkzeugdurchmesser eingestellt werden müssen.

DP Mehrfach Radien Kantenfräser Für Durchlaufmaschinen

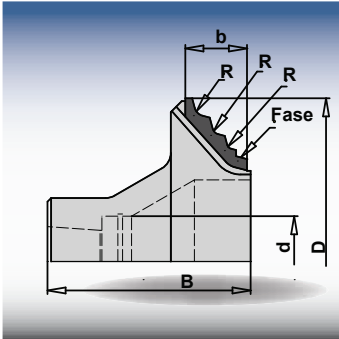

35020

ANWENDUNG:	Zum Feinfräsen und Profilieren von Anleimerkanten auf getasteten Aggregaten
WERKSTOFF:	Alle Arten von Kantenmaterialien. PVC; PP; ABS; Melamin; Furnier; Vollholz
MASCHINE:	IMA Formatbearbeitungs- und Kantenanleimmaschinen KFA und MFA Aggregat.
AUSFÜHRUNG:	MFA = gekröpfter Fräser; Spindel horizontal KFA = gerader Fräser; geschwenkte Spindel Radienfräser mit mehrfachen Radien und Fase Radien werden nach Kundenwunsch ausgelegt
ZAHN:	DP

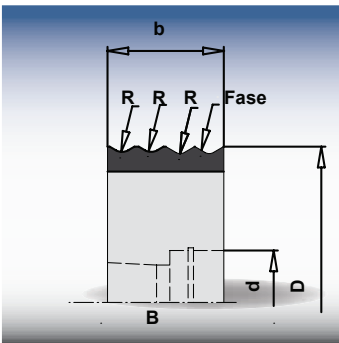

KFA Fräser auf Anfrage lieferbar

MFA Fräser

D mm	B mm	b mm	d mm	Z	BH	R	Fase	n (max) min ⁻¹	Re/Li	LZ	Bestell- Nr.
90	56	17	HSK25	6	2,5	1,0 / 2,0 / 3,0	15°	24.000	re	○	10029541
90	56	17	HSK25	6	2,5	1,0 / 2,0 / 3,0	15°	24.000	li	○	10029540
90	56	17	HSK25	6	2,5	2,0 / 3,0	20°	24.000	re	○	10039580
90	56	17	HSK25	6	2,5	2,0 / 3,0	20°	24.000	li	○	10039581

NACHSCHÄRFZONE: Bestückungshöhe 2,5 mm.
Das Werkzeug kann nachgeschärft werden.
Das Nachschärfen wird jedoch nicht empfohlen, da die Tastrollen nach dem Schärfen mit hohem Zeitaufwand auf den neuen, kleineren Werkzeugdurchmesser eingestellt werden müssen.

HW Abrundziehklingen

ANWENDUNG: Zum Einsatz auf Kantenanleimmaschinen

AUSFÜHRUNG: Gebrauchsfertig geschliffen
Einweg-Wendemesser = nicht nachschärfbar

Verpackungseinheit (VE) 1 Stück
Preisangaben in der Preisliste pro Stück

62010

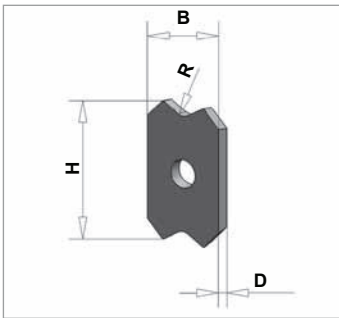

Breite mm	Höhe mm	Dicke mm	Radius/Fase mm	LZ	Qualität	Bestell-Nr.
12	20	2	45°	◇	HW	10010909
12	20	2	0,8	◇	HW	10010889
12	20	2	1,0	◇	HW	10010890
12	20	2	1,5	◇	HW	10041220
12	20	2	2,0	◇	HW	10040875
12	20	2	2,5	◇	HW	10010893
12	20	2	3,0	◇	HW	10010894
12	20	2	3,5	◇	HW	10010895
12	20	2	4,0	◇	HW	10010896
12	20	2	4,5	◇	HW	10010897
12	20	2	5,0	◇	HW	10010898

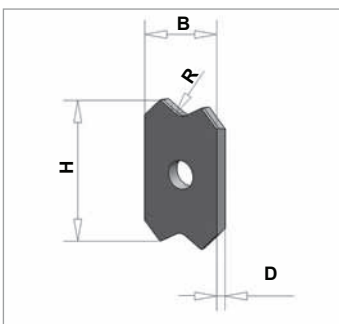

HW Abrundziehklinge - Anti Weißbruch

Breite mm	Höhe mm	Dicke mm	Radius/Fase mm	LZ	Qualität	Bestell-Nr.
12	20	2	1,5	◇	HW	10041420
12	20	2	2,0	◇	HW	10105115
12	20	2	3,0	◇	HW	10041098

Mehrfach Radienziehklingen

VHW

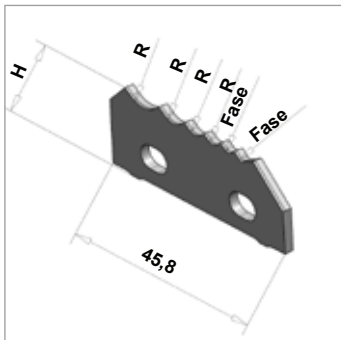

62010

ANWENDUNG:	Zum Abziehen der Kunststoff-Anleimerkanten mit Fase und Rundungen
WERKSTOFF:	Kunststoffanleimer
MASCHINE:	Doppelendprofil- und Kantenanleimmaschinen, HOMAG, IMA
AUSFÜHRUNG:	VHW Messer ohne und mit Anti-Weibruch lieferbar
NACHSCHÄRF-ZONE:	nicht nachschärfbar
LIEFERUNG:	auf Anfrage

Flachziehklingen

HW bestückt

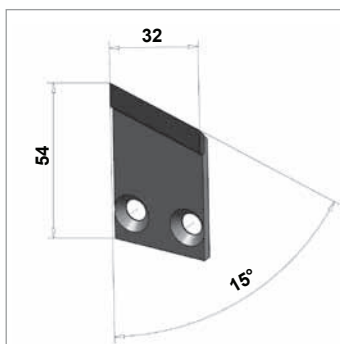

62010

ANWENDUNG:	Zum Abziehen der Kunststoff-Anleimerkanten und Leimresten
WERKSTOFF:	Kunststoffanleimer
MASCHINE:	Doppelendprofil- und Kantenanleimmaschinen, HOMAG
AUSFÜHRUNG:	HW bestücktes Messer
NACHSCHÄRF-ZONE:	bis zu 8 mal nachschärfbar
LIEFERUNG:	auf Anfrage

„Think global - act local“

Das Traditionsunternehmen A|K|E

A|K|E ist ein familiengeführtes, mittelständisches Unternehmen mit internationaler Ausrichtung. Unsere Aufstellung bietet unseren Kunden entscheidende Vorteile. Sie finden die Vielfalt und Kompetenz eines Großen und profitieren von der Schnelligkeit und Flexibilität eines Kleinen. Unsere Spezialisierung, die sprichwörtliche Präzision, die Innovationsfreude und ein immenser Erfahrungsschatz, bringen unsere Kunden an die Spitze.

Seit über 50 Jahren steht A|K|E für höchste Qualität bei Industrie und Handwerk. Heute ist A|K|E einer der weltweit führenden Hersteller von Kreissägeblättern und Fräswerkzeugen.

Ob individuelle Werkzeuge oder anspruchsvollste Standards: die Lösung heißt A|K|E.



Technische Änderungen vorbehalten / Subject to technical changes (Printed in Germany) 2.0/04/13

AKE Knebel GmbH & Co. KG

Hölzlestraße 14 und 16
D-72336 Balingen

Telefon: +49 (7433) 261 0

Fax: +49 (7433) 261 100

AKE Knebel GmbH & Co. KG

Konrad-Adenauer-Straße 32
D-33397 Rietberg

Telefon: +49 (5244) 9 20 20

Fax: +49 (5244) 9 20 280

AKE Knebel GmbH & Co. KG

Am Mühlbach 6
D-83209 Prien

Telefon: +49 (8051) 96 56 78 0

Fax: +49 (8051) 96 56 78 19