

Segatronchi elettro-idrauliche a ganci mobili

Segatronchi a nastro verticale Mod. ST115 - ST130 - STN140

- Basamento in acciaio di grosso spessore • Guidalama a pressione telecomandato • Tendilama elettrico (ST115 - ST130) • Tendilama idraulico a controllo elettronico (STN140) • Inclinazione elettrica del volano superiore • Freno idraulico a disco sul volano inferiore • Lubrificazione centralizzata manuale (STN140) • Protezione-riparo lama e volano superiore • Pompa automatica gasolio lubrificazione lama e volani temporizzata (a richiesta) • Pompa acqua su dente segatronchi (a richiesta) • Tappeto di catene multiple sul basamento segatronchi (a richiesta)

Carro porta tronchi Mod. LMI 900

- 2 Pressioni di griffaggio tronchi • Battenti fissi • Ganci mobili a mezzo cilindri idraulici con comandi singoli e simultanei per centraggio tronco • Giratronchi idraulici da 10 q.li ogni braccio con comandi singoli e simultanei • Inclinazione del braccio a 90° • Divisore Elettronico spessori con 10 quote pre-programmate • Spostamento trasversale morse con motore a 2 velocità 1,8-8 mt./min. • Avanzamento Idraulico con traino a fune d'acciaio • Pulpito di comando seduto • Lubrificazione centralizzata automatica • Pantografo porta cavi • Spostamento trasversale morse con motore idraulico a comando proporzionale di velocità 0-18 mt./min. (300 mm./sec.) con Divisore Elettronico Analogico a 50 programmi di lavoro (a richiesta) • Avanzamento Idrostatico con traino a fune d'acciaio che consente accelerazioni elevate nel ritorno del carro (a richiesta)

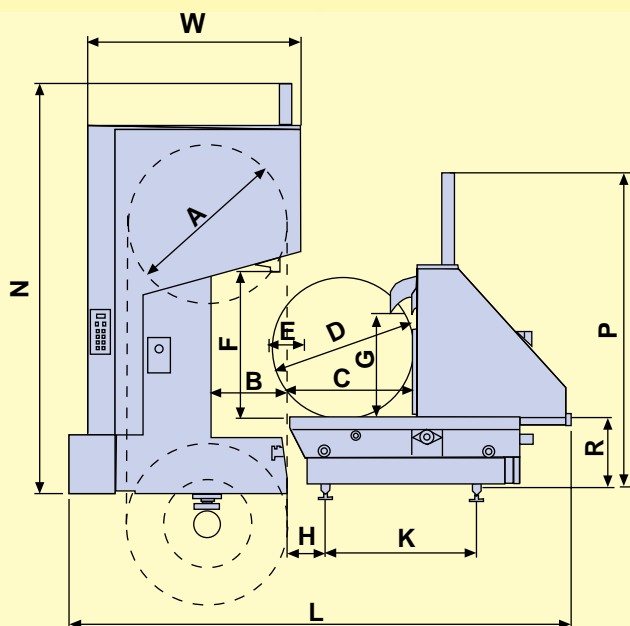

	ST115 LMI 900	ST130 LMI 900	STN140 LMI 900
A	1150	1300	1400
B	560	650	720
C	900	900	900
D	1000	1000	1000
E	100	100	100
F	1000	1050	1150
G	800	800	800
H	250	250	250
K	1000	1000	1000
L	3710	3950	4000
N	2700	2950	3400
P	2450	2450	2450
R	450	450	450
W	1680	1890	1970

MOVING-HOOK ELECTRO-HYDRAULIC LOG BAND SAWS

Vertical log band saw Mod. ST115 - ST130 - STN140

• Extra-thick steel frame • Remote-controlled pressure blade push • Electrical blade tensioning unit (ST115 - ST130) • Electronic-control hydraulic blade tensioning unit (STN140) • Power tilting of upper flywheel • Hydraulic disc brake on lower flywheel • Manual centralised lubrication (STN140) • Blade and upper flywheel protection-guard • Automatic timed diesel-oil blade and flywheel lubrication pump (upon request) • Water pump on saw blade tooth (upon request) • Multiple chain belt on log band saw frame (upon request)

Log carriage Mod. LMI 900

• 2 log clamping pressure values • Fixed fence • Hydraulic-cylinder controlled moving hooks with single and simultaneous controls for log centring • Hydraulic log turners • 1000 kg each arm with single or simultaneous controls • 90° arm tilting • Electronic thickness Gauging Unit with 10 preset sizes • Clamp transversal movement with 2-speed motor 1.8-8 m/min • Hydraulic Feed with steel cable drive • Seat control station • Automatic centralised lubrication • Cable pantograph • Hydraulic-motor clamp transversal movement with proportional-speed control 0-18 m/min (300 mm/sec) with 50-program Analog Thickness Gauging Unit (upon request) • Hydrostatic Feed with steel cable drive for fast carriage return acceleration (upon request)

ELEKTRO-HYDRAULISCHE BLOCKBANDSÄGEN MIT BEWEGLICHEN KLAUEN

Vertikal-Blockbandsäge - Modell ST115 - ST130 - STN140

• Maschinenständer aus dickwandigem Stahl • Feste Blattdruckführung, ferngesteuert • Elektrische Blattspannung (ST115 - ST130) • Hydraulische Blattspannung, elektronisch gesteuert (STN140) • Elektrische Neigung für oberes Schwungrad • Hydraulische Scheibenbremse am unteren Schwungrad • Manuelle Zentralschmierung (STN140) • Schutzeinrichtung am Sägeblatt und oberem Schwungrad • Automatische Dieselölpumpe für zeitlich gesteuerte Sägeblatt- und Schwungradschmierung (auf Anfrage) • Wasserpumpe für Sägeblattzahnbesprühung (auf Anfrage) • Kettenbett am Maschinenständer (auf Anfrage)

Blockbandsägewagen - Modell LMI900

• 2 Druckwerte zur Rundholzbefestigung • Feste Anschlagplatten • Bewegliche Klauen durch Hydraulikzylinder gesteuert, mit Einzel- und Simultansteuerungen zur Rundholzeinstellung • Hydraulische Stammwender 10 Doppelzentner je Arm, mit Einzel- und Simultansteuerungen • Armsteigung 90° • Elektronische Dickeneinstellung mit 10 vorgewählten Maßen • Spannbock-Querantrieb durch polumschaltbaren Motor, 2 Drehgeschwindigkeiten für 1,8-8 m/Min. • Hydraulik mit Stahlseilantrieb, ermöglicht hohe Beschleunigung bei der Wagenrückfahrt • Sitz-Steuerpult • Automatische Zentralschmierung • Kabelaufhängungen • Spannbock-Querantrieb durch hydraulischen Motor mit proportionaler Regulierung der Drehgeschwindigkeit für 0-18 m/Min. (300 mm/Sek.), mit analoger elektronischer Dickeneinstellung für 50 Speicherprogramme (auf Anfrage) • Hydrostatik mit Stahlseilantrieb, ermöglicht hohe Beschleunigung bei der Wagenrückfahrt (auf Anfrage)

SCIÉS A GRUMES ELECTRO-HYDRAULIQUES A GRIFFES MOBILES

Scie à grumes à ruban vertical Mod. ST115 - ST130 - STN140

• Bâti en acier très épais • Guide-lame à pression télécommandé • Tendeur de lame hydraulique à contrôle électronique (ST115 - ST130) • Tendeur de lame hydraulique à contrôle électronique (STN140) • Inclinaison électrique du volant supérieur N • Frein hydraulique à disque sur le volant inférieur • Lubrification centralisée manuelle (STN140) • Carter de protection de la lame et du volant supérieur • Pompe automatique gasoil lubrification lame et volants temporisée (sur demande) • Pompe eau sur dent de la lame de la scie à grumes (sur demande) • Tapis de chaînes multiples sur le bâti de la scie à grumes (sur demande)

Chariot à grumes Mod. LMI900

• 2 pressions de griffage des grumes • Volets fixes • Griffes mobiles hydrauliques avec commandes individuelles et simultanées pour le centrage de la grume • Inclinaison du bras à 90° • Tourne-grumes hydrauliques de 10 quintaux par bras avec commandes individuelles et simultanées • Inclinaison du bras à 90° • Diviseur électronique d'épaisseurs avec 10 cotes pré-programmées • Déplacement transversal des poupées avec moteur à 2 vitesses 1,8 - 8 m/min. • Aménagement hydraulique avec traction par câble en acier • Pupitre de commande assis • Lubrification automatique centralisée • Pantographe porte-câbles • Déplacement transversal des poupées à moteur hydraulique à commande proportionnelle de vitesse 0-18 m/min. (300 mm./sec.) avec Diviseur électronique analogique à 50 programmes de travail (sur demande) • Aménagement hydrostatique avec traction par câble en acier permettant des accélérations élevées lors du retour du chariot (sur demande)

SIERRAS PARA TRONCOS ELECTRO-HIDRÁULICAS DE GANCHOS MÓVILES

Sierra para troncos de cinta vertical Mod. ST115 - ST130 - STN140

• Base de acero de gran espesor • Guía de la hoja a presión teledirigida • Tensor de hoja hidráulico por control electrónico (ST115 - ST130) • Tensor de hoja hidráulico por control electrónico (STN140) • Inclinaison eléctrica del volante superior • Freno hidráulico de volante en el volante inferior • Lubricación centralizada manual (STN140) • Protección de la hoja y del volante superior • Bomba automática gasóleo, lubricación hoja y volantes temporizada (a pedido) • Bomba de agua en diente de la hoja (a pedido) • Banda de cadenas múltiple en la base de la sierra para troncos (a pedido)

Carro porta-troncos Mod. LMI 900

• 2 Presiones de agarre troncos • Topes fijos • Ganchos móviles mediante cilindros hidráulicos con mandos individuales y simultáneos para el centrado del tronco. • Giradoras de troncos hidráulicas de 10 quintales en cada brazo con mandos individuales y simultáneos - Inclinaison del brazo a 90° • Divisor Electrónico espesor con 10 cuotas previamente programadas • Desplazamiento transversal mordazas con motor de 2 velocidades 1,8 - 8 mt/min. • Avance Hidráulico con arrastre por cable de acero • Puesto de mando con asiento • Lubricación centralizada automática • Pantógrafo porta-cables • Desplazamiento transversal mordazas con motor hidráulico de mando proporcional, velocidad de desplazamiento 0-18 mt/min. (300 mm./seg.) con Divisor Electrónico Analógico con 50 programas de trabajo (a pedido) • Avance Hidrostático con arrastre por cable de acero que permite elevadas aceleraciones en el regreso del carro (a pedido)

ЭЛЕКТРОГИДРАВЛИЧЕСКИЕ ПИЛОРАМЫ С ПОДВИЖНЫМИ КРЮКАМИ

Вертикальная ленточная пилорама Мод. ST115 - ST130 - STN140

Основание станка из толстой стали • Направляющая пилы с регулируемым давлением • Электрическое устройство натяжения пилы (ST115 - ST130) • Гидравлическое устройство натяжения пилы с электронным контролем (STN140) • Электрическое устройство наклона верхнего шкива • Гидравлический дисковый тормоз на нижнем шкиве • Централизованная ручная смазка (STN140) • Защита пилы и верхнего шкива • Автоматический насос для темпоризированной смазки соляной пилы и шкивов (под заказ) • Насос для подачи воды на зубья пилы (под заказ) • Транспортер из цепей на основании пилорамы (под заказ)

Тележка для бревен Мод. LMI 900

2 значения давления захвата бревен • Фиксированные упоры • Подвижные крюки с приводом от гидравлических цилиндров с отдельным и одновременным управлением для центровки бревна • Гидравлические устройства поворота бревен с усилием 1000 кг на каждый рычаг с отдельным и одновременным управлением - Наклон рычага на 90° • Электронное программирующее устройство на 10 предварительно заданных значений • Поперечное смещение зажимов при помощи двухскоростного двигателя 1,8 - 8 м/мин. • Система гидростатического продвижения с тягой при помощи стального троса, что позволяет существенное ускорение во время обратного хода тележки • Пульт управления с креслом • Централизованная автоматическая смазка • Пантограф для кабелей • Поперечное смещение зажимов при помощи гидромотора с пропорциональной регулировкой скорости 0-18 м/мин. (300 мм/сек.) с Электронным Аналоговым программирующим устройством на 50 рабочих программ (под заказ)