

SEL CO WN 7

CENTRES DE SCIAGE
À CONTRÔLE NUMÉRIQUE

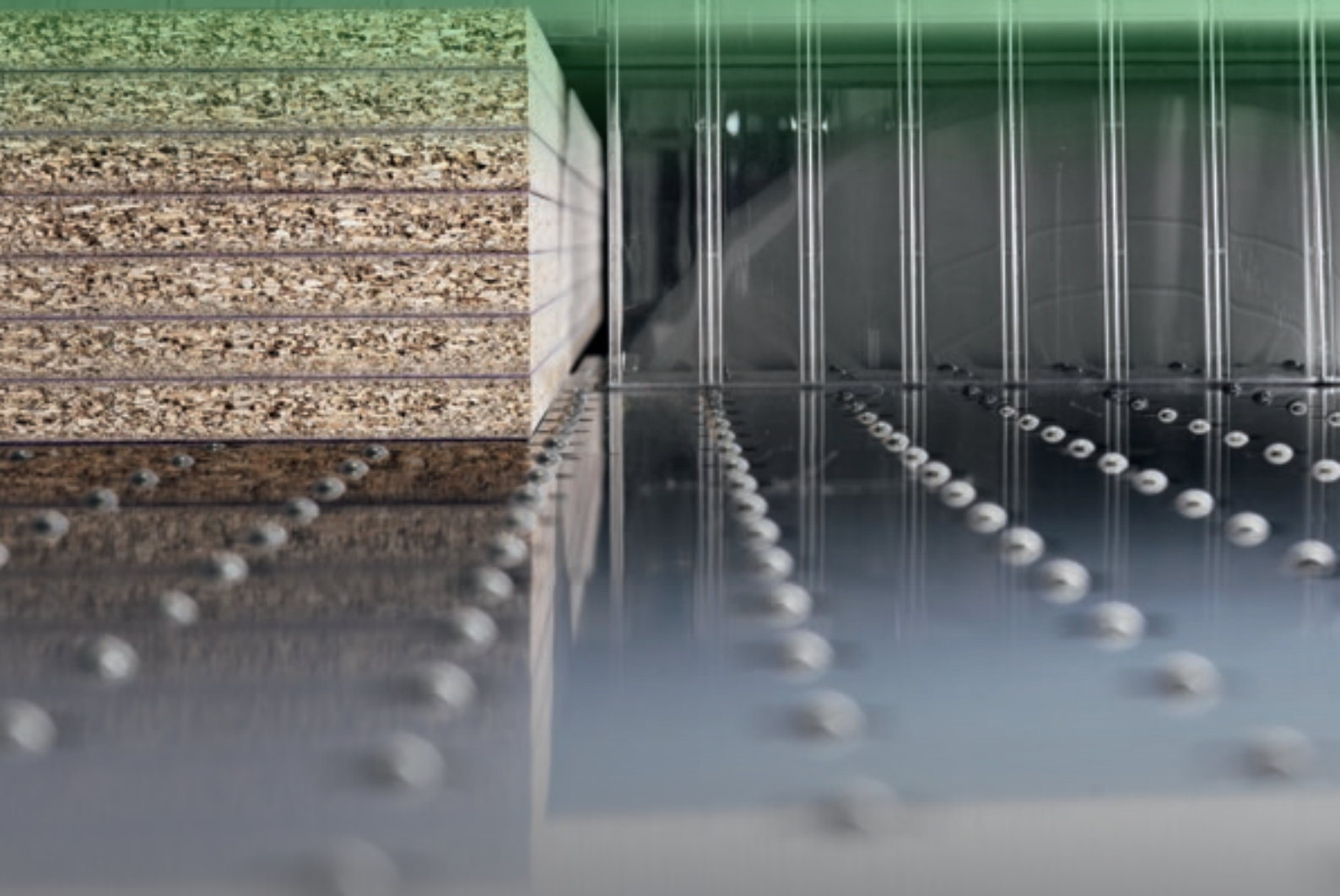

 **BIESSE**

TECHNOLOGIE À HAUTE PRODUCTIVITÉ

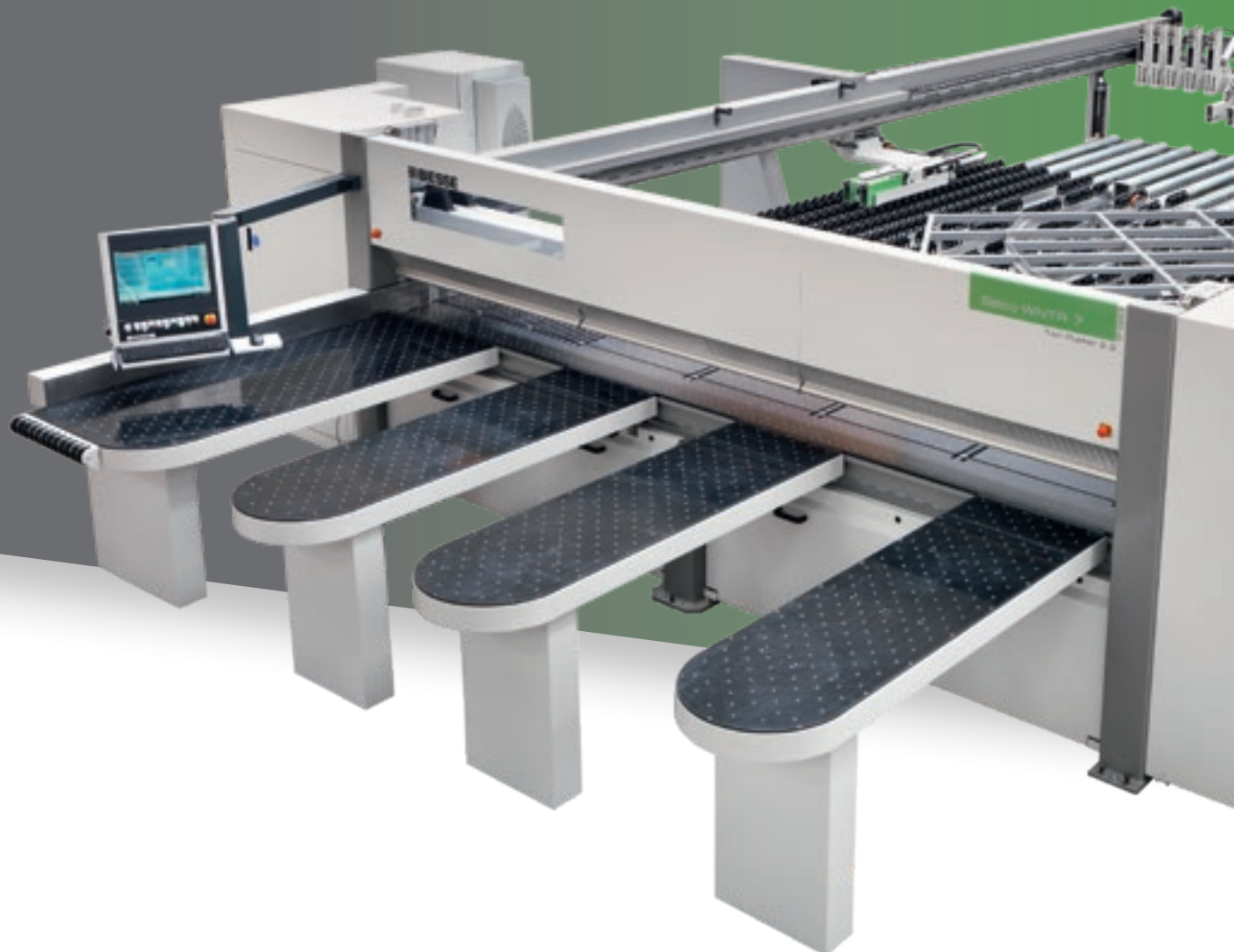

LE MARCHÉ REQUIERT

un changement dans les processus de production qui permette d'**accepter le plus grand nombre de commandes possibles** tout en maintenant de hauts standards de qualité, la personnalisation des pièces produites avec des délais de livraison rapides et fiables et répondant aux exigences des industries les plus automatisées.

BIESSE RÉPOND

par des solutions technologiques qui valorisent et supportent l'habileté technique et la connaissance des processus et des matériaux. **Selco WN 7** est le résultat d'innovations continues visant à accroître la productivité et à garantir la qualité globale des façonnages. **Selco WN 7** représente le haut de gamme des centres de sciage à une ligne de coupe: performances élevées dans des délais de plus en plus réduits pour répondre aux besoins des moyennes et grandes industries de l'ameublement.



SELCO WN 7

- ✓ QUALITÉ DE COUPE MAXIMALE
- ✓ PRÉCISION DU FAÇONNAGE
- ✓ RÉGLAGES SIMPLES ET RAPIDES
- ✓ OPTIMISATION DE CHARGEMENT POUR LES GROS VOLUMES
- ✓ AUGMENTATION DE LA PRODUCTIVITÉ JUSQU'À 60%.

QUALITÉ DE COUPE MAXIMALE

La structure solide du bâti garantit une qualité et une fiabilité constantes grâce à une stabilité de façonnage parfaite.

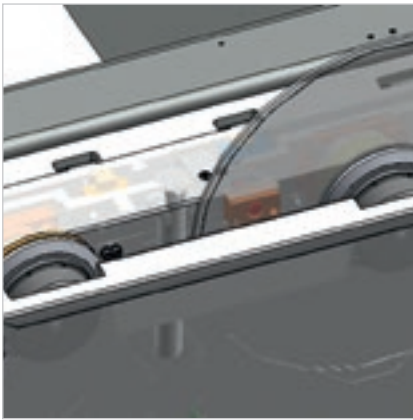
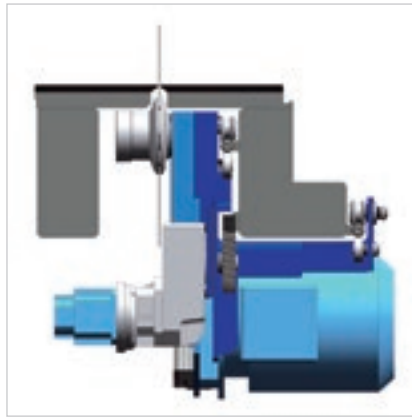

Le dispositif anti-inclinaison contrôle la position et le nombre de tours de la lame en intervenant sur la vitesse d'avancement. **Qualité maximale de la coupe, augmentation de la durée de vie de la lame et coûts d'entretien réduits.**

Qualité maximum du produit fini grâce à la table à coussin d'air pour le déplacement de matériaux délicats. Cette caractéristique garantit également une propreté permanente du plan de travail juste à côté de la lame.



L'équilibre optimal et la distribution du poids sur les deux rails assurent une absence totale de vibrations ainsi qu'une rectitude de coupe parfaite.



La montée des lames motorisée assure un réglage précis et rapide du dépassement de la lame.



Les systèmes de pression sont équipés d'un dispositif efficace d'aspiration qui garantit une grande qualité de coupe tout en assurant une propreté permanente pendant le façonnage.



Le presseur seul permet de bloquer les panneaux à une pression homogène et contrôlée afin de garantir une haute qualité de coupe.



Le double presseur présente une structure dédoublée et indépendante, qui garantit une pression homogène et contrôlée sur la pile de panneaux à découper grâce à l'absence d'ouvertures pour le passage des pinces, créant un véritable compartiment étanche dans les coupes de délignage afin d'obtenir une aspiration efficace des poussières.



PRÉCISION DU FAÇONNAGE

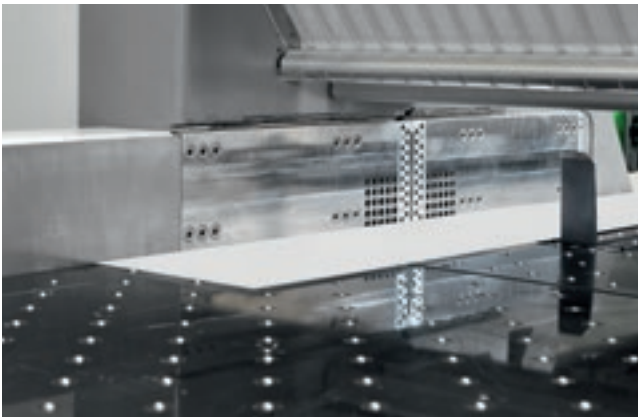

Grâce à l'aligneur latéral intégré au chariot-lame, il est possible d'obtenir un positionnement parfait de panneaux même très minces et/ou flexibles, réduisant ainsi au minimum les temps de cycle.



↙
Système de fermeture de la ligne de coupe pour éviter la chute des déchets longitudinaux.



Le robuste chariot pousseur positionne les panneaux de manière précise et rapide grâce au moteur brushless. Le plan de guidage sous le pousseur est équipé de roulettes libres et indépendantes afin d'éviter de rayer les panneaux aux surfaces délicates.



Les pinces, indépendantes et autonivelantes, garantissent un blocage ferme et un alignement parfait de la pile de panneaux. Leur structure particulière et la logique de la machine permettent l'expulsion complète des piles de panneaux sciés hors de la ligne de coupe, ce qui facilite à la fois leur déplacement et le déchargement des chutes.

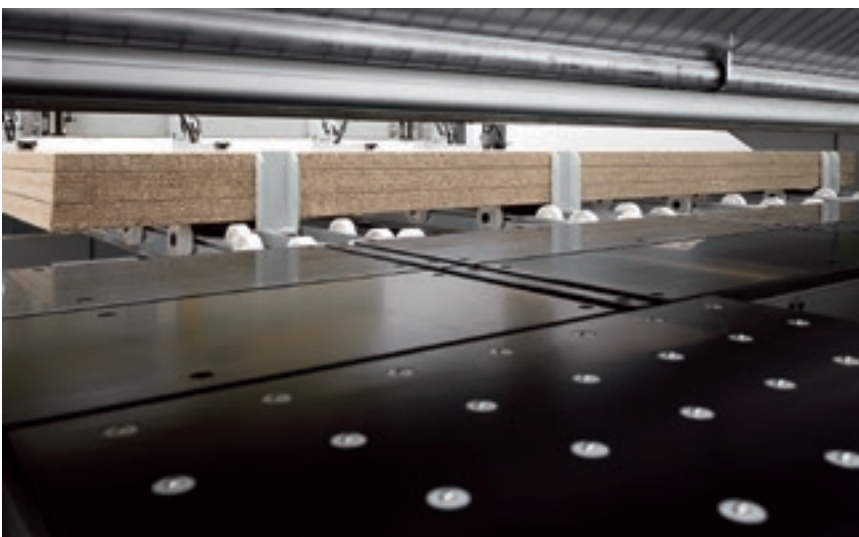

De puissants aligneurs frontaux alignent la pile de panneaux contre les pinces du pousseur.

OUTILLAGE EN QUELQUES SECONDES

Systèmes brevetés pour des réglages simples et rapides.



Le système « Quick change » est le dispositif le plus **rapide, ergonomique et sûr** pour le remplacement des lames sans l'utilisation d'outils.

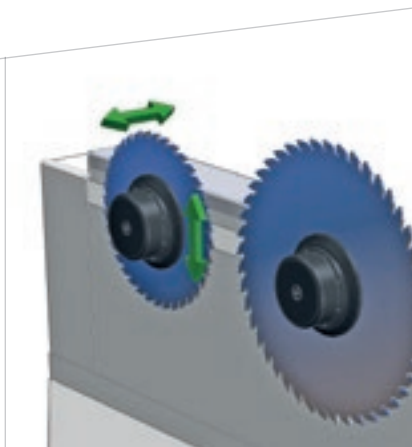

Paramétrage rapide et précis des outils grâce au réglage électronique de l'inciseur par le biais du dispositif Digiset.

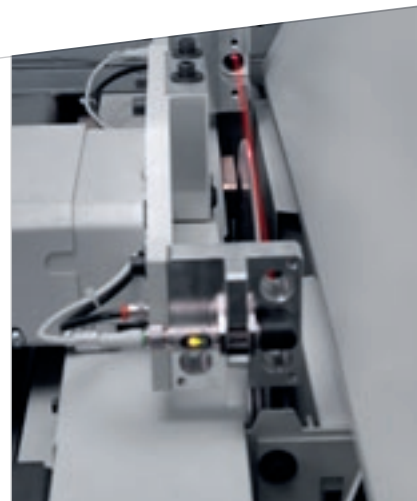

Alignement automatique de l'inciseur. Le système breveté est en mesure d'aligner automatiquement l'inciseur sur la nouvelle lame en quelques secondes. Il permet de réduire les temps d'installation, les coupes d'essai et la possibilité d'erreur avec une augmentation de la productivité et une réduction des coûts de gestion de l'affûtage.

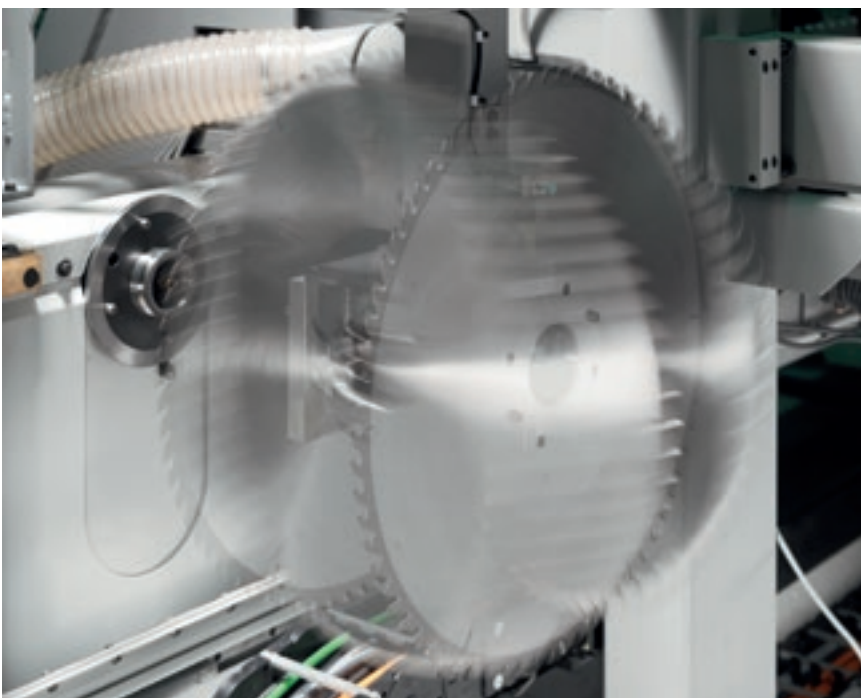

Grâce au système de changement robotisé de la lame principale et au logiciel correspondant, la lame peut être remplacée de manière **complètement automatique en quelques secondes, ce qui permet à la fois d'assurer un réglage précis** et de réduire les temps de cycle.

CHARGEMENT OPTIMISÉ POUR LES GROS VOLUMES

Sur demande sont disponibles des solutions spéciales pour le déplacement des piles et l'introduction/évacuation des panneaux.



La station tournante brevetée permet de tourner la pile de panneaux tout en maintenant l'alignement au point zéro avant et après rotation. Les dispositifs de blocage des panneaux évitent la décomposition de la pile en cours de rotation.



La table élévatrice est composée d'un châssis robuste muni de logements spéciaux pour permettre le chargement direct de la pile.



Des tables à rouleaux de chargement libres ou motorisées permettent le chargement et l'éventuel déchargement latéral ou arrière des piles de panneaux.

Table à rouleaux à deux niveaux. Grâce à l'encombrement réduit qui se développe en hauteur, la table à rouleaux à deux niveaux permet d'optimiser les espaces et de s'adapter parfaitement aux usines où il n'est pas possible d'installer deux transports à rouleaux au sol.

TWIN PUSHER

DEUX SCIES À PANNEAUX EN UNE

Le Twin Pusher, brevet exclusif pour toutes les scies à panneaux Biesse, est constitué de deux pousseurs complémentaires. La présence d'une butée supplémentaire permet la coupe indépendante de bandes mesurant jusqu'à 650 mm de largeur.

Augmentation de la productivité jusqu'à 40%,
gestion optimale des pics de production et retour
sur investissement avant la fin de la première année.

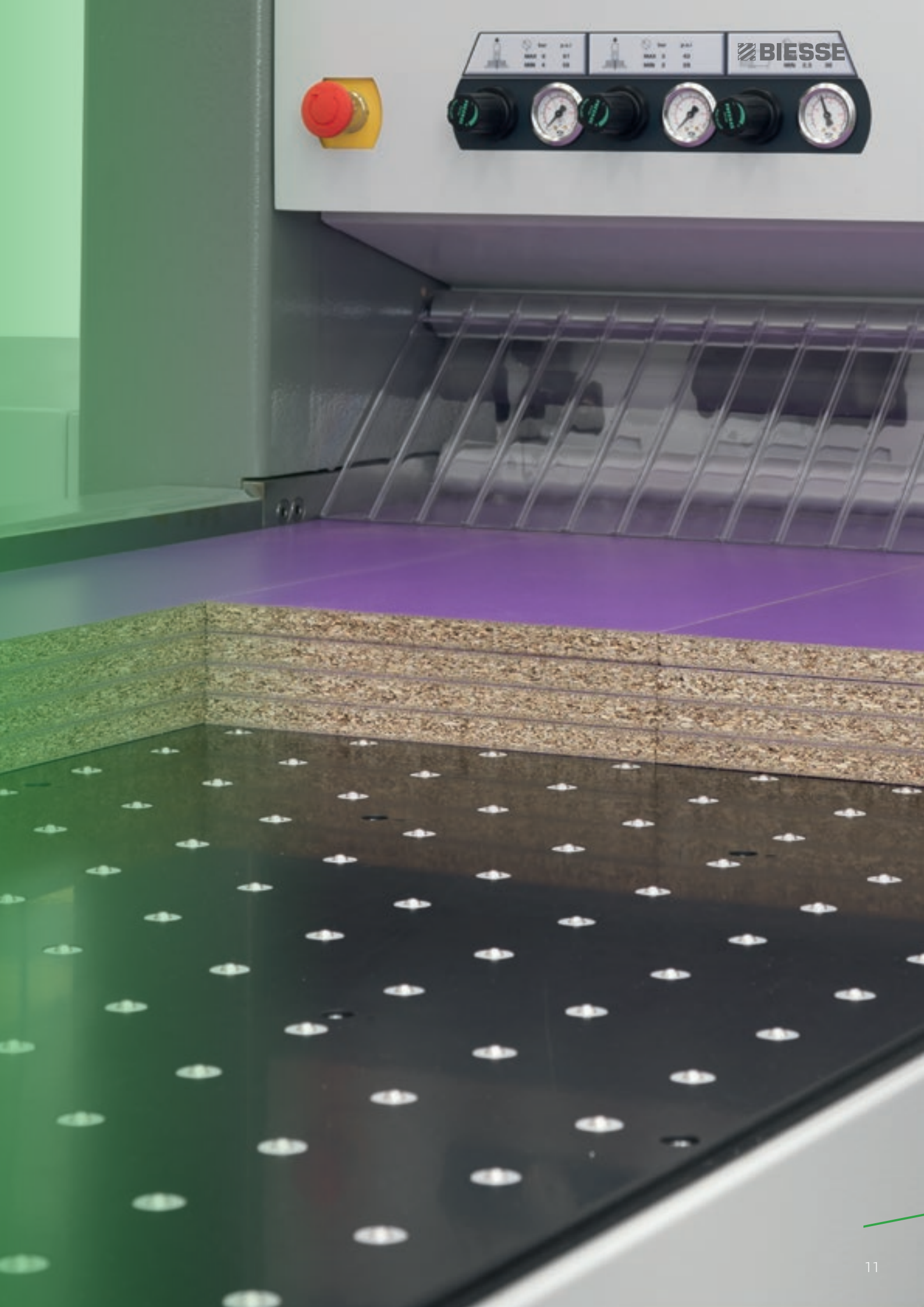

BIESSE

ACCROÎTRE LA PRODUCTIVITÉ JUSQU'À 60%

Deux stations de coupe indépendantes sur une seule scie à débit.



Pousseur auxiliaire composé de deux pinces indépendantes à positionnement latéral à contrôle numérique. La présence d'une butée supplémentaire permet la coupe indépendante de bandes mesurant jusqu'à 1200 mm de largeur.



Coupe transversale différenciée également sur les bandes étroites.



Coupe transversale de la dernière bande avec avance de la charge puis rotation de la pile de panneaux suivante.



Coupe transversale et longitudinale effectuée en un seul cycle de travail.

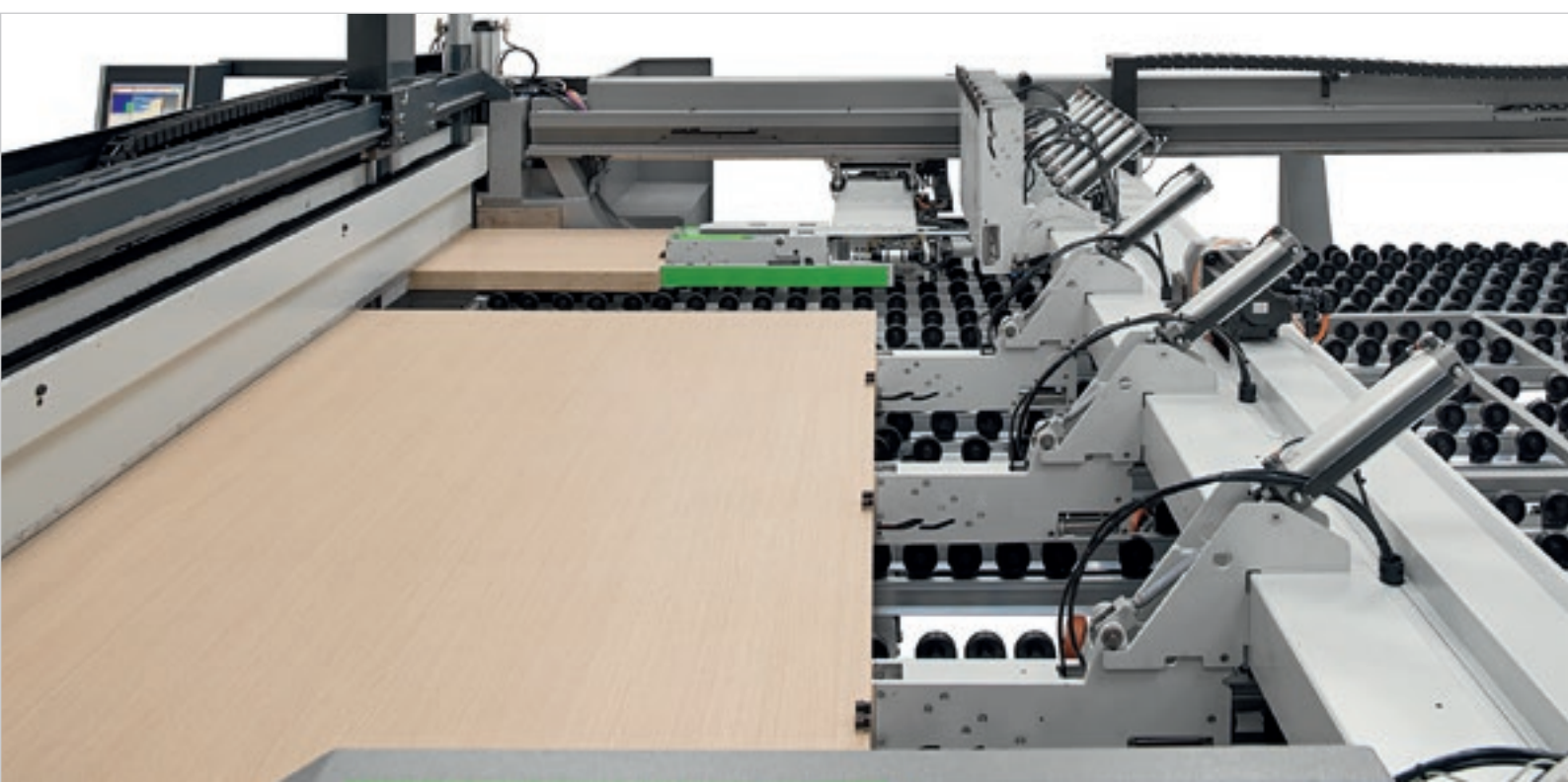

PRODUCTION LINES

PERSONNALISATION COMPÉTITIVE

Biesse Systems est un groupe d'experts des processus de production à large échelle. qui propose des cellules et des équipements intégrés capables d'optimiser la compétitivité des clients en associant les exigences de la production de masse et les hauts niveaux de personnalisation des produits finis demandés par le consommateur final.

Réalisation "sur mesure" d'usines clés en main, intégration de solutions Biesse Group avec logiciel et machines complémentaires, plus de 1000 équipements installés dans le monde.



UNE RÉPONSE À TOUS LES BESOINS

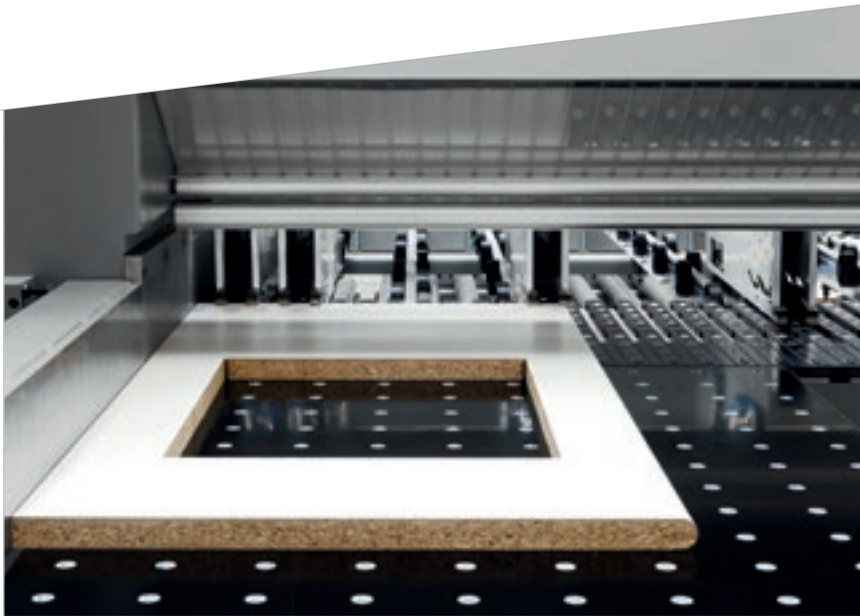

Des logiciels et des dispositifs électroniques pour exécuter des coupes fenêtre et des rainures sur les panneaux. Les schémas peuvent être mémorisés sur le contrôle numérique.

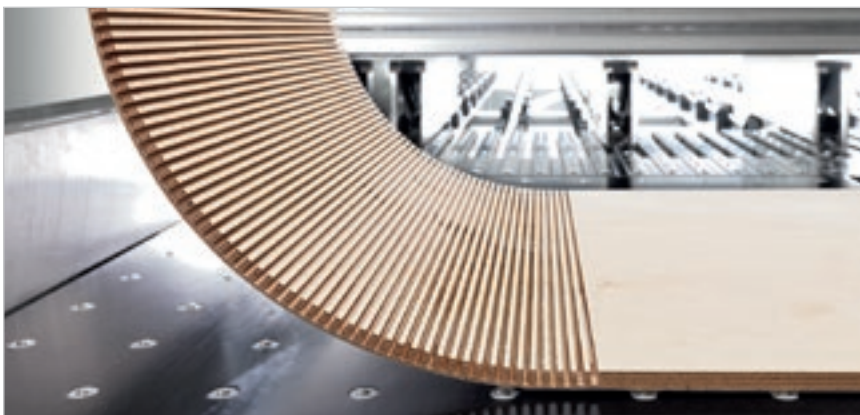

Système pour l'exécution automatique de rainurages dont la largeur peut être programmée à travers le contrôle numérique. La profondeur de la rainure peut être réglée manuellement de l'extérieur du corps machine et avec les lames en mouvement, ou au moyen d'un dispositif électronique.



Des panneaux de fine épaisseur peuvent être chargés depuis la table élévatrice en employant des points de poussée oscillants spéciaux à contrôle électronique. Une logique spécifique de prélèvement associée à des groupes d'arrêt (brevetés) permet d'éviter l'entraînement éventuel par frottement de panneaux minces ne faisant pas partie de la pile à prélever.

Des solutions technologiques pour toutes les exigences d'usinage.

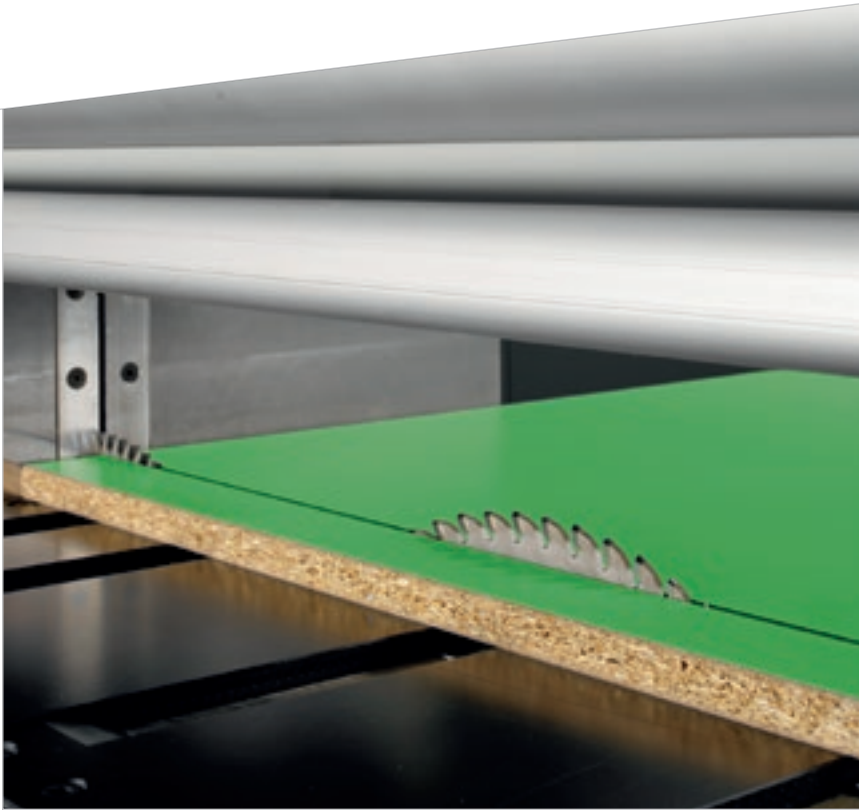

Fonction PFS pour l'exécution de coupes de panneaux soft et postformés. Un programme spécial du contrôle numérique assure une incision parfaite aussi bien du point d'entrée que du profil de sortie, ce qui permet d'éviter des éclats de matériaux fragiles et délicats (breveté).



Dispositif automatique pour l'exécution de coupes inclinées.

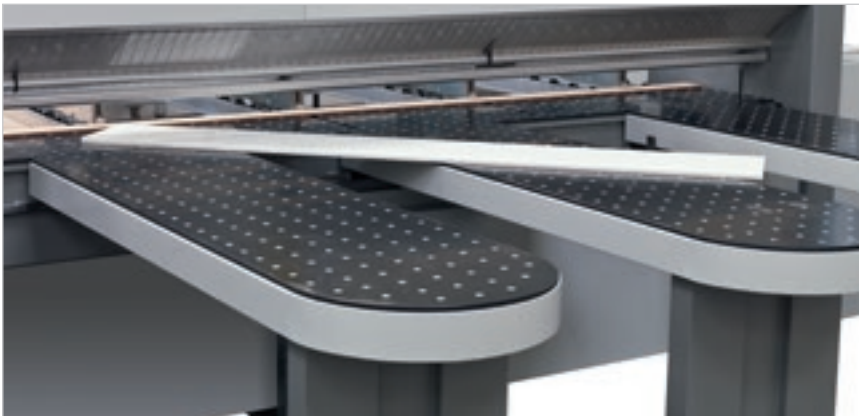

FACILITÉ D'EMPLOI ET OPTIMISATION DES USINAGES

Le contrôle numérique OSI (Open Selco Interface) garantit la gestion entièrement automatique de schémas de coupe et optimise les mouvements des axes (chariot pousseur, chariot porte-lames et aligneur latéral). Il assure la juste sortie de la lame par rapport à la pile de coupe et calcule la vitesse la plus appropriée de la coupe en fonction de la hauteur de la pile et de la largeur des chutes, contribuant ainsi à obtenir toujours la meilleure qualité de coupe.

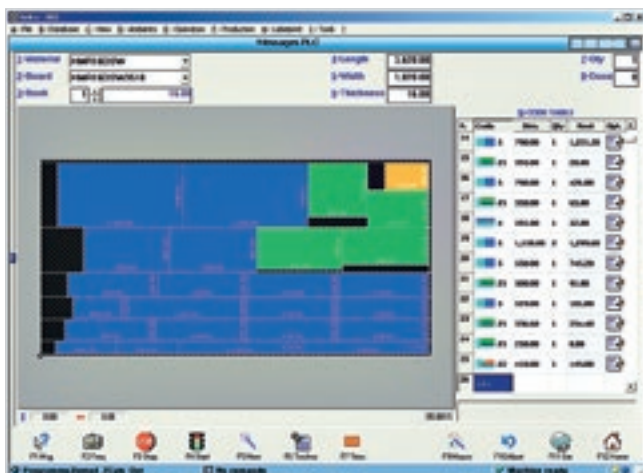

Programmation facile des schémas de coupe.



Simulation graphique en temps réel avec messages et informations pour l'opérateur.

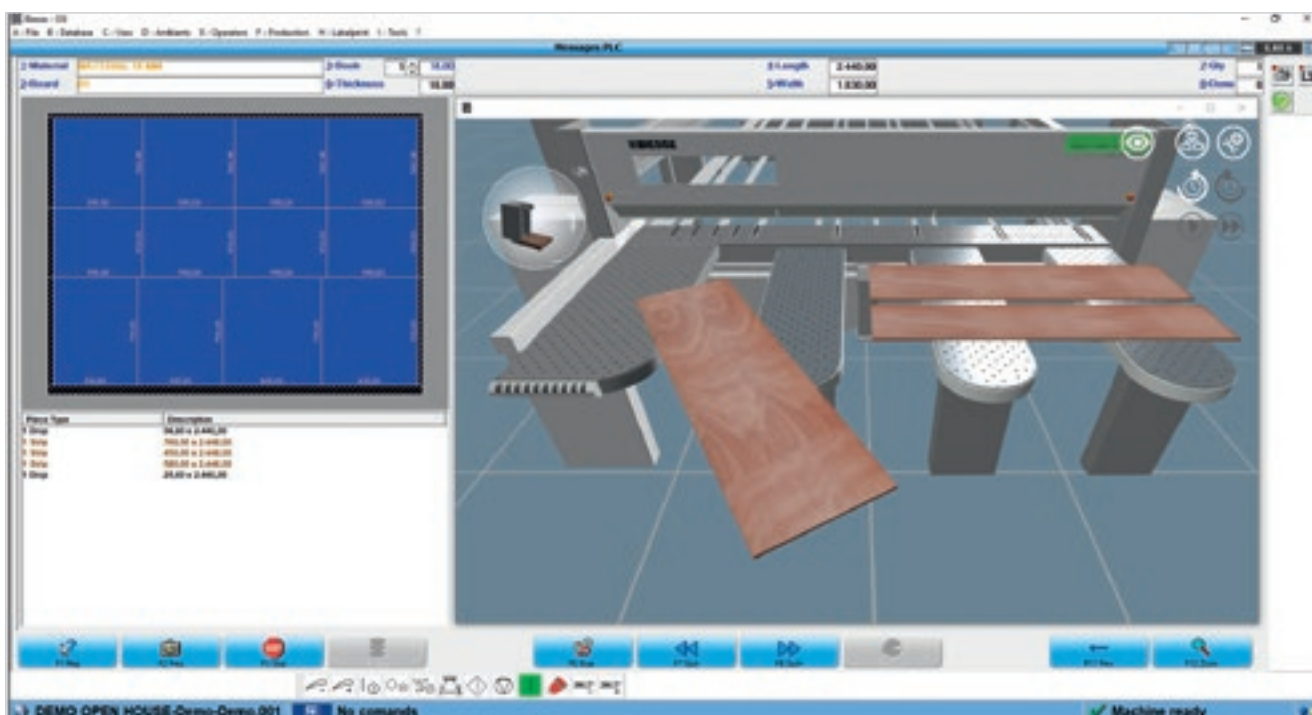



Programme interactif pour l'exécution facile et rapide de coupes et de rainures même sur des panneaux de récupération.

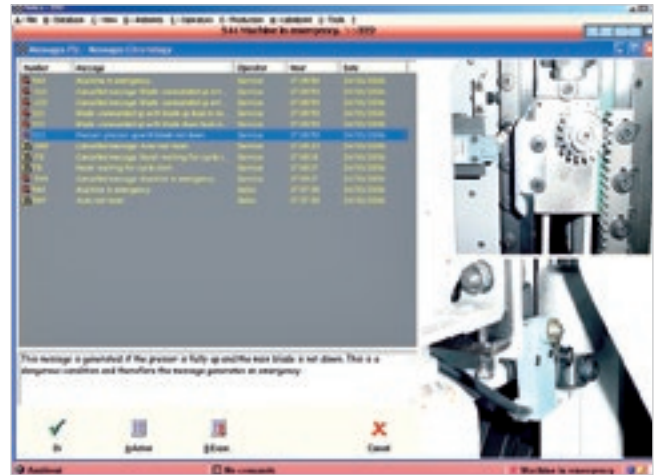

Un programme efficace de diagnostic et de détection des pannes fournit des informations complètes (photos et textes) afin de garantir une résolution rapide des problèmes éventuels.

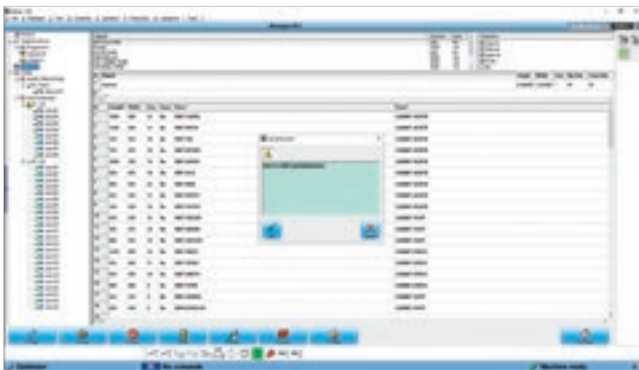

Quick Opti
Logiciel simple et intuitif pour l'optimisation des schémas de coupe directement sur la machine.*

Étiquetage.
Un logiciel spécial permet de créer des étiquettes personnalisées et de les imprimer en temps réel à bord de la machine. Les informations disponibles peuvent également être imprimées comme code à barres.



LOGICIEL POUR LA GESTION INTELLIGENTE ET ASSISTÉE DES SCHÉMAS DE COUPE



B_OPTI EST LE LOGICIEL D'OPTIMISATION DES SCHÉMAS DE COUPE ENTIÈREMENT DÉVELOPPÉ PAR BIESSE.

EN FONCTION DE LA LISTE DES PIÈCES À PRODUIRE ET DES PANNEAUX DISPONIBLES, IL EST EN MESURE DE CALCULER LA MEILLEURE SOLUTION, EN RÉDUISANT AU MAXIMUM LA CONSOMMATION DES MATÉRIELS, LES TEMPS DE COUPE ET LES COÛTS DE PRODUCTION.

- Interface simple et intuitive.
- Fiabilité élevée des algorithmes de calcul pour les lots de production des petites et grandes entreprises.
- Importation automatique des listes de coupe générées par logiciel pour la conception des meubles et/ou par les systèmes de gestion ERP.



TRACKING LIGHT

SOLUTION POUR UNE UTILISATION SIMPLE, ERGONOMIQUE ET EFFICACE DE LA MACHINE.



Tracking Light est la solution technologique développée par Biesse pour assister l'opérateur au cours des différentes phases de travail, composée d'une bande à LED dynamiques sur la ligne de coupe. Les LED sur la ligne de coupe, en fonction de leur couleur, indiquent les différentes phases de travail et guident l'utilisateur pour une utilisation simple et intuitive de la machine. L'opérateur pourra surveiller à tout moment et en toute sécurité l'état de la machine, sans contrôler la simulation sur l'écran, en évitant toute erreur.

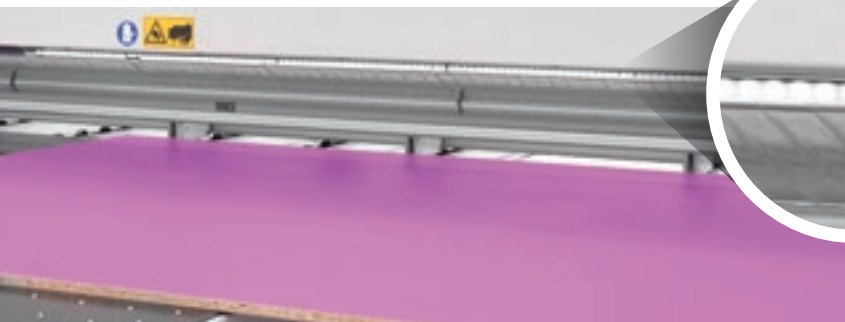

LED BLANCHES

Les LED blanches clignotent pour indiquer la phase de chargement du panneau dans la machine et la largeur de la pièce à charger.

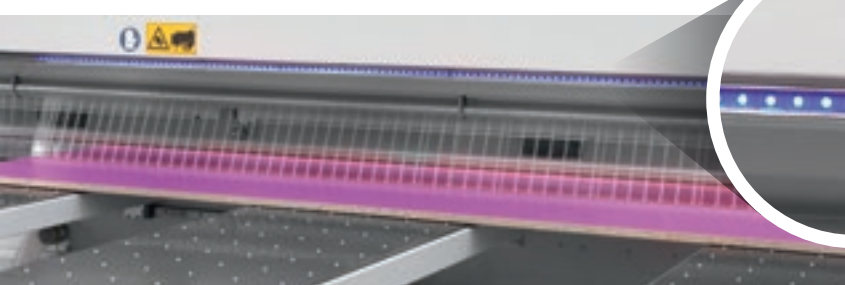

LED BLEUES

Les LED bleues signalent que le panneau est en cours de façonnage et que les pièces en sortie devront subir d'autres façonnages.

TRACKING LIGHT ASSISTE L'OPÉRATEUR AU COURS DES OPÉRATIONS MANUELLES EN LE GUIDANT TOUT AU LONG DU PROCESSUS

- Aucune possibilité d'erreur
- Gestion du travail optimisée
- Cycles de coupe fluides et efficaces
- Facile à utiliser
- Design fonctionnel



DISPOSITIF CONÇU POUR RENDRE VOS TECHNOLOGIES TOUJOURS PLUS INTELLIGENTES.

INDICATEURS À LED DYNAMIQUES

Les LED blanches en mouvement indiquent la direction de rotation manuelle des pièces, tandis que les LED avec une lumière plus intense correspondent exactement à la largeur de la pièce à charger.

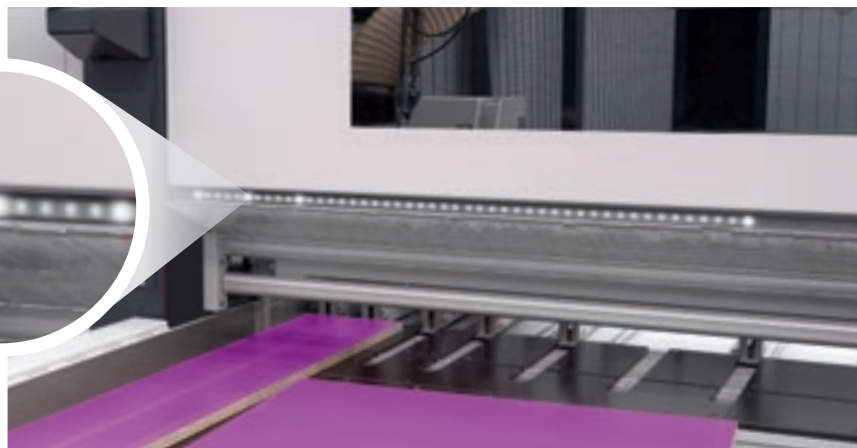

LED VERTES

Les LED vertes indiquent que la phase de coupe est terminée et que le panneau en sortie ne doit pas subir d'autres façonnages.

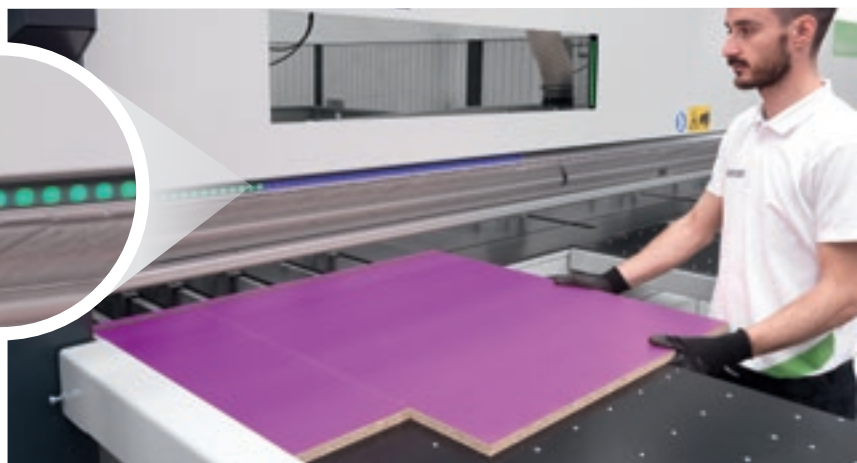

SOPHIA

UNE PLUS GRANDE VALORISATION
DES MACHINES

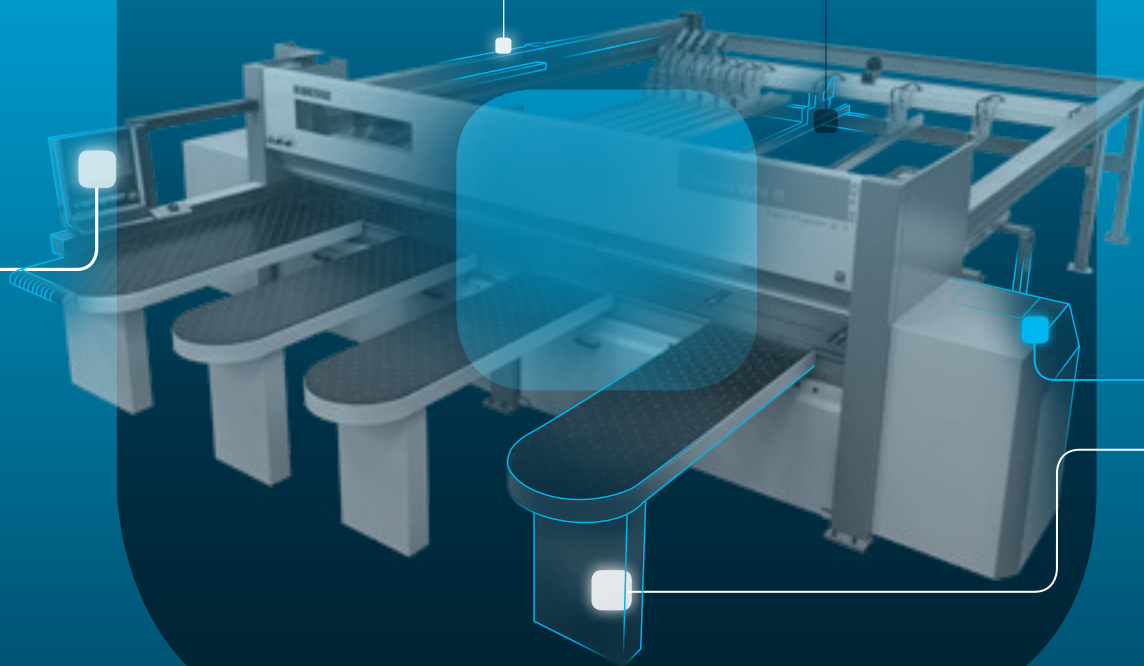

SOPHIA est la plate-forme IoT de Biesse, réalisée en collaboration avec Accenture, qui offre à ses clients une vaste gamme de services pour simplifier et rationaliser la gestion du travail.

La plate-forme permet d'envoyer en temps réel des informations et des données sur les technologies utilisées pour optimiser les performances et la productivité des machines et des lignes.

□ **10% RÉDUCTION
DES COÛTS**

□ **50% RÉDUCTION DU TEMPS
D'ARRÊT MACHINE**

□ **10% AUGMENTATION
DE LA PRODUCTIVITÉ**

□ **80% RÉDUCTION DU TEMPS
DE DIAGNOSTIC D'UN PROBLÈME**

**SOPHIA PORTE L'INTERACTION ENTRE
LE CLIENT ET LE SERVICE À UN NIVEAU
SUPÉRIEUR.**

iOT
SOPHIA

IoT - SOPHIA offre la meilleure visibilité des performances spécifiques des machines à travers le diagnostic à distance, l'analyse des arrêts machine et la prévention des pannes.

Le service prévoit la connexion continue avec un centre de contrôle, la possibilité d'appel intégré dans l'appli client avec la gestion prioritaire des signalements et une visite de diagnostic et de performances durant la période de garantie. Par le biais de SOPHIA, le client profite d'une assistance technique prioritaire.

PARTS
SOPHIA

PARTS SOPHIA est le nouvel outil facile, intuitif et personnalisé pour commander des pièces détachées Biesse.

Le portail offre aux clients, aux concessionnaires et aux filiales la possibilité de naviguer au sein d'un compte personnalisé, de consulter la documentation, constamment mise à jour, des machines achetées et de créer un panier d'achat de pièces détachées avec indication de la disponibilité en stock en temps réel et du tarif correspondant, ainsi que de suivre la progression de la commande.

 **BIESSE**

en collaboration avec  **accenture**

DONNÉES TECHNIQUES

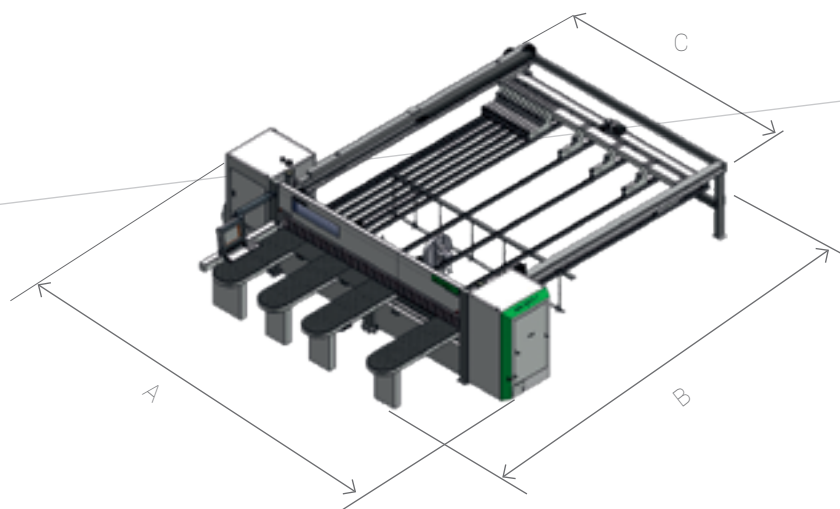

SELCO WN 710 - 730 - 750

	3800X3200	4500X4500	5900X5700
	mm	mm	mm
A	6370	7070	8470
B	7070	8370	9570
C	4210	4910	6310

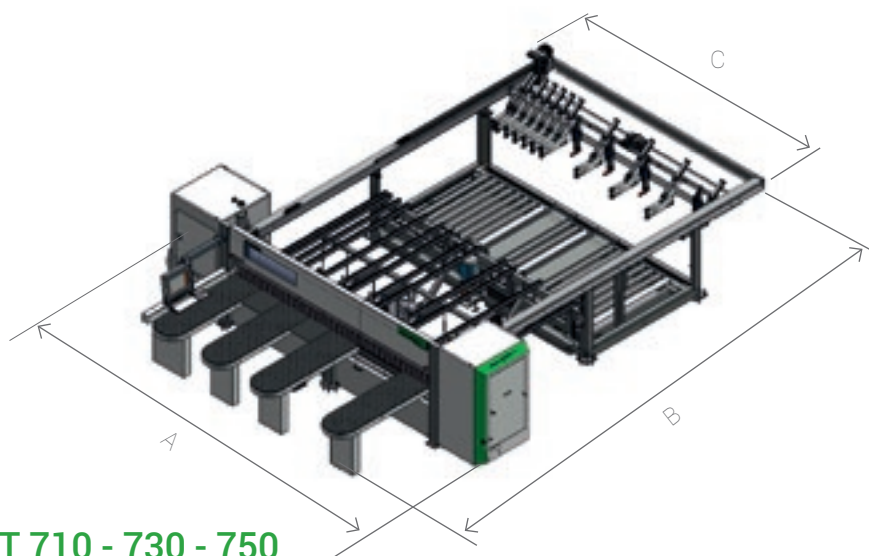

SELCO WNT 710 - 730 - 750

	3800X2200	4500X2200	4500X3000	5900X2200	5900X3000
	mm	mm	mm	mm	mm
A	6370	7070	7070	8470	8470
B	9320	9320	11120	10320	11120
C	4210	4910	4910	6310	6310

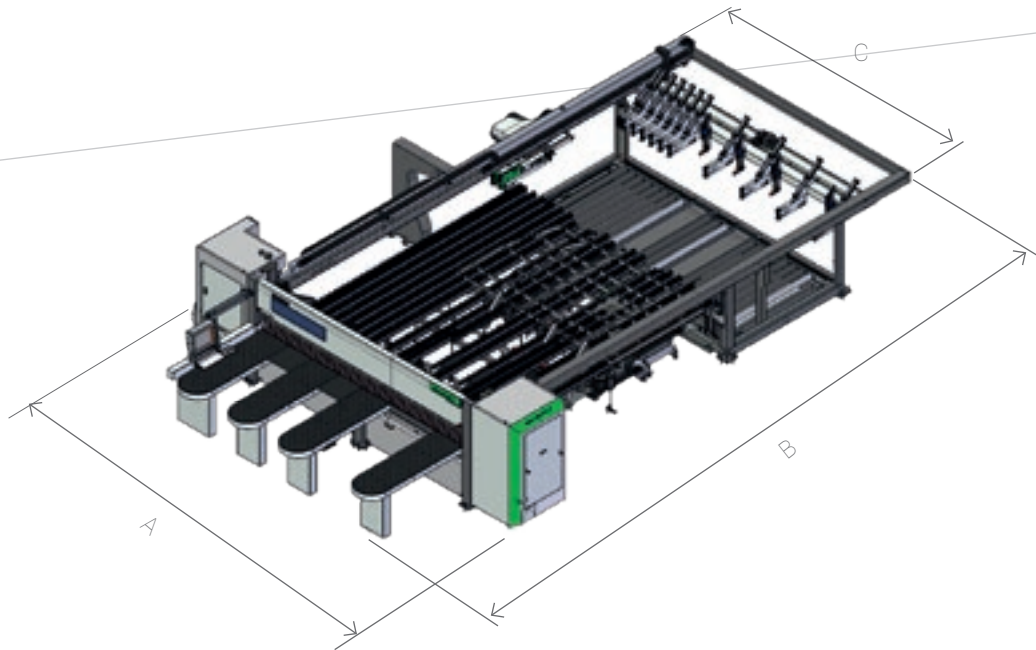

SELCO WNTR 710 - 730 - 750

	4500X2200	4500X3000	5900X2200	5900X3000
	mm	mm	mm	mm
A	7070	7070	8470	8470
B	11570	12920	12920	14270
C	4910	4910	6310	6310

		710	730	750
Dépassement maximum lame	mm	107	127	152
Moteur lame principale	kW	18,5		22
Moteur lame graveur	kW	2,2		
Déplacement chariot porte-lames		brushless		
Vitesse chariot porte-lames	m/min	0-150	0-185	
Déplacement pousseur		brushless		
Vitesse pousseur	m/min	90	90/130	130

Les données techniques et les illustrations ne sont pas contraignantes. Certaines photos peuvent représenter des machines équipées d'options. Biesse Spa se réserve le droit d'apporter d'éventuelles modifications sans préavis.

Niveau équivalent de pression sonore au point d'usinage (LpA) dB(A) 82,76. Facteur de correction environnemental (K) dB(A) 5,35. Niveau de puissance sonore en usinage (LwA) (wA) dB(A) 106,14. Niveau instantané de pression sonore de pointe au poste de travail avec réseau de pondération dB(C) < 130. Incertitude de mesure K = 4 dB (A).

Le relevé a été effectué conformément à la norme ISO 3746, ISO 11202. Les valeurs du niveau de bruit indiquées sont les niveaux d'émission qui ne seront cependant pas forcément les niveaux opérationnels de sécurité. Il existe toutefois une relation entre les niveaux d'émission et les niveaux d'exposition: elle ne peut cependant être utilisée de manière fiable pour décider s'il faut ou non prendre des précautions supplémentaires. Les facteurs déterminant le niveau réel d'exposition auquel les opérateurs sont soumis comprennent la durée d'exposition, les caractéristiques de l'environnement de travail, d'autres sources d'émission (nombre de machines en marche). Ces informations permettent à l'utilisateur de la machine d'évaluer au mieux le danger et le risque.

LE SERVICE À LA CLIENTÈLE EST NOTRE FAÇON D'ÊTRE

SERVICES est une nouvelle expérience pour nos clients, pour offrir une nouvelle valeur faite non seulement d'une excellente technologie mais d'un lien de plus en plus direct avec l'entreprise, le professionnalisme qui la compose et l'expérience qui la caractérise.



DIAGNOSTIC AVANCÉ

Canaux numériques pour interaction à distance en ligne 24h/24 et 7 jours sur 7. Toujours prêts à intervenir sur site 7 jours sur 7.



RÉSEAU MONDIAL

39 filiales, plus de 300 agents et revendeurs certifiés dans 120 pays et des dépôts de pièces de rechange en Amérique, Europe et Extrême-Orient.



PIÈCESDERECHANGEDISPONIBLES IMMÉDIATEMENT

Identification, expédition et livraison de pièces de rechange pour toutes les exigences.



OFFRE DE FORMATION ÉVOLUÉE

De nombreux modules de formation sur site, en ligne et en salle pour des parcours de croissance personnalisés.



SERVICES DE VALEUR

Une large gamme de services et de logiciels pour l'amélioration continue des performances de nos clients.

EXCELLENCE DU NIVEAU DE SERVICE

+550

TECHNICIENS HAUTEMENT SPÉCIALISÉS DANS LE MONDE, PRÊTS À ASSISTER LES CLIENTS POUR TOUS LEURS BESOINS

90%

DE CAS D'ARRÊT MACHINE, AVEC UN DÉLAI DE RÉPONSE INFÉRIEUR À 1 HEURE

+100

EXPERTS EN CONTACT DIRECT À DISTANCE ET EN TÉLÉSERVICE

92%

DE COMMANDES DE PIÈCES DE RECHANGE POUR ARRÊT MACHINE EXÉCUTÉES DANS LES 24 HEURES

+50.000

ARTICLES EN STOCK DANS LES DÉPÔTS DE PIÈCES DE RECHANGE

+5.000

VISITES D'ENTRETIEN PRÉVENTIF

80%

DE DEMANDES D'ASSISTANCE RÉSOLUES EN LIGNE

96%

DE COMMANDES DE PIÈCES DE RECHANGE EXÉCUTÉES DANS LES DÉLAIS ÉTABLIS

88%

DE CAS RÉSOLUS AVEC LA PREMIÈRE INTERVENTION SUR SITE

MADE WITH BIESSÉ

VAN DER GUCHT D'UN PETIT MAGASIN À UN GRAND POINT DE RÉFÉRENCE, SANS RENONCER À SES VALEURS

Idées, personnalisation, qualité et juste prix : sont les pierres angulaires de Houtshop Van Der Gucht, l'entreprise belge qui a fait de la satisfaction du client une grande affaire.

L'actuel Houtshop Van der Gucht a été créé à la périphérie de Temse dans les années 1930 par son fondateur Prosper Van Der Gucht. « Mon grand-père a commencé cette aventure par le commerce de paniers en osier, puis s'est tourné vers le commerce du bois. Aujourd'hui, nous sommes la quatrième génération d'une entreprise qui a commencé comme un petit magasin de banlieue et qui s'est développée au fil des ans, d'abord grâce à mon père, puis grâce à nous, la quatrième génération. Le résultat est une véritable entreprise, dont nous sommes très satisfaits », déclare Nicholas Van Der Gucht, directeur général de la société.

« Cette activité a vu le jour grâce à l'esprit d'entreprise de mon grand-père, qui, en 1930,

a décidé d'ouvrir un petit magasin dans le centre-ville. Aujourd'hui, cet petit magasin est devenue une véritable entreprise, célébrant 85 ans de travail et de succès, avec un chiffre d'affaires de 15 millions d'euros », poursuit Nicholas Van Der Gucht. « Nous nous adressons à différents groupes cibles : 35 % de nos clients appartient au segment B2B, tandis que les 65 % restants appartiennent au monde B2C ».

Malgré l'expansion de ces dernières années, l'entreprise Van der Gucht est restée fidèle aux caractéristiques qui l'ont toujours distinguée : la continuité de la gamme et le professionnalisme des employés pour toujours garantir à ses clients des services professionnels à des prix équitables. Le groupe emploie 50 personnes, dont dix charpentiers qui travaillent en étroite collaboration avec les machines achetées chez Biesse. « Il y a trois ans, j'ai entendu de très bonnes choses

sur Biesse, tant au niveau des machines que des connexions. En effet, Sophia sera mon prochain investissement pour augmenter encore plus l'efficacité de mon usine, car elle me permettra de connecter les machines que j'ai achetées. Mon premier investissement remonte à 2016, lorsque j'ai décidé d'acheter ma première Rover B1615 à 5 axes. Le choix d'un partenaire tel que Biesse nous a donné la possibilité de continuer à répondre aux attentes de nos clients, en valorisant nos atouts et en encourageant un rythme beaucoup plus rapide. Grâce aux machines Biesse, nous sommes désormais capables d'exécuter une commande en deux fois moins de temps qu'avant. Grâce à la technologie, nous parvenons à une croissance de l'ordre de 3 à 4 % chaque année, avec un retour sur investissement de 15 millions d'euros ».

LIVE THE EXPE RIENCE



Technologies interconnectées et services évolués qui optimisent l'efficacité et la productivité, en générant de nouvelles compétences au service du client.

**VIVEZ L'EXPÉRIENCE BIESSE
GROUP DANS NOS CAMPUS
DU MONDE ENTIER**

