

**DO
MORE
TODAY
WITH
BOTTENE**



**MON
DIAL**

Cross Cut Saws

Scanners

Automation

Finger Jointers

Planers, moulders & multiripsaw



Bottene srl
Via Emilia Romagna 24
36015 Schio • Vicenza • Italy
tel. +39 0445 500159
Fax +39 0445 579700
bottene@bottene.it

www.bottene.it

DO MORE TODAY WITH BOTTENE

MONDIAL

La multilame MONDIAL è la soluzione ideale per la produzione di tavole grezze ove sia richiesto robustezza e flessibilità. Dotata di 1 lama fissa e 4 lame mobili automaticamente, consente la massima ottimizzazione delle tavole e un notevole risparmio degli scarti. Il posizionamento delle lame è controllato da motori Brushless e il programma consente di memorizzare le combinazioni richiamabili in modo rapido e preciso dall'operatore. Mondial è dotata di serie con introduttore a rulli e cabina insonorizzata e può essere equipaggiata con i nostri sistemi di carico e scarico automatici per la composizione di linee automatiche.

Dati tecnici

	MONDIAL
Massima larghezza di taglio	500 mm
Larghezza tappeto avanzamento	590 mm
Larghezza massima di passaggio	1.000 mm
Altezza massima di taglio	125 mm
Diametro delle lame min-max	300-400 mm
Potenza motore albero porta lame	55 kw (HP75)
Lunghezza minima di lavoro	700 mm
Velocità di avanzamento regolabile	5-50 m/min
Potenza motore di avanzamento	3 kw (HP4)
Altezza piano di lavoro	810 mm
Diametro aspirazione	250 mm
Velocità di aspirazione	30 m/sec
Volume di aspirazione	6360 m ³ /h
Peso	6.300 kg

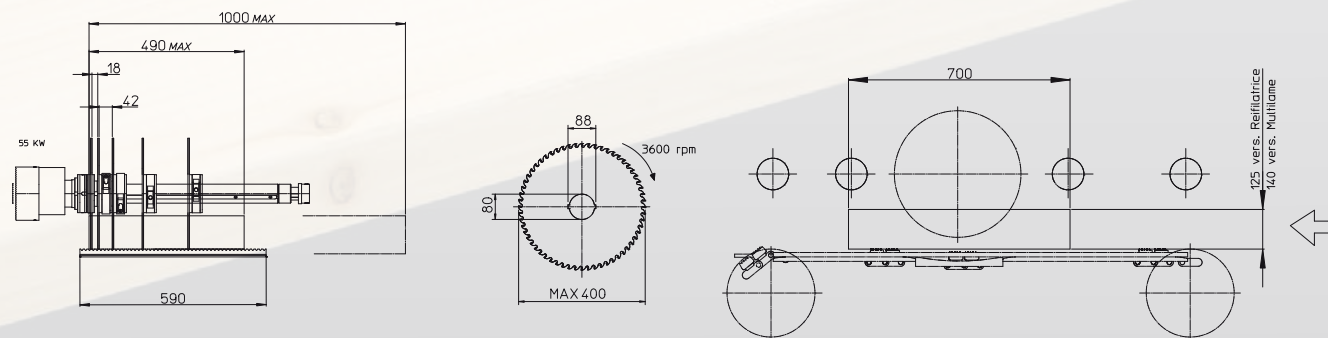

Albero porta lame controsupportato

Posizionamento delle lame con motori Brushless